

no print!

black

home  
by somogyi

SRB

LCDH 02

## zidni nosač za LCD-tv

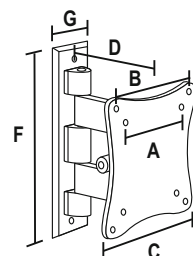

A = 75 mm  
B = 100 mm  
C = 114 mm  
D = 70 mm  
F = 170 mm  
G = 45 mm

Proizvod sadrži sledeće delove za montažu:

| Redni br.   | Naziv              | Količina |
|---|--------------------|----------|
| Za fiksiranje uređaja u zavisnosti od modela mogu se koristiti: |                    |          |
| 1.  | šaraf M4 x 14 mm   | 4 kom.   |
| 2.  | šaraf M5 x 14 mm   | 4 kom.   |
| 3.  | podloška D5        | 4 kom.   |
| Za fiksiranje zglobova:   |                    |          |
| 4.  | vijak Ø5,5 x 50 mm | 2 kom.   |
| 5.  | tipla              | 2 kom.   |
| Za fiksiranje zglobova:   |                    |          |
| 6.  | imbus šaraf 5 mm   | 1 kom.   |
| 7.  | imbus šaraf 6 mm   | 1 kom.   |

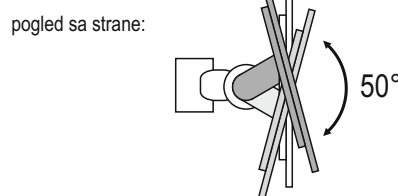
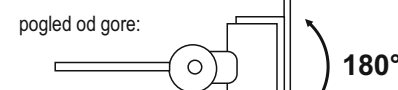

Standardne rupe za montažu uređaja na razdaljini 75 - 100 mm

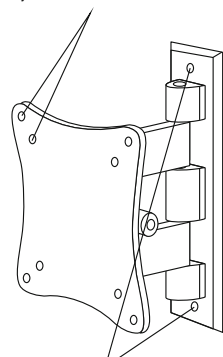

Dve rupe za montažu na zid  
Zglobovi se čvrsto montiraju pomoću šestougaonog ključa  
Radi uštede na zauzimanju prostora, nosač može da se sklapi

CE

S  
SOMOGYI ELEKTRONIC®

SLO

LCDH 02

## stenski nosilec (LCD, plazma in zvočniki)

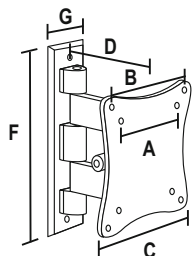

A = 75 mm  
B = 100 mm  
C = 114 mm  
D = 70 mm  
F = 170 mm  
G = 45 mm

Proizvod vsebuje sledeće dele za montažo:

| Zapor.št.  | Ime                | Količina |
|--|--------------------|----------|
| Za fiksiranje naprave v odvisnosti od modela se lahko uporabljajo: |                    |          |
| 1.   | vijak M4 x 14 mm   | 4 kom.   |
| 2.   | vijak M5 x 14 mm   | 4 kom.   |
| 3.   | podloška D5        | 4 kom.   |
| Za fiksiranje pregibov:  |                    |          |
| 4.   | vijak Ø5,5 x 50 mm | 2 kom.   |
| 5.   | dibil              | 2 kom.   |
| Za fiksiranje pregibov:  |                    |          |
| 6.   | imbus vijak 5 mm   | 1 kom.   |
| 7.   | imbus vijak 6 mm   | 1 kom.   |

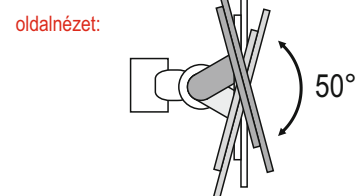
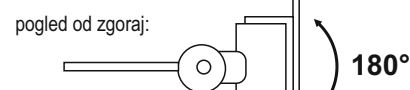

Standardne luknje za montažo naprave na razdalji 75 - 100 mm

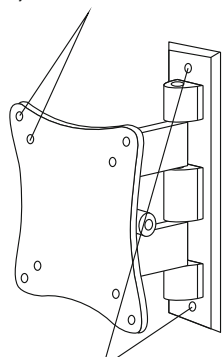

Dve luknje za montažo na steno  
Pregibi se čvrsto montirajo s pomočjo šestkotnega ključa  
Zaradi varčevanja s prostorom, se lahko nosilec zloži

CE

S  
SOMOGYI ELEKTRONIC®

CZ

LCDH 02

## nástený držák pro LCD televizory

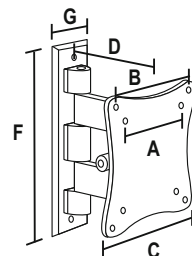

A = 75 mm  
B = 100 mm  
C = 114 mm  
D = 70 mm  
F = 170 mm  
G = 45 mm

A termék a következő szerelési anyagokat tartalmazza:

| Sorszám  | Megnevezés                      | Mennyiség |
|--|---------------------------------|-----------|
| K upevnění přístroje, v závislosti na typu lze zvolit: |                                 |           |
| 1.   | M4 x 14 mm šroub                | 4 ks      |
| 2.   | M5 x 14 mm šroub                | 4 ks      |
| 3.   | D5 podložka                     | 4 ks      |
| K montáži na stěnu                                     |                                 |           |
| 4.   | Ø5,5 x 50 mm bezpečnostní šroub | 2 ks      |
| 5.   | hmoždinka                       | 2 ks      |
| K utažení otočných os                                  |                                 |           |
| 6.   | imbusový klíč 5 mm              | 1 ks      |
| 7.   | imbusový klíč 6 mm              | 1 ks      |

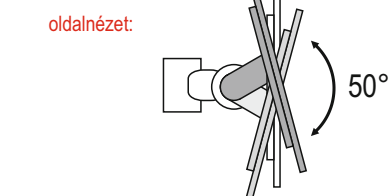
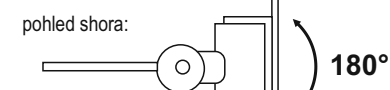

Standardní otvory určené k upevnění přístroje vyvrtané ve vzdálenosti 75 a 100 mm od sebe.

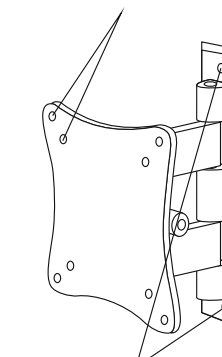

Dva otvory k upevnění na stěnu.

Šrouby 3 otočných bodů s vnitřními klíčovými otvory je nutné pevně utáhnout přiloženými šeststrannými klíči.

Systém lze za účelem úspory místa sklopit ke stěně.

CE

S  
SOMOGYI ELEKTRONIC®home  
by somogyi

LCDH 02

## instruction manual

eredeti használati utasítás  
návod na použití  
manual de utilizare  
uputstvo za upotrebu  
navodilo za uporabo  
návod k použití

S  
SOMOGYI ELEKTRONIC®

## wall-mounted LCD-tv holder

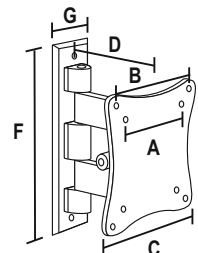

A = 75 mm  
B = 100 mm  
C = 114 mm  
D = 70 mm  
F = 170 mm  
G = 45 mm

The product contains the following items for assembly:

| Number  | Name                       | Quantity |
|---|----------------------------|----------|
| Available for mounting the unit based on model: |                            |          |
| 1.  | M4 x 14 mm screws          | 4 pcs.   |
| 2.  | M5 x 14 mm screws          | 4 pcs.   |
| 3.  | D5 washers                 | 4 pcs.   |
| For wall mounting:                              |                            |          |
| 4.  | Ø5,5 x 50 mm standing bolt | 2 pcs.   |
| 5.  | studs                      | 2 pcs.   |
| For securing rotation axes:                     |                            |          |
| 6.  | 5 mm allen key             | 1 pc.    |
| 7.  | 6 mm allen key             | 1 pc.    |

## IMPORTANT NOTES, WARNINGS

- When selecting the type of wall mount to use always compare its weight capacity with the weight of your TV set, and the shape of the bottom pane with the shape of your television's back for easy fastening.
- When selecting the location of the wall mount keep in mind the wall's material and its strength.
- The included mounting parts can be used for concrete, solid brick and Ytong walls. For other walls (i.e., porous brick, wooden beams etc.), use the special type of dowels and screws adequate for the given material.
- The special paint used on the wall mount is resistant to physical effects, but be careful not to damage the surfaces with the knife or scissors when removing the packaging.
- Only use the wall mount properly, following these instructions.
- It is very important to assemble the parts precisely. Please read the assembling instructions carefully.
- Never exceed the wall mount's maximum weight capacity. Doing so results in danger of accidents.
- Make sure the weight center of the object placed on the mount is at the middle of the supporting surface.
- If the structural elements are even minimally damaged (i.e., cracked or bolted), immediately remove the weight from the wall mount.
- Check the screws periodically and fasten them if needed.
- Protect the wall mount from direct heat and sunlight, dust and humidity. Do not use a scratching detergent for cleaning.
- The manufacturer bears no responsibility whatsoever for accidents and damage resulting from improper assembly and mounting or exceeding the weight capacity. To avoid such accidents and damage, please follow the instructions and consult a technician if necessary.

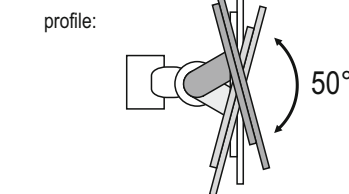
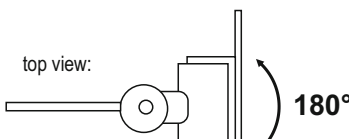

Standard drilled holes spaced 75 and 100 mm from each other for fastening the TV set

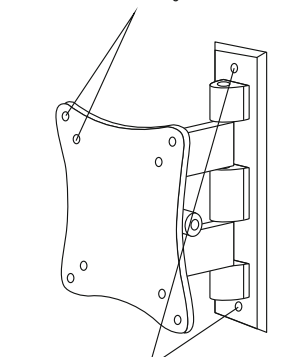

Two drilled holes for wall mounting  
Tighten the Allen wrench rotation points using the included hexagonal spanners  
Can be folded onto the wall to save space.



## fali LCD-tv tartó

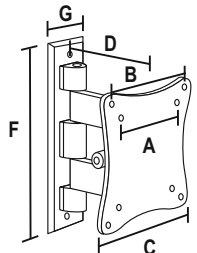

A = 75 mm  
B = 100 mm  
C = 114 mm  
D = 70 mm  
F = 170 mm  
G = 45 mm

A termék a következő szerelési anyagokat tartalmazza:

| Sorszám   | Megnevezés                 | Mennyiség |
|---|----------------------------|-----------|
| A készülék rögzítéséhez, típusától függően választható: |                            |           |
| 1.  | M4 x 14 mm csavar          | 4 db      |
| 2.  | M5 x 14 mm csavar          | 4 db      |
| 3.  | D5 alátét                  | 4 db      |
| A falra történő szereléshez                             |                            |           |
| 4.  | Ø5,5 x 50 mm állványcsavar | 2 db      |
| 5.  | tiplí                      | 2 db      |
| A forgástengelyek megszorításához                       |                            |           |
| 6.  | 5 mm-es imbuszkulcs        | 1 db      |
| 7.  | 6 mm-es imbuszkulcs        | 1 db      |

## FONTOS TUDNIVALÓK, FIGYELMEZTETÉSEK

- A tartó típusának kiválasztásakor hasonlítsa össze annak teherbírását készülékének súlyával, illetve az alaplap kialakítását a készülék hátlapjának kialakításával az egyszerű rögzíthetőség érdekében.
- A felszerelés helyének meghatározásakor vegye figyelembe a fal alapanyagát, annak teherbírását!
- A tartozék rögzítő elemek betonból, tömör téglából, illetve Ytongból készült fal esetében alkalmazhatók. Egyéb esetben (pl. lyukacsos téglá, gerenda...) az adott alapanyaghoz használható speciális tiplét és csavart kell beszerezni.
- A speciális festékbevonat fizikai hatásoknak jól ellenáll, de a csomagolóanyag eltávolításakor ügyeljen arra, hogy késsel, ollóval ne sértse meg a felületeket!
- A termék csak rendeltetésének és az itt leírtaknak megfelelően használható!
- Alapvető fontosságú a precíz összeállítás, kérjük figyelmesen tanulmányozza át a szerelési útmutatót.
- Tilos túllépni a megengedett maximális terhelhetőséget! A tartó túlterhelése balesetveszélyes!
- A tárgy súlypontja a tartófelület közepére essen.
- A szerkezeti elemekben bekövetkezett legkisebb sérülés (pl. repedés, elhajlás) esetén azonnal tehermentesítse a tartót!
- Időnként ellenőrizze és szükség esetén húzza utána a csavarokat!
- Óvja közvetlen hő- és napsgárzástól, portól, párától! A tisztításhoz ne használjon karcoló tisztítószert!
- A szakszerűtlen össze- és felszerelésből, valamint a túlterhelésből eredő balesetekért, károkért a gyártó felelősséget nem vállal. Ezek elkerülése érdekében, kérjük tartsa be a használati utasítást, szükség esetén forduljon szakemberhez!

EK megf. nyil.: S5998K332  
Importálja: **SOMOGYI ELEKTRONIC** • 9027 Győr, Gesztenyefa út 3. • [www.sal.hu](http://www.sal.hu) • Származási hely: Kína

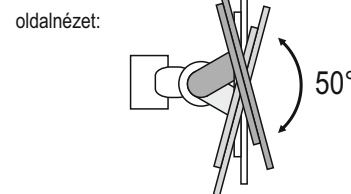
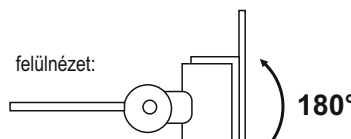

Egyemtől 75 és 100 mm-re elhelyezett szabványos furatok a készülék rögzítéséhez.

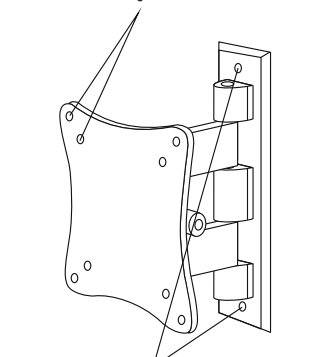

Két furat a falra szereléshez.  
A 3 forgáspont belső kulcsnyílású csavarjait a mellékelt hátlappal kulcsokkal szorossa húzandó.  
Helytakarékosan összecsatolható, a falra hajlítható a szerkezet.



## nástená konzola na umiestnenie LCD televíznych prijímačov

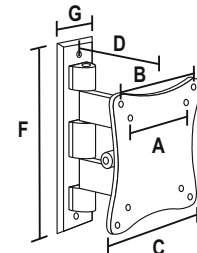

A = 75 mm  
B = 100 mm  
C = 114 mm  
D = 70 mm  
F = 170 mm  
G = 45 mm

Výrobok obsahuje nasledovné montážne príslušenstvo:

| Poradie  | Názov                          | Počet |
|--|--------------------------------|-------|
| Príslušenstvo pre fixáciu, výber podľa typu prístroja: |                                |       |
| 1.   | M4 x 14 mm skrutka             | 4 ks  |
| 2.   | M5 x 14 mm skrutka             | 4 ks  |
| 3.   | D5 podložka                    | 4 ks  |
| Pre pripavenie na stenu:                               |                                |       |
| 4.   | Ø5,5 x 50 mm skrutka k stojanu | 2 ks  |
| 5.   | hmoždinky                      | 2 ks  |
| Pre fixáciu otočných hriadelov:                        |                                |       |
| 6.   | 5 mm imbusový kľúč             | 1 ks  |
| 7.   | 6 mm imbusový kľúč             | 1 ks  |

## DÔLEŽITÉ INFORMÁCIE A UPOZORNENIA

- Pri výbere konzoly porovnajte jeho nosnosť s hmotnosťou prístroja, respektíve v záujme jednoduchého fixovania prístroja, tvarovanie základnej dosky so zadnou časťou prístroja, ktorý chcete na ňom umiestniť.
- Pri výbere pripavenia konzoly berte do úvahy druh materiálu, z ktorého je vyhotovená stena a jej nosnosť!
- Priložené, doplnkové montážne súčiastky sa dajú použiť v prípade ak stena, na ktorú chcete pripievať konzolu, je vyhotovená z betónu, plných tehál, respektíve z murovaných blokov Ytong. V prípade steny, vyrobenej z iných materiálov (napríklad voštinová tehla, trám...), sa musia zaopatriť hmoždinky a skrutky vhodné pre daný druh materiálu.
- Špeciálna, farebná povrchová úprava je odolná vonkajším fyzickým vplyvom, ale pri odstraňovaní obalu dbajte na to, aby ste nožom alebo nožnicami nepoškodili tieto upravené povrchy!
- Výrobok je použiteľný len na účely uvedené v tomto návode a v súlade s týmito návodmi!
- Presná montáž má základný význam k tomu, aby konzola spoľahlivo slúžila svojmu účelu. Pozorne si preštudujte tento montážny návod.
- Konzola sa môže zafixovať len do povolených mery! Pretaženie konzoly môže spôsobiť úraz!
- Tažisko predmetu, uloženého na konzolu, sa má kľásť na stred nosnej plochy.
- Ak zistíte porušenie konštrukčných prvkov konzoly (napríklad prasklinu, deformáciu), okamžite zavrte konzolu záťažou!
- Z času načas skontrolujte a dotiahnite skrutkové spojenia!
- Pri čistení prístroja používajte mäkkú utierku. Nepoužívajte agresívne čistiace prostriedky!
- Výrobca nenesie zodpovednosť za nehody a škody vzniknuté z dôvodu preťaženia konzoly. V záujme predchádzaniu takýmto nehodám, dodržiavajte pokyny tohto návodu. V prípade potreby požiadajte o pomoc odborníka!

Distribútor: **Somogyi Elektronik Slovensko s.r.o.** • Gútsky rad 3, 945 01 Komárno, SK, Tel.: +421/0/ 35 7902400 • [www.salshop.sk](http://www.salshop.sk) • Krajina pôvodu: Čína

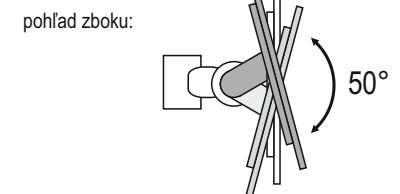
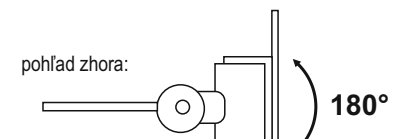

Normované otvory vo vzájomnej vzdialenosti 75 a 100 mm, určené pre upevnenie prehrávača

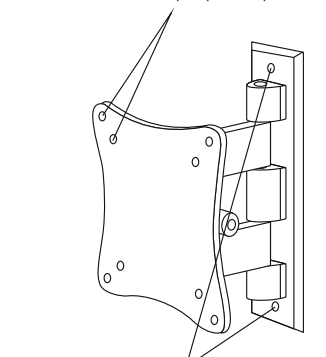

Dva otvory, určené pre pripavenie konzoly na stenu  
Skrutky s vnútornými imbusovými otvormi, štyroch rotačných bodov, sa majú pevne uľahnuť pomocou priložených kľúčov  
Konštrukcia sa dá zložiť do malých rozmerov a ohnúť na stenu



## suport de perete pentru TV LCD

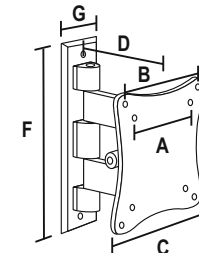

A = 75 mm  
B = 100 mm  
C = 114 mm  
D = 70 mm  
F = 170 mm  
G = 45 mm

Produsul conține următoarele piese de montaj:

| Nr.   | Denumire                         | Cantitate |
|---|----------------------------------|-----------|
| Pentru fixarea dispozitivului puteți alege conform tipului: |                                  |           |
| 1.  | șurub M4 x 14 mm                 | 4 buc     |
| 2.  | șurub M5 x 14 mm                 | 4 buc     |
| 3.  | șaiță D5                         | 4 buc     |
| Pentru montarea pe perete:                                  |                                  |           |
| 4.  | șurub pentru stativ Ø5,5 x 50 mm | 2 buc     |
| 5.  | dișbu                            | 2 buc     |
| Pentru strângerea axelor rotative:                          |                                  |           |
| 6.  | cheie imbus de 5 mm              | 1 buc     |
| 7.  | cheie imbus de 6 mm              | 1 buc     |

## IIINFORMAȚII IMPORTANTE, ATENȚIONĂRI

- La alegerea suportului țineți cont de puterea portantă și greutatea aparatului cu care doriți să-l utilizați, totodată verificați și compatibilitatea dintre partea din spate al aparatului și partea de bază al suportului pentru o fixare simplă.
- Pentru alegerea locului montării acordați atenție materialului din care este făcut peretele, și puteri portante a peretelui.
- Elementele de fixare incluse pot fi folosite în cazul în care peretele este din beton, cărămidă plină, Ytong. În alte cazuri (cărămidă, grindă...) trebuie achiziționate dișburi și șuruburi speciale pentru aceste tipuri de pereți.
- Stratul special de vopsea are rezistență bună față de efectele fizice, dar aveți grijă când îndepărtați ambalajul să nu zgâriați suprafețele cu foarfecă sau cuțit.
- Aparatul poate fi utilizat numai conform destinației sale, și ținând cont de cele descrise aici!
- Este foarte importantă construcția precisă, vă rugăm studiați cu atenție instrucțiunile de montare.
- Este interzis depășirea limitei maxime! Suprasolicitarea suportului poate provoca accidente!
- Punctul de greutate al produsului să fie în mijlocul suportului.
- În caz de cea mai mică deteriorare în elementele sistemului (ex. crăpătură, îndoire) îndepărtați sarcina de pe suport!
- Verificați periodic și în caz de nevoie strângeți șuruburile!
- Ferțiți de razele directe ale soarelui, de căldură directă, praf, aburi! La curățare nu utilizați detergent abraziv!
- Producătorul nu-și asumă responsabilitate entru accidentele sau pagubele cauzate de montarea neadecvată, poziționarea incorectă sau expunerea la suprasarcină. Pentru a evita aceste probleme respectați instrucțiunile de utilizare și în caz de nevoie apelați la un specialist!

Distributor: **S.C. SOMOGYI ELEKTRONIC S.R.L.** • J12/2014/13.06.2006 C.U.I.: RO 18761195  
Comuna Glăuș, județul Cluj, România • Str. Principala nr. 52. Cod poștal: 407310  
Tel.: +40 264 406 488, Fax: +40 264 406 489 • [www.somogyi.ro](http://www.somogyi.ro) • Țara de origine: China

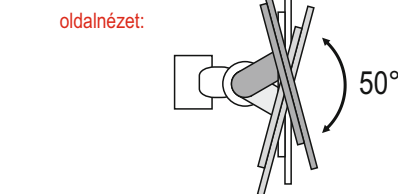
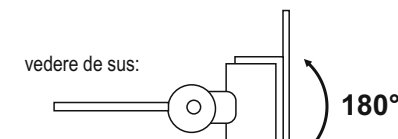

Ofiții standardizate dispuse la 75 și 100 mm unele de altele pentru fixarea aparatului

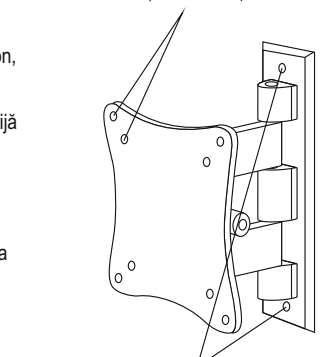

Doaș ofiții pentru montaj pe perete  
Șuruburile celor patru puncte pivotante se vor strânge strâns cu cheile hexagonale cu locaș interior anexate.  
Aparatul se pliază pe perete, economisind spațiu

