

**eredeti használati utasítás
návod na použitie
manual de utilizare
uputstvo za upotrebu
navodilo za uporabo
návod k použití
instrukcja użytkowania
uputa za uporabu**

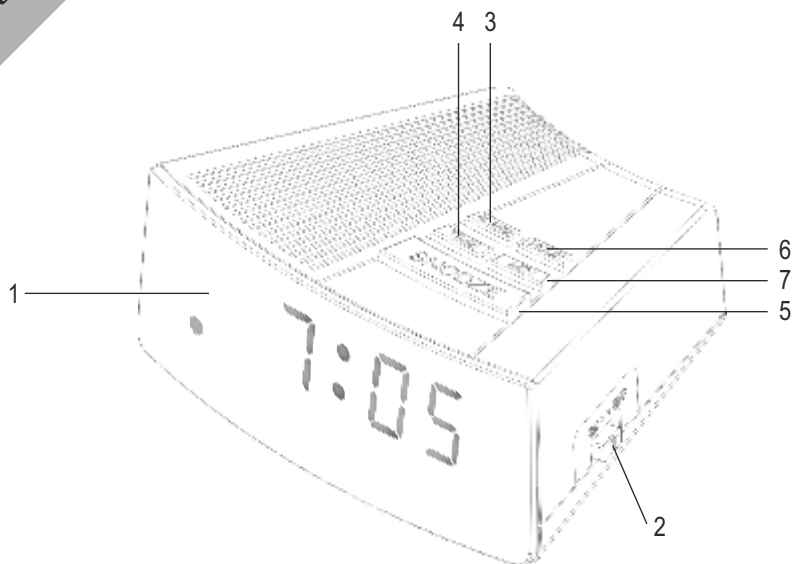



	EN	H	SK	RO
1. ALARM LED	Alarm is active	ébresztés aktív	budenie aktívne	deșteptare activă
2. ON-OFF	Alarm on/off	ébresztés be/ki	za-/vypnutie budenia	deșteptare pornit/oprit
3. ALARM	Alarm time	ébresztési idő	čas budenie	ora de deșteptare
4. TIME	Time setting	idő beállítás	nastavenie času	setare timp
5. SNOOZE	Snooze mode	szundi mód	opakované budenie	mod de întârziere
6. HOUR	Stepping hours	óra léptető	Krokovanie hodín	pas în setarea orelor
7. MIN	Stepping minutes	perc léptető	krokovanie minút	pas în setarea minutelor

	SRB MNE	SLD	CZ	HR BIH
1. ALARM LED	aktivan budilnik	aktivna budilka	aktivní funkce buzení	Alarm je aktivan
2. ON-OFF	isključivanje/uključivanje budilnika	izključevanje/vključevanje budilke	zapnuti/vypnuti funkce buzení	Alarm uklj./isklj.
3. ALARM	vreme buđenja	čas bujenja	čas buzení	Alarm vrijeme
4. TIME	podešavanje tačnog vremena	Nastavitev točnega časa	nastavení času	Vrijeme postavke
5. SNOOZE	„snooze“ funkcija	„snooze“ funkcija	režim opakovaného buzení	Način odgode
6. HOUR	podešavanje sata	Nastavitev ure	nastavení hodín	Preskakanje sata
7. MIN	podešavanje minuta	nastavitev minut	nastavení minut	Preskakanje minuta

digital LED alarm clock

Before using the product for the first time, please read the instructions for use below and retain them for later reference. The original instructions were written in the Hungarian language.

This appliance may only be used by persons with impaired physical, sensory or mental capabilities, or lacking in experience or knowledge, as well as children from the age of 8, if they are under supervision or have been given instruction concerning use of the appliance and they have understood the hazards associated with use. Children should not be allowed to play with the unit. Children may only clean or perform user maintenance on the appliance under supervision.

After unpacking the product, make sure it has not been damaged during transport. Keep children away from the packaging material, if it contains polybag or other hazardous components.

• 0.6" / 15 mm high time display • Amber LED display • 24-hour time format • LED indication for activated alarm • Long alarm with beep-beep sound • 8-minute wake-up repeat function • For the case of power cut, time memory can be ensured with 9 V (6LR61) battery, not included • Power supply: 230 V ~ power cable

INSTALLATION

Connect the power cable to a standard 230 V/50 Hz mains socket. Display will be flashing till you set the current time. To do this, hold the TIME (4.) button pressed while you can make stepping the display with HOUR -hour (6.) and MIN minute (7.) buttons. By holding the buttons pressed, the stepping is continuous.

ALARM

To set the wake-up time hold the ALARM (3.) button, while you can make the hour and minutes display stepping with HOUR (6.), then MIN (7.) buttons. The see the actual alarm time, press the ALARM (3.) button briefly. To activate the alarm-time set the slide switch (2), on the side to ON position. ALARM LED (1.) appearing in the left side of display shows the activated alarm. The appliance will wake you up with beep-beep sound at the desired time. Alarm can be turned off by pressing ALARM (3.) button. For final switch off, set the slide switch (2.) to OFF position (it will not wake up every day).

SNOOZE FUNCTION (REPEATED ALARM)

If you do not want to get up immediately, press the SNOOZE button (5) during a wake-up call. The alarm will be muted and then it will re-alarm in 8 minutes. This process can be repeated for up to two hours.

TIME MEMORY

Insert a 9 V (6LR61) battery to holder compartment on the bottom of the clock, according to the prescribed polarity. In case of power cut, the display will not light up, but the clock continues operation and the alarm signal will sound. When the voltage turns back, the clock will show the correct time. This function is suitable to eliminate only short power failures, until the battery is depleting. It is recommended to check battery status from time to time. If the battery is depleted, remove it immediately, since liquid can flow out from it, which may damage the appliance. You can use the clock without battery as well, but you have to set the correct time again, and alarm-time will be deleted as well. Warning! In case of power cut, the accuracy of the clock may decrease during battery operation!

- WARNING! RISK OF EXPLOSION IN CASE OF INCORRECT BATTERY REPLACEMENT! IT CAN BE DONE ONLY BY SAME OR REPLACING TYPE! DO NOT EXPOSE BATTERIES TO DIRECT THERMAL RADIATION AND SUNSHINE! DO NOT BURN THE BATTERIES! If there is some liquid flow out from the battery, take a protective glove, and clean the battery holder with a dry cloth!
- KEEP BATTERIES OUT OF REACH OF CHILDREN! IT IS FORBIDDEN TO OPEN, BURN AND SHORT-CIRCUIT AND CHARGE BATTERIES! RISK OF EXPLOSION!
- Immediately remove the depleted batteries! Do not use different kinds of batteries and/or used and new batteries together! Non-rechargeable batteries must not be charged! Risk of explosion! Do not insert accumulators instead of batteries because they have a significantly lower voltage and efficiency!

CLEANING

Power off the product by unplugging the power cable! Use soft, dry cloth for regular cleaning. It is forbidden to use detergents! Avoid to get any liquids on the appliance and inside of the unit!

Clean the display with slightly moistened cloth to avoid stretching!

WARNINGS

- Please read the instructions carefully before use, and keep it to have it available in the future!
- Keep 10 cm space around the appliance and do not obstruct the ventilation with such things as newspaper, tablecloth, curtain ...
- Protect it from dust, humidity, liquids, heat, dampness, frost, shock and direct thermal radiation or sunshine! Use only indoor, in dry circumstances!
- Do not expose the device to splashing water and do not place objects, filled with liquids e.g.: glass on it!
- Opened source of flame cannot be placed on the device!
- If you do not use the product for longer period, remove the batteries!
- It is forbidden to touch the power cable or the appliance with wet hands!
- If you detect any kind of abnormality, or in case of damage of the power cable, immediately power off the appliance and contact a technician!
- The appliance should be located so as to allow easy access and removal of the power plug! Lead the power cable so as to prevent it from being pulled out accidentally! Do not lead the power cable under carpet, doormat, etc...!
- Do not attempt! Do not disassemble or modify the unit or its accessories, because it can cause fire, accident or electric shock!
- If the lifespan of the product is expired, it is classified as hazardous waste. It has to be handled according to the local prescriptions!
- Due to continuous improvements the design and specifications may change without any prior notice.
- We don't take the responsibility for printing errors and apologize if there's any.



In the event that the power cable should become damaged, it should only be replaced by the manufacturer, its service facility or similarly qualified personnel.



Caution: Risk of electric shock! Do not attempt to disassemble or modify the unit or its accessories. In case any part is damaged, immediately power off the unit and seek the assistance of a specialist.



Waste equipment must not be collected separately or disposed of with household waste because it may contain components hazardous to the environment or health. Used or waste equipment may be dropped off free of charge at the point of sale, or at any distributor which sells equipment of identical nature and function. Dispose of product at a facility specializing in the collection of electronic waste. By doing so, you will protect the environment as well as the health of others and yourself. If you have any questions, contact the local waste management organization. We shall undertake the tasks pertinent to the manufacturer as prescribed in the relevant regulations and shall bear any associated costs arising.

DISPOSING OF ALKALINE AND RECHARGEABLE BATTERIES

Batteries, whether alkaline or rechargeable, must not be handled together with regular household waste. It is the legal obligation of the product's user to dispose of batteries at a nearby collection center or at a retail shop. This ensures that the batteries are ultimately neutralized in an environment-friendly way.

digitális, LED ébresztőóra

A termék használatba vétele előtt, kérjük, olvassa el az alábbi használati utasítást és őrizze is meg. Az eredeti leírás magyar nyelven készült. Ezt a készüléket azok a személyek, akik csökkent fizikai, érzékelési vagy szellemi képességekkel rendelkeznek, vagy akiknek a tapasztalata és a tudása hiányzik, továbbá gyermekek 8 éves kortól csak abban az esetben használhatják, ha az felügyelet mellett történik, vagy a készülék használatára vonatkozó útmutatást kapnak, és megértik a biztonságos használatból eredő veszélyeket. Gyermekek nem játszhatnak a készülékkel. Gyermekek kizárólag felügyelet mellett végezhetik a készülék tisztítását vagy felhasználói karbantartását. Kicsomagolás után győződjön meg róla, hogy a készülék nem sérült meg a szállítás során. Tartsa távol a gyermekeket a csomagolástól, ha az zacskót vagy más veszélyt jelentő összetevőt tartalmaz!

• 0,6" / 15mm magas időkijelzés • Borostyán sárga LED kijelző • 24 órás időformátum • Aktivált ébresztés LED visszajelzése • Hosszú ébresztés bip-bip hanggal • 8 perces ébresztés-ismétlés funkció • Áramszünet esetére időmemória 9V (6LR61) elemmel, nem tartozék • Tápellátás: 230 V hálózati csatlakozókábel

ÜZEMBE HELYZÉS

Csatlakoztassa a hálózati kábelt szabványos 230V/50Hz hálózati aljzatba. A kijelző világog, amíg be nem állítja a pontos időt. Ehhez tartsa nyomva a TIME (4.) gombot, miközben a HOUR óra (6.), majd a MIN perc (7.) gombokkal lépteti a kijelzőt. A gombokat nyomva tartva a léptetés folyamatos.

ÉBRESZTÉS

Az ébresztési időpont beállításához tartsa nyomva az ALARM (3.) gombot, miközben a HOUR (6.), majd a MIN (7.) gombokkal lépteti az kijelzőt. Az aktuális ébresztési idő megtekintéséhez nyomja be röviden az ALARM (3.) gombot). Az ébresztés aktiválásához az oldalsó tolokapszólót (2.) állítsa ON pozícióba. A kijelző bal oldalán megjelenő ALARM LED (1.) a bekapcsolt ébresztést mutatja. A készülék bip-bip hanggal ébreszt a kívánt időpontban. Az ébresztést kikapcsolhatja az ALARM (3.) megnyomásával. A végleges kikapcsoláshoz (ezután nem ébreszt naponta) állítsa OFF helyzetbe a tolokapszólót (2.).

SZUNDI FUNKCIÓ (ÉBRESZTÉS ISMÉTLÉSE)

Ha nem szeretne azonnal felkelni, ébresztés közben nyomja meg a SNOOZE gombot (5.) Ekkor az ébresztés elnémul, majd 8 perc múlva újra ébreszt. Ez a folyamat akár két órán keresztül ismételhető.

IDŐMEMÓRIA

Helyezzen egy 9 V (6LR61) elemet az előírt polaritásnak megfelelően az óra alján található elemtartóba. Áramszünet esetén a kijelző nem világít, de az óra tovább működik, és az ébresztés megszólal. Amikor visszatér a feszültség, az óra a helyes időt mutatja. Ez a funkció csak rövidebb áramszünetek áthidalására alkalmas, amíg az elem ki nem merül. Javasolt időnként ellenőrizni az elem állapotát. A kimerült elemet azonnal távolítsa el, mert az abból esetlegesen kifolyó folyadék károsíthatja a készüléket! Elem behelyezése nélkül is használhatja az órát, de ez esetben áramszünet után újra be kell állítani a pontos időt és törlődik az ébresztési időpont is. Figyelem! Áramszünet esetén, elemes működés közben csökkenhet az óra pontossága!

• FIGYELEM! ROBBANÁS VESZÉLY HÉLYTELEN ELEMCSERE ESETÉN! CSAK AZONOS, VAGY HELYETTESÍTŐ TÍPUSRA CSERÉLHETŐ! AZ ELEMET NE TEGYE KI KÖZVETLEN HŐ- ÉS NAPUGÁRZÁSNAK ÉS NE DOBJA TÜZBE! HA AZ ELEM BŐL ESETLEG KIFOLYT A FOLYADÉK, AKKOR VEGYEN FEL VÉDŐKESZTYŰT, ÉS SZÁRAZ RUHÁVAL TISZTÍTSA MEG AZ ELEM TARTÓT! ELEM GYERMEK KEZÉBE NEM KERÜLHET! AZ ELEMET TILOS FELNYITNI, TÜZBE DOBNI, RÖVIDRE ZÁRNI ÉS TÖLTENI! ROBBANÁSVESZÉLY!

• A kimerült elemeket azonnal távolítsa el! Ne használjon különböző gyártmányú vagy állapotú elemeket! A nem tölthető elemeket tilos tölteni! Robbanásveszély! Az elemek helyett ne tegyen bele akkumulátorokat, mert azok feszültsége és hatásfoka kisebb!

TISZTÍTÁS

Tisztítás előtt áramtalanítsa a csatlakozódugó kihúzásával! Használjon puha, száraz törölkendőt! Tilos tisztítószereket alkalmazni! Ne kerüljön folyadék a készülékre vagy annak belsejébe! A kijelzőt enyhén nedves törölkendővel óvatosan tisztítsa, hogy elkerülje annak karcosodását.

FIGYELMEZTETÉSEK

- Kérjük, a használatbavétel előtt olvassa el figyelmesen ezt az útmutatót és tegye el a későbbiekben is hozzáférhető helyre!
- A készülék körül tartson körben 10 cm távolságot, a szellőzést ne akadályozza olyan dolgokkal, mint pl. újság, asztalterítő, függöny...
- Óvja portól, páratól, folyadéktól, hőtől, nedvességtől, fagytól és ütődéstől, valamint a közvetlen hő- vagy napsugárzástól! Kizárólag száraz, beltéri körülmények között használható!
- A készüléket ne érje forrócsőn víz, és ne tegyen folyadékkal töltött tárgyakat, pl. poharat a készülékre!
- Nyílt lángforrás, mint égő gyertya, nem helyezhető a készülékre!
- Ha hosszabb ideig nem használja, távolítsa el az elemet!
- Nedves kézzel tilos a csatlakozókábel vagy a készülék megérintése!
- Ha bármilyen rendellenességet észlel, vagy a hálózati kábel megsérülése esetén azonnal áramtalanítsa a készüléket, és forduljon szakemberhez!
- A készüléket úgy helyezze el, hogy a csatlakozódugó könnyen hozzáférhető, kihúzható legyen! Úgy vezesse a csatlakozókábel, hogy az véletlenül ne húzódnak ki, illetve ne botolhasson meg benne senki! Ne vezesse a csatlakozókábelt szőnyegre, lábtörőre, stb. alatti!
- Ne szedje szét, ne alakítsa át a készüléket, mert tüzet, balesetet vagy áramütést okozhat!
- Ha a termék élettartama lejárt, veszélyes hulladéknak minősül. A helyi előírásoknak megfelelően kezelendő.
- A folyamatos továbbfejlesztések miatt műszaki adat és a design előzetes bejelentés nélküli is változhat.
- Az esetleges nyomdahibákért felelősséget nem vállalunk, és elnézést kérünk.



Ha a hálózati csatlakozóvezeték megsérül, akkor a cserét kizárólag a gyártó, annak javító szolgáltatója vagy hasonlóan szakképzett személy végezheti el!



Áramütésveszély! Tilos a készülék vagy tartozékainak szétszerelése, átalakítása! Bármely rész megsérülése esetén azonnal áramtalanítsa és forduljon szakemberhez.



A hulladékká vált berendezést elkülönítetten gyűjtse, ne dobja a háztartási hulladékba, mert az a környezetre vagy az emberi egészségre veszélyes összetevőket is tartalmazhat! A használt vagy hulladékká vált berendezés térítésmentesen átadható a forgalmazás helyén, illetve valamennyi forgalmazónál, amely a berendezéssel jellegetében és funkciójában azonos berendezést értékesít. Elhelyezheti elektronikai hulladék átvételére szakosodott hulladékgyűjtő helyen is. Ezzel Ön védi a környezetet, embertársai és a saját egészségét. Kérdés esetén keresse a helyi hulladékkal való szervezeteit. A vonatkozó jogszabályban előírt, a gyártóra vonatkozó feladatokat vállaljuk, az azokkal kapcsolatban felmerülő költségeket viseljük. Tájékoztató a hulladékkezelésről: www.somogyi.hu

AZ ELEMEK, AKKUK ÁRTALMATLANÍTÁSA

Az elemeket / akkukat nem szabad a normál háztartási hulladékkal együtt kezelni. A felhasználó törvényi kötelezettsége, hogy a használt, lemerült elemeket / akkukat lakóhelye gyűjtőhelyén, vagy a kereskedelemben leadja. Így biztosítható, hogy az elemek / akkuk környezetkímélő módon legyenek ártalmatlanítva.



Pred použitím výrobku si pozorne prečítajte tento návod na použitie a starostlivo si ho uschovajte. Tento návod je preklad originálneho návodu.

Spotrebič nie je určený na používanie osobami so zníženými fyzickými, zmyslovými alebo mentálnymi schopnosťami, alebo s nedostatkom skúsenosti a vedomostí, vrátane detí od 8 rokov, používať ho môžu len pokiaľ im osoba zodpovedá za ich bezpečnosť, poskytuje dohľad alebo ich poučí o používaní spotrebiča a pochopia nebezpečnosť pri používaní výrobku. Deti by mali byť pod dohľadom, aby sa so spotrebičom nehrali. Čistenie alebo údržbu výrobku môžu vykonať deti len pod dohľadom.

Po rozbalení výrobku skontrolujte, či sa výrobok počas prepravy nepoškodil. Nedávajte deťom balenie výrobku, keď obsahuje sáčok alebo iný nebezpečný komponent!

- 1,8" / 46 mm displej zobrazenia času • Červený JUMBO LED displej • Voľiteľná dvojtupňová svietivosť • 24 hodinový formát času • Prehľadné, užívateľsky príjemné ovládacie prvky • LED zobrazenie aktivovaného budenia • Dlhé budenie zvukovým signálom bip-bip • 8 minútové opakovanie budenia • Časová pamäť pre prípad výpadku napájania s 9 V (6LR61) batériou, nie je príslušenstvom • Napájanie: 230 V sieťový kábel

UVEDENIE DO PREVÁDZKY

Sieťový napájací kábel zapojte do normalizovanej sieťovej zásuvky 230 V / 50 Hz. Displej blíkajú až do nastavenia presného času. Pre nastavenie presného času prepínač (7.) posuňte doprava do polohy TIME, následne tlačidlami HOUR hodiny (5.) a MIN minúty (6.) nastavte presný čas. Podržaním stlačených tlačidiel krokovo bude priebežné. Po nastavení presného času prepínač prepnete do strednej, LOCK polohy.

BUDÍK

Pre nastavenie času budenia prepínač (7.) posuňte doľava, do polohy ALM, následne tlačidlami HOUR hodiny (5.) a MIN minúty (6.) nastavte čas budenia. Podržaním stlačených tlačidiel krokovo bude priebežné. Po nastavení času budenia prepínač prepnete do strednej, LOCK polohy. V tom prípade náhodné stlačenie nastavovacích tlačidiel neovplyvní presný čas alebo nastavený čas budenia.

Pre kontrolu – alebo úpravu – času budenia posuňte prepínač (7.) do polohy ALM. Pre aktiváciu budenia prepnite prepínač AL (3.) do polohy ON. Svetliaca ALARM LED (1.) v ľavom hornom rohu displeja signalizuje zapnuté budenie. Prístroj budí v nastavenom čase zvukovým signálom bip-bip. Budenie sa dá vypnúť posunutím prepínača AL (3.) doprava, do polohy OFF. Následne v nasledujúcich dňoch už prístroj nebude budíť.

FUNKCIA SNOOZE (OPAKOVANÉ BUDENIE)

Keď budík zazvoní, avšak si chcete dopriať ešte chvíľku spánku, stlačte tlačidlo SNOOZE (5.). Budenie sa preruší a zapne sa opäť o 8 minút. Opakované budenie bude aktívne až počas dvoch hodín.

NASTAVENIE SVIETIVOSTI

V prípade rušivej silného svetla displeja v noci, ho môžete upraviť. Posuvným prepínačom DIMMER (8.) môžete nastaviť HI (silnú) alebo LO (slabú) svietivosť displeja.

ČASOVÁ PAMÄŤ

Vložte jednu 9 V (6LR61) batériu do puzdra na batérie, ktorá sa nachádza na spodnej časti prístroja, pričom dajte na správnu polaritu. V prípade výpadku napájania displej nesvieti, ale budík a hodiny sú ďalej v prevádzke. Po obnovení napájania hodiny ukazujú správny čas. Táto funkcia je vhodná len na preklenutie kratšieho času výpadku elektrickej energie, kým sa batéria nevybíje. Odporúčame občas skontrolovať stav nabitia batérie. Vybíť batériu ihneď odstráňte z prístroja, lebo môže vytiecť do vnútra prístroja a tým ho môže poškodiť! Prístroj môžete používať aj bez batérií, ale potom po výpadku a následnom obnovení napájania treba znovu nastaviť presný čas a čas budenia. Pozor! V prípade výpadku napájania a počas prevádzky pomocou batérií sa môže znížiť presnosť hodín!

- POZOR! V PRÍPADE NESPRÁVNEJ VÝMENY BATÉRIE HROZÍ NEBEZPEČENSTVO VÝBUCHU! BATÉRIU NAHRAĎTE IBA ROVNAKÝM ALEBO NÁHRADNÝM TYPOM! BATÉRIU NEVYSTAVUJTE PRIAMEMU TEPELNÉMU A SLEČNÉMU ŽIARENIU A NEVHADZUJTE JU DO OHŇA! KEĎ Z BATÉRIE VYTIEKLA TEKUTINA, POUŽITE OCHRANNÉ RUKAVICE A SUCHOU UTIERKOU OČISTITE PUZDRO NA BATÉRIU!
- DBAJTE NA TO, ABY SA BATÉRIA NEDOSTALA DO RÚK DEŤOM! BATÉRIU JE ZAKÁZANÉ OTVÁRAŤ, HÁDZAŤ DO OHŇA, SKRATOVAŤ A NABÍJAŤ! NEBEZPEČENSTVO VÝBUCHU!
- Vybíť batérie ihneď odstráňte z prístroja! Nepoužívajte naraz rôzne typy batérií a/alebo rôzne nabitie batérie! Nenabíjateľné batérie je zakázané nabíjať!

Nebezpečenstvo výbuchu! Nepoužívajte akumulátory namiesto batérií, lebo ich napätie a účinnosť je výrazne nižšia!

ČISTENIE

Pred čistením prístroj odpojte z elektrickej energie vytiahnutím pripojovacej vidlice! Používajte mäkkú, suchú utierku. Nepoužívajte čistiace prostriedky! Dbajte na to, aby sa voda nedostala do vnútra prístroja! Displej opatrne očistite miernou vlhkou utierkou tak, aby ste ho nepoškriabali.

UPOZORNENIA

- Pred použitím výrobku si pozorne prečítajte tento návod a starostlivo si ho uschovajte! • Okolo prístroja nechajte aspoň 10 cm voľný priestor, pri umiestnení zabezpečte voľné prúdenie vzduchu, neprekážajte napr. novinami, obrusom, záclonou, ... • Chránite pred prachom, parou, tekutinou, teplom, vlhkosťou, mrazom, nárazom a priamym tepelným alebo slnečným žiarením! Len na vnútorné použitie! • Dbajte na to, aby sa prístroj nestýkal so striekajúcou vodou a nepoložte naň predmet s vodou, napr. pohár! • Na prístroj nepoložte otvorený oheň, napr. horiacu sviečku! • Keď prístroj nepoužívate dlhší čas, odstráňte z neho batérie! • Nedotýkajte sa prístroja alebo pripojovacieho kábla mokrou rukou! • Keď sporozorujete akúkoľvek poruchu, alebo v prípade poškodenia sieťového kábla, prístroj vypnite a obráťte sa na odborníka! • Prístroj umiestnite tak, aby pripojovacia vidlica bola ľahko dostupná, odpojitelná! Dbajte na umiestnenie pripojovacieho kábla, aby sa náhodou nevytiahol zo siete, alebo aby sa o kábel nikto nepotkol! Pripojovací kábel nevedte popod koberec, rohožku, atď.! • Prístroj nezoberajte a nepracujte, lebo môžete spôsobiť požiar, nehodu alebo úder elektrickým prúdom! • Po ukončení životnosti výrobok stane sa nebezpečným odpadom. Pri jeho likvidácii postupujte podľa miestnych predpisov. • Výrobca si vyhradzuje právo zmeniť technické parametre a design výrobku kedykoľvek bez predchádzajúceho upozornenia. • Za prípadné chyby v tlačí nezodpovedáme a ospravedlňujeme sa za ne.



Ak sa poškodí pripojovací kábel, výmenu zverte výlučne výrobcovi, splnomocnenej osobe výrobcu, alebo inému odborníkovi!



Nebezpečenstvo úrazu prúdom! Rozoberať, prerábať prístroj alebo jeho súčasť je prísne zakázané! V prípade akéhokoľvek poškodenia prístroja alebo jeho súčasti okamžite ho odpojte od elektrickej siete a obráťte sa na odborný servis!



Výrobok nevyhadzujte do bežného domového odpadu, separujte oddelene, lebo môže obsahovať súčiastky nebezpečné na životné prostredie alebo aj na ľudské zdravie! Za účelom správnej likvidácie výrobku odovzdajte ho na mieste predaja, kde bude prijatý zdarma, respektíve u predajcu, ktorý predáva identický výrobok vzhľadom na jeho ráz a funkciu. Výrobok môžete odovzdať aj miestnej organizácii zaoberajúcej sa likvidáciou elektroodpadu. Tým chránite životné prostredie, ľudské a teda aj vlastné zdravie. Prípadné otázky Vám zodpovie Váš predajca alebo miestna organizácia zaoberajúca sa likvidáciou elektroodpadu.

ZNEHODNOCOVANIE BATÉRIÍ A AKUMULÁTOROV

Batérie / akumulátory nesmiete vyhodiť do komunálneho odpadu. Užívateľ je povinný odovzdať použité batérie / akumulátory do zberu pre elektrický odpad v mieste bydliska alebo v obchodoch. Touto činnosťou chránite životné prostredie, zdravie ľudí okolo Vás a Vaše zdravie.



deșteptător digital cu LED

Înainte de utilizarea produsului vă rugăm să citiți instrucțiunile de utilizare de mai jos și să păstrați-le într-un loc accesibil. Manualul original a fost redactat în limba maghiară.

Acest aparat nu este destinat utilizării de către persoane cu capacități fizice, senzoriale sau mentale diminuate, ori de către persoane care nu au experiență sau cunoștințe suficiente (inclusiv copii); copiii peste 8 ani pot utiliza aparatul în cazul în care sunt supravegheați de către o persoană care răspunde de siguranța lor, sau sunt informați cu privire la funcționarea aparatului și au înțeles ce pericole pot rezulta din utilizarea necorespunzătoare. În cazul copiilor supravegherea este recomandabilă pentru a evita situațiile în care copiii se joacă cu aparatul. Curățarea sau menținerea produsului de către copii este permisă numai cu supravegherea unui adult. După despacketarea, asigurați-vă că aparatul nu a fost deteriorat în timpul transportului. Țineți copiii la distanță de ambalaje, mai ales în cazul în care acesta include pungă sau alte obiecte care pot fi periculoase!

- afișare ora exactă cu caractere de 0,6" / 15 mm • ecran cu LED galben chihlimbar • format timp: 24 ore • deșteptare activă semnalizată cu LED deșteptare lungă cu sunet bip-bip • funcție de deșteptare timp de 8 minute, cu repetare • baterie 9V (6LR61) pt. memorarea orei exacte în cazul panelor de curent, nu este inclusă • alimentare: 230 V, cablu de conectare

PUNEREA ÎN FUNCȚIUNE

Conectați cablul de rețea într-o priză standard de perete cu tensiunea 230 V / 50 Hz. Ecranul va clipi până veți seta ora exactă. Pentru acesta țineți apăsat butonul TIME (4.), în timp ce efectuați pași cu ajutorul butonului HOUR (6.) pentru setarea orelor, apoi MIN (7.) pentru setarea minutelor. Ținând butoanele apăsat, pasul între ore și minute va fi continuu.

DEȘTEPTAREA

Pentru setarea timpului de deșteptare țineți apăsat butonul ALARM (3.), în timp ce efectuați setări cu butonul HOUR (6.), apoi cu butonul MIN (7.). Pentru vizualizarea orei actuale de deșteptare apăsați scurt butonul ALARM (3.). Pentru activarea deșteptătorului culisați comutatorul de pe laterală aparatului (2.) în poziția ON. Semnalizarea ALARM LED (1.) apărută în partea superioară stângă semnalează timpul de deșteptare activ. Aparatul va deștepta cu un sunet bip-bip la ora setată. Alarma poate fi oprită prin apăsarea butonului ALARM (3.). Pentru a oprit definitiv deșteptarea (nu se va porni zilnic), culisați comutatorul lateral (2.) în poziția OFF.

FUNCȚIA DE ÎNTĂRIERE (SNOOZE – REPETAREAALARMEI)

Dacă nu vreți să vă treziți imediat, apăsați în timpul deșteptării butonul SNOOZE (5.) Alarma de deșteptare se va opri, însă după 8 minute va porni din nou. Acest proces poate fi repetat timp de până la două ore.

MEMORIE TIMP

Așezați o baterie de 9 V (6LR61) în suportul aflat în partea inferioară a produsului, conform polarității indicate. În cazul unei pane de curent ecranul nu va lumina, însă ceasul funcționează în continuare și alarma de deșteptare se va porni. Când tensiunea de rețea revine, aparatul va afișa ora corectă. Această funcție este potrivită pentru pane scurte de curent, până bateria se epuizează. Este recomandată testarea periodică a stării bateriei. Bateria epuizată trebuie îndepărtată imediat, deoarece eventuala scurgere de lichid poate deteriora aparatul! Ceasul deșteptător poate fi utilizat și fără baterie, însă în cazul unei pane de curent se vor șterge toate setările de oră și timp de deșteptare. Atenție! În cazul unei pane de curent, la utilizarea cu baterie, precizia ceasului poate să scadă!

• **ATENȚIE! PERICOL DE EXPLOZIE ÎN CAZUL SCHIMBULUI ERONAT DE BATERII! SE POATE SCHIMBA DOAR CU BATERII DE MODEL IDENTIC SAU SIMILAR CU CEL ORIGINAL! NU EXPUNEȚI BATERIA LA RADIAȚII SOLARE SAU TERMICE DIRECTE ȘI NU O ARUNCAȚI ÎN FOC! ÎN CAZUL ÎN CARE LICHIDUL DIN BATERIE S-A SCURS, FOLOSIND MÂNUȘI DE PROTECȚIE ȘTERGEȚI SUPTURUL ACESTEIA CU O LAVETĂ USCATĂ!**

NU LĂSAȚI LA ÎNDEMÂNA COPILOR! ESTE INTERZISĂ DESFACEREA, ARUNCAREA ÎN FOC, SCURT-CIRCUITAREA ȘI ÎNCĂRCAREA BATERIILOR! PERICOL DE EXPLOZIE!

• Îndepărtați imediat bateriile epuizate! Nu utilizați baterii de la producători și/sau cu o stare de încărcare diferită! Este interzisă încărcarea bateriilor care nu se pot încărca! Pericol de explozie! Nu utilizați acumulatori în locul bateriilor, deoarece tensiunea și eficiența acestora este considerabil mai mică!

CURĂȚARE

Înainte de curățare scoateți aparatul de sub tensiune prin îndepărtarea fișei cablului de alimentare din priză de rețea! Utilizați o lavetă moale, uscată! Este interzisă utilizarea unor soluții de curățare! Nu permiteți lichidelor să ajungă pe aparat sau în interiorul acestuia! Curățați ecranul cu o lavetă ușor umezită pentru a evita zgărieră acestuia.

ATENȚIONĂRI

- Înainte de punerea în funcțiune, vă rugăm citiți instrucțiunile de utilizare și păstrați-le într-un loc accesibil!
- Păstrați o distanță de 10 cm față de obiectele din apropiere și nu blocați aerisirea aparatului cu ziar, față de masă, perdea...
- Protejați aparatul de praf, aburi, lichide, căldură, umezeală, îngheț, lovituri, radiații termice sau solare directă! Se poate utiliza exclusiv în interior, în mediu uscat!
- Protejați aparatul de stropirea cu apă și nu așezați pe acesta obiecte umplute cu lichide, de ex. pahar cu apă!
- Nu așezați sursă de flacără deschisă, de ex. lămârnă aprinsă pe aparat!
- În cazul în care nu veți folosi aparatul o perioadă mai lungă de timp, îndepărtați bateriile din acesta!
- Este interzisă atingerea adaptorului sau al cablului de alimentare cu mâna udă!
- În cazul în care sesizați orice neregulă în funcționare sau cablul de rețea s-a deteriorat, scoateți imediat aparatul de sub tensiunea de rețea și adresați-vă către o persoană calificată!
- Așezați aparatul în așa fel, încât fișa cablului de alimentare să fie accesibil și ușor de îndepărtat din priză! Conduceți cablul de alimentare în așa fel, încât să nu poată fi scos din greșelă din priză de perete și nimeni să nu se împiedice de acesta! Nu conduceți cablul de conectare sub covor, preș etc!
- Nu desfaceți, nu demontați și nu modificați aparatul, puteți cauza incendiu, accidente sau electrocutare!
- Dacă aparatul a ajuns la sfârșitul duratei de viață, se consideră deșeu periculos. A se trata conform prevederilor locale.
- Datonită îmbunătăștinii continue a produselor, unele date tehnice sau de design pot fi modificate fără o înștiințare prealabilă.
- Nu ne asumăm răspunderea pentru eventualele greșeli de tipar și ne cerem scuze în acest sens.



Dacă se constată deteriorarea cablului de alimentare schimbarea lui poate fi efectuată de către fabricant, un prestator de servicii al acestuia sau un specialist cu cunoștințe adecvate!

Pericol de electrocutare! Niciodată nu demontați, modificați aparatul sau componentele lui! În cazul deteriorării oricărei părți a aparatului întrerupeți imediat alimentarea aparatului și adresați-vă unui specialist!

Colectați în mod separat echipamentul devenit deșeu, nu-l aruncați în gunoii menajer, pentru că echipamentul poate conține și componente periculoase pentru mediul înconjurător sau pentru sănătatea omului! Echipamentul uzat sau devenit deșeu poate fi predat nerambursabil la locul de vânzare al acestuia sau la toți distribuitorii care au pus în circulație produse cu caracteristici și funcționalități similare. Poate fi de asemenea predat la punctele de colectare specializate în recuperarea deșeurilor electronice.

Prin aceasta protejați mediul înconjurător, sănătatea Dumneavoastră și a semenilor. În cazul în care aveți întrebări, vă rugăm să luați legătura cu organizațiile locale de tratare a deșeurilor. Ne asumăm obligațiile prevederilor legale privind producătorii și suportăm cheltuielile legate de aceste obligații.

TRATAREA BATERIILOR, ACUMULATORILOR

Bateriile și acumulatorii nu pot fi tratați împreună cu deșeurile menajere. Utilizatorul are obligația legală de a preda bateriile / acumulatorii uzați sau epuizați la punctele de colectare sau în comerț. Acest lucru asigură faptul că bateriile / acumulatorii vor fi tratați în mod ecologic.



digitalni LED budilnik

Pre prve upotrebe pažljivo pročitajte ovo uputstvo i sačuvajte ga. Originalno uputstvo je pisano na mađarskom jeziku. Ovaj uređaj nije predviđen za upotrebu licima sa smanjenom mentalnom ili psihofizičkom mogućnošću, odnosno neiskusnim licima uključujući i decu, deca starije od 8 godina smeju da rukuju ovim uređajem samo u prisustvu odrasle osobe ili da su upućeni u bezbedno rukovanje i svesni su svih opasnosti pri radu. Deca se ne smeju igrati sa ovim proizvodom. Korisničko održavanje i čišćenaj ovog prizvoda daca smeju da vrše samo u prisustvu odrasle osobe. Nakon raspakivanja uverite se dali se proizvod slučajno nije ošteto u toku transporta. Decu držite dalje od ambalaže ako ona sadrži opasne predmete za decu kao što su folije itd.!

• Pokazivač 0,6" / 15mm visine • Čilibar žuti LED displej • Format prikaza vremena 24 h • Aktualno buđenje sa LED indikacijom • Dugo buđenje sa bip-bip zvučnim signalom • Funkcija buđenja od 8 minuta • Memorija tačnog vremena 9 V (6LR61) baterija (nije u silkopu) • Napajanje: 230V strujni priključni kabel

PUŠTANJE U RAD

Priključni kabel uključite u standardnu strujnu utičnicu 230V/50Hz. Displej počinje da trepti sve dok se ne podesi tačno vreme. Za podešavanje tačnog vremena držite pritisnuto taster TIME (4.), dok se sati podešavaju tasterom HOUR (6.), a minute tasterom MIN (7.). Držanjem pritisnuto podešavanje će biti brže.

BUDILNIK

Za podešavanje tačnog vremena budilnika držite pritisnuto taster ALARM (3.), dok se sati podešavaju tasterom HOUR (6.), a minute tasterom MIN (7.).

Za proveru ili modifikaciju podešenog buđenja kratko pritisnite taster ALARM (3.). Za aktiviranje podešenog buđenja prekidač (2) postavite u ON položaj. U levom uglu displeja će početi da svetli indikator ALARM LED (1.). Buđenje se vrši bip-bip zvučnim signalom. Za isključivanje budilnika kratko pritisnite taster ALARM (3.). Za potpuno isključenje budilnika prekidač (2) postavite u položaj OFF.

„SNOOZE“ FUNKCIJA

Nakon što se aktivira budilnik, pritisnite taster SNOOZE (5.) Budilnik će se na kratko isključiti i nakon 8 minuta će se ponovo aktivirati. Ovaj proces se može ponavljati u trajanju čak do dva sata.

MEMORIJA TAČNOG VREMENA

Prema obeleženom polaritetu postavite 9 V (6LR61) baterju. U slučaju nestanka struje displej neće da svetli ako se tačno vreme i dalje prati i budilnik će se aktivirati ukoliko je podešen. Nakon što se mrežno napajanje vrati, sat će da pokazuje tačno vreme. Ova mogućnost funkcioniše samo pri kraćim nestancima električne energije dok se baterija ne isprazni. Preporučuje se periodična provera stanja baterije. Praznu bateriju odmah izvadite iz uređaja, iz prazne baterije može da iscuri kiselina koja može da ošteti proizvod! Uređaj radi i bez baterije ali u slučaju nestanka struje sva se podešavanja gube. Pažnja! Prilikom nestanka struje kada sat radi preko baterije moguće je smanjenje preciznosti sata!

• PAŽNJA! U SLUČAJU POGREŠNO POSTAVLJENE BATERIJE ILI POSTAVLJANJA NEODGOVARAJUĆE BATERIJE OPASNOST OD EKSPLOZIJE! BATERIJE NE IZLAŽITE DIREKTNJOJ TOPLITI I SUNCU, NE BACAJTE JE U VATRU! AKO IZ BATERIJE ISCURI KISELINA, OBUCITE ZAŠTITNE RUKAVICE I SUVOM KRPOM PREBRIŠITE LEŽIŠTE BATERIJE!

• BATERIJE DRŽITE VAN DOMAŠAJA DECE! BATERIJE JE ZABRANJENO RASTAVLJATI, U VATRU BACATI, KRATKO SPAJATI I PUNITI! OPASNOST OD EKSPLOZIJE!

• Prazne baterije odmah izvadite iz proizvoda! Istovremeno koristite samo baterije istog tipa i stanja! Zabranjeno punjenje nepunjivih baterija! Opasnost od eksplozije! Umesto baterija ne koristite akumulatore pošto su njihove karakteristike različite od karakteristika baterija!

ČIŠĆENJE

Pre čišćenja sat isključite iz struje! Za čišćenje koristite samo suhu krpu. Agresivna hemijska sredstva mogu da oštete površinu sata. Ne sme da prodire voda u uređaj! Displej čistite mekanom vlažnom krpom pazeći da se displej ne ogrebe.

NAPOMENE

• Pre prve upotrebe pažljivo pročitajte ovo uputstvo i sačuvajte ga.
• Uređaju treba malo prostora za ventilaciju oko 10cm okolo, ne prekrivajte je i ne postavljajte je blizu zavesa itd.

- Uređaj štitiće od direktnog uticaja sunca, toplote, vlage, prašine!!
- Radi bezbednosti od strujnog udara uređaj ne sme da bude blizu vazue i drugih predmeta napunjenih vodom!
- Sveće i ostali proizvodi sa otvorenim plamenom se ne smeju postaviti na i u blizinu uređaja!
- Ukoliko duže vreme ne koristite uređaj, izvadite bateriju!
- Vlažnim, mokrim rukama ne dodirujte uređaj i priključni kabel!
- Ako primetite bilo kakvu nepravilnost pri radu uređaj odmah isključite iz struje i obratite se stručnom licu!
- Uređaj tako postavite da priključni kabel bude lako dostupan i da se lako može izvući! Priključni kabel tako postavite da ne smeta prolazu da se ne bi nešto zakačilo za njega!
- Ne rastavljajte i ne prepravljajte uređaj, to može da dovede do požara i strujnog udara!
- Nakon isteka radnog veka uređaja, uređaj se smatra elektronskim opasnim otpadom. Uređaj treba tretirati prema lokalnim propisima.
- Zbog konstantnog usavršavanja promene tehničkih podataka i oblik se mogu menjati i bez prethodne najave.
- Zbog eventualnih štamparskih grešaka ne odgovaramo i unapred se izvinjavamo.



Ukoliko se ošteti priključni kabel, zamenu može da izvrši samo ovlašćeno lice uvoznika ili slična kvalifikovana osoba!



Opasnost od strujnog udara! Zabranjeno rastavljati uređaj i njegove delove prepravljati! U slučaju bilo kojeg kvara ili oštećenja, odmah isključite uređaj i obratite se stručnom licu!



Uređaje kojima je istekao radni vek akumulirajte posebno, ne mešajte ih sa komunalnim otpadom, to oštećuje životnu sredinu i može da narušiti zdravlje ljudi i životinja! Ovakvi se uređaji mogu predati na reciklažu u prodavnicama gde ste ih kupili ili prodavnicama koje prodaju slične proizvode. Elektronski otpad se može predati i određenim reciklažnim centrima. Ovim štitiće okolinu, svoje zdravlje i zdravlje svojih sunarodnika. U slučaju nedoumica kontaktirajte vaše lokalne reciklažne centre. Prema važećim propisima prihvatamo i snosimo svu odgovornost.

ODLAGANJE AKUMULATORA I BATERIJA

Istrošeni akumulatori i baterije ne smeju se tretirati sa ostalim otpadom iz domaćinstva. Korisnik treba da se stara o pravilnom bezbednom odlaganju istrošenih baterija i akumulatora. Ovakvo se može štitići okolina, obezbediti da se baterije i akumulatori budu na pravilan način reciklirani.

Pred prvo uporabo preberite to navodilo in ga shranite.

Originalno navodilo je napisano v madžarskem jeziku. Ta naprava ni predvidena za uporabo osebam z zmanjšano mentalno ali psihofizično sposobnostjo, oziroma neizkušenim osebam vključujoč otrokom kateri so mlajši od 8 let, kateri smejo rokavati s to napravo samo v prisotnosti odrasle osebe ali morajo biti seznanjeni z delovanjem in nevarnostmi te naprave. Otroci se ne smejo igrati s to napravo. Čiščenje in redno vzdrževanje smejo otroci vršiti samo v prisotnosti odrasle osebe. Potem ko napravo odstranite iz embalaže, se prepričajte da se ni poškodovala med transportom. Otoci se naj ne približujejo embalaži, če ta vsebuje nevarne predmete za otroke kot so folije itd!

- Prikazovalnik 0,6" / 15 mm višine • Jantarjevo rumeni LED zaslon • Format prikaza časa 24 h • Aktualno bujenje z LED indikacijo • Dolgo bujenje z bip-bip zvočnim signalom • Funkcija bujenja po 8 minut • Spomin točnega časa 9 V (6LR61) baterija (ni priložena) • Napajanje: 230V~ električni priključni kabel

ZAGON ZA DELOVANJE

Priključni kabel vključite v standardno električno vtičnico 230V/50Hz. Zaslon začne utripati vse dokler se ne nastavi točen čas. Za nastavitve točnega časa držite pritisnjeno tipko TIME (4.), med tem ko se ure nastavljajo s tipko HOUR (6.), a minute s tipko MIN (7.). Z držanjem pritisnjene tipke bo nastavitve hitreje potekala.

BUDILKA

Za nastavitve točnega časa budilke držite pritisnjeno tipko ALARM (3.), med tem ko se ure nastavljajo s tipko HOUR (6.), a minute s tipko MIN (7.).

Za preverjanje ali spremembo nastavljenega bujenja kratko pritisnite tipko ALARM (3.). Za aktiviranje nastavljenega bujenja stikalo (2) postavite v ON položaj. V levem zgornjem kotu zaslona bo začel svetilni indikator ALARM LED (1.). Bujenje se vrši z bip-bip zvočnim signalom. Za izklop budilke kratko pritisnite tipko ALARM (3.). Za popolni izklop budilke stikalo (2.) postavite v položaj OFF.

„SNOOZE“ FUNKCIJA

Po tem ko se budilka aktivira, pritisnite tipko SNOOZE (5.) Budilka se bo na kratko izkjučila in po 8 minutah se bo ponovno aktivirala. Ta proces se lahko ponavlja v trajanju celo do dveh ur.

SHRANJEVANJE TOČNEGA ČASA

Po označeni polariteti vstavite 9 V (6LR61) baterijo. V primeru prekinutve električnega toka zaslon ne bo svetil, če se točen čas tudi dalje spremlja se bo tudi budilka aktivirala v kolikor je nastavljena. Po tem ko se mrežno napajanje vrne, bo ura prikazala točni čas. Ta možnost funkcionira samo pri krajših prekinutvah električne energije dokler se baterija ne izprazni. Priporoča se občasno preverjanje stanja baterije. Prazno baterijo takoj odstranite iz naprave, iz prazne baterije lahko izteče kislina, katera lahko poškoduje proizvod! Naprava deluje tudi brez baterije a se v primeru prekinutve električnega toka vse nastavitve izgubijo. **Pozor!** V primeru prekinutve električnega toka ko ura deluje preko baterije, je mogoča zmanjšana natančnost ure!

- **POZOR!** V PRIMERU NAPAČNO VSTAVLJENE BATERIJE ALI VSTAVLJANJU NEUSTREZNE BATERIJE OBSTAJA NEVARNOST EKSPLOZIJE! BATERIJE NE IZPOSTAVLJAJTE DIREKTNI TOPLITI IN SONCU, NE MEČITE JIH V OGENJU! ČE IZ BATERIJE IZTEČE KISLINA, NAVLEČITE ZAŠČITNE ROKAVICE IN S SUHO KRPO PREBRISATE LEŽIŠČE BATERIJE!
- BATERIJE SHRANJUJTE NEDOSEGLJIVE OTROKOM! BATERIJE JE PREPOVEDANO RAZSTAVLJATI, METATI JIH V OGENJ, KRATKO SPAJATI IN POLNITI! NEVARNOST PRED EKSPLOZIJO!
- Prazne baterije takoj odstranite iz proizvoda! · Hkrati uporabljajte samo baterije istega tipa in stanja! Prepovedano je polnjenje nopolnljivih baterij! Nevarnost pred eksplozijo! Namesto baterij ne uporabljajte akumulatorje, kajti njihove karakteristike se razlikujejo od karakteristik baterij!

ČIŠČENJE

Pred čiščenjem uro izkjučite iz elektrike! Za čiščenje uporabljajte samo suhe krpe. Agresivna kemijska sredstva lahko poškodujejo zunanjo površino ure. V uro ne sme prodirati voda! Zaslon čistite z mehko vlažno krpo, pri tem pa pazite da se zaslon ne opraska.

OPOMBE

- Pred prvo uporabo pazljivo preberite to navodilo in ga shranite.
- Naprava potrebuje malo prostora za ventilacijo približno 10 cm naokoli, ne

prekrivajte je in ne postavljajte je v bližino zaves itd.

- Napravo zaščitite pred direktnim vplivom sonca, toplote, vlage, praha!
- Za zaščito pred električnim udarom, naprava ne sme biti v bližini vaze in drugih predmetov napolnjenih z vodo!
- Sveče in ostali proizvodi z odprtim plamenom se ne smejo postaviti na in v bližino naprave!
- Vkolikor dalj časa napravo ne uporabljate, odstranite baterijo!
- Z vlažnimi, mokrimi rokami se ne dotikajte naprave in priključnega kabla!
- Če opazite kakršno koli nepravilnost pri delovanju, napravo takoj izkjučite iz elektrike in se obrnite na strokovno usposobljeno osebo!
- Napravo postavite tako, da je priključni kabel vedno lahko dostopen in da se lahko izvleče iz vtičnice! Priključni kabel postavite tako, da ni na prehodu in se vanj ne bi zataknil!
- Ne razstavlajte in ne prenejajte napravo, to lahko privede do požara in električnega udara!
- Po izteku delovne dobe naprave, se naprava smatra za nevami elektronski odpad. Z napravo je treba ravnati kot je zapisano v lokalnih predpisih.
- Zaradi konstantnega izpopolnjevanja se spremembe tehničnih podatkov in oblika lahko menjajo tudi brez predhodne najave.
- Zaradi morebitnih tiskarskih napak ne odgovorjamo in se vnaprej opravičujemo.



V kolikor se poškoduje priključni kabel, zamenjavo lahko izvede samo pooblaščen oseba uvoznika ali podobno kvalificirana oseba!



Nevarnost pred električnim udarom! Prepovedano je razstavljati napravo in njegove dele popravljati! V slučaju kakršne koli okvare ali poškodbe, takoj izkjučite napravo in se obrnite na strokovno osebo!



Napravam katerim je potekla življenjska doba zbirajte posebej, ne jih mešati z ostalimi gospodinjstskimi odpadki .to onesnažuje življenjsko sredino in lahko vpliva in ogroža zdravje ljudi in živali ! Takšne naprave se lahko predajo za recikliranje v trgovinah kjer ste jih kupili ali trgovinah katere prodajajo podobne naprave . Elektronski odpadki se lahko predajo tudi v določenih reciklažnih . S tem ščitite okolje ,vaše zdravje in zdravje vaših sonardnjakov . V primeru dvoma a kontaktirajte vaše lokalne reciklažne centre . Po veljavnih predpisih se obvezujemo in nosimo vso odgovornost.

ODLAGANJE AKUMULATORJA IN BATERIJ

Iztrošeni akumulatorji in baterije se ne smejo zavreči z ostalim odpadkom iz gospodinjstva. Uporabnik mora poskrbeti za pravilno varno odlaganje iztrošenih baterij in akumulatorjev. Tako se lahko zaščiti okolje, poskrbi se da so baterije in akumulatorji na pravilen način reciklirane.



digitální budík s LED osvětlením

Předtím, než začnete výrobek používat, si pozorně přečtěte tento návod k použití a tento si pečlivě uschovejte.

Původní návod k používání byl vyhotoven v maďarském jazyce. Tento výrobek mohou osoby, které mají sníženou fyzickou, smyslovou nebo duševní schopnost, nebo které nemají zkušenosti a potřebné vědomosti, dále děti od 8 let, používat pouze v případě, kdy je zajištěn odpovídající dohled nebo když byly takové osoby poučeny o používání výrobku a pochopily možná nebezpečí spojená s bezpečným používáním. Je zakázáno, aby si s výrobkem hrály děti. Čištění výrobku nebo běžnou uživatelskou údržbu smí děti provádět výhradně pod dohledem. Po vybavení se ujistěte o tom, zda výrobek nebyl během přepravy poškozen. Obal se nesmí dostat do rukou dětem, jestliže obsahuje sáčky nebo jiné nebezpečné komponenty!

• **Vyobrazení času vysoké 0,6" / 15 mm • LED displej v břečtanově žluté barvě 24-hodinový časový formát • Aktivovaná funkce buzení s LED vyobrazením • Dlouhý signál funkce buzení, se zvukem bip-bip • Funkce opakovaného buzení po 8 minutách • Funkce paměti nastaveného času pro případ vypnutí dodávky elektrického proudu prostřednictvím baterie typu 9V (6LR61), nebo součástí balení • Napájení: 230V síťový napájecí kabel**

UVEDENÍ DO PROVOZU

Síťový kabel zapojte do standardní zásuvky elektrického proudu 230V/50Hz. Dokud nenastavíte přesný čas, bude displej blikat. Pro nastavení času přidržete stisknuté tlačítko TIME (4.) a současně na displeji nastavte hodnotu hodin tlačítkem HOUR (6.) a potom hodnotu minut tlačítkem MIN (7.). Přidržíte-li tlačítka stisknutá, bude nastavení hodnot probíhat plynule.

FUNKCE BUDÍKU

Pro nastavení času buzení přidržete stisknuté tlačítko ALARM (3.) a současně na displeji nastavte tlačítkem HOUR (6.) hodnotu hodin, potom tlačítkem MIN (7.) hodnotu minut. Pro kontrolu aktuálního nastavení času buzení stiskněte krátce tlačítko ALARM (3.). Funkci budíku nastavíte nastavením posuvného tlačítka na boční straně (2) do polohy ON. Nápis ALARM LED (1) vyobrazený na levé straně displeje signalizuje aktivní funkci buzení. V nastaveném čase bude budík budít zvukovým signálem bip-bip. Funkcí buzení můžete vypnout stisknutím tlačítka ALARM (3.). K trvalé deaktivaci funkce buzení (nyní nebude funkce buzení aktivní každým den) nastavte posuvné tlačítko (2) do polohy OFF.

FUNKCE OPAKOVANÉHO BUZENÍ (OPAKOVANÉ BUZENÍ)

Nechcete-li ihned vstávat, po zvukovém signálu funkce buzení stiskněte tlačítko SNOOZE (5.). Tak vypnete zvukový signál, který se opět aktivuje po uplynutí 8 minut. Tento proces se může opakovat až po dobu dvou hodin.

FUNKCE PAMĚTI NASTAVENÉHO ČASU

Do schránky na baterie umístěné v dolní části budíku vložte v souladu se správnou polaritou baterii typu 9V (6LR61). V případě vypádku dodávky elektrického proudu nebude displej svítit, ale budík bude i nadále funkční, včetně zvukového signálu buzení. Po obnovení dodávky elektrického proudu bude na budíku vyobrazen přesný čas. Tato funkce je určena k překlenutí kratších přestávek v dodávce elektrického proudu, dokud se nevybité baterie. Doporučujeme občas zkontrolovat stav nabití baterie. Vybíto baterii neproděné vyjměte, protože tekutina, která z baterie případně uniká, by mohla způsobit poškození budíku! Budík můžete používat i bez vložené baterie, v takovém případě však bude nutné po vypádku dodávky elektrického proudu opětovně nastavit přesný čas a také nastavený čas buzení bude vymazan. Upozornění!! V případě vypádku dodávky elektrického proudu se v provozním režimu na baterii může snížit přesnost vyobrazeného času!

• **UPOZORNĚNÍ!! NEBEZPEČÍ EXPLOZE V PŘÍPADĚ NESPRÁVNÉ PROVEDENÉ VÝMĚNY BATERIÍ! POUŽÍVEJTE VÝHRADNĚ BATERIE STEJNÉHO TYPU ANEBŮ DOPORUČOVANÝ TYP BATERIÍ! BATERIE NEVYSTAVUJTE PŮSOBENÍ BEZPŘOSTŘEDNĚ SÁLAJÍCÍHO TEPLA A SLUNEČNÍHO ŽÁŘENÍ, BATERIE NEVHAZUJTE DO OHNĚ! JESTLIŽE Z BATERIE PŘÍPADNĚ VYTEKLA TEKUTINA, POUŽIJTE OCHRANNÉ RUKAVICE A SCHRÁNKU NA BATERIE VYČISTĚTE SUŠOU UTĚRKOU!**

BATERIE NEPATŘÍ DO RUKOU DĚTEM! BATERIE JE ZAKÁZÁNO OTEVÍRAT, VHAZOvat DO OHNĚ, ZKRATOVAT A DOBÍJET! NEBEZPEČÍ EXPLOZE!

• Vybíto baterie okamžitě vyjměte! Nepoužívejte současně baterie různých výrobců nebo baterie v různém stavu nabití! Nedobíjejte-li baterie je zakázáno nabíjet! Nebezpečí exploze! Nepoužívejte místo baterii akumulátory, protože mají významně nižší napětí a účinnost!

ČIŠTĚNÍ

Před čištěním výrobek odpojte z elektrické sítě vytažením zástrčky ze zásuvky elektrické sítě! Používejte měkkou, suchou utěrku! Nepoužívejte čisticí prostředky! Na výrobek ani do jeho vnitřních částí se nesmí dostat žádná tekutina! Displej čistěte opatrně mírně navlhčenou utěrkou tak, abyste nepoškrábali povrch.

BEZPEČNOSTNÍ UPOZORNĚNÍ

- Předtím, než začnete výrobek používat, si pozorně přečtěte tento návod k použití a tento si pečlivě uschovejte na snadno přístupné místo!
- V okolí výrobku zajištěte volný prostor 10 cm a dbejte na to, aby větrání nebylo znemožněno takovými předměty, jako např. noviny, ubrus, záclony...
- Chraňte před prachem, vysokou relativní vlhkostí vzduchu, tekutinami, vlhkem, mrazem a mrazem, nevystavujte působení zdrojů bezprostředně sálajícího tepla nebo slunečního záření! Určeno výhradně k používání v suchých interiérech!
- Výrobek chraňte před stříkající vodou a nikdy na něj nepokládávejte předměty naplněné tekutinou, např. skleničku!
- Na výrobek je zakázáno umísťovat zdroje otevřeného ohně jako je například hořící svíčka!
- Nebudete-li výrobek delší dobu používat, vyjměte baterii!
- Přírodního kabelu nebo výrobku je zakázáno dotýkat se vlhkými rukama!
- Zjistíte-li jakoukoli anomálii nebo v případě poškození síťového kabelu výrobek neproděné odpojte z elektrické sítě a kontaktujte odborníka!
- Výrobek umístěte tak, aby zástrčka byla vždy snadno přístupná a snadno vytážitelná ze zásuvky elektrické sítě! Přírodní kabel pokládejte tak, aby nebylo možné jeho náhodně vytážením, respektive zakopnutí o kabel! Přírodní kabel nikdy nepokládávejte pod koberec, rohožku apod.!
- Výrobek neznebezpečte ani nijak neupravujte, protože byste tak mohli způsobit požár, zranění nebo zásah elektrickým proudem!
- Po skončení doby životnosti je produkt považován za nebezpečný odpad. S produktem nakládejte v souladu s místními předpisy.
- Z důvodu plynulého vývoje se technické parametry a design mohou měnit i bez předcházejícího oznámení.
- Za případné chyby v tisku neneseme odpovědnost a za tyto se předem omlouváme.



Jestliže dojde k poškození přípojného síťového vodiče, výměnu je oprávněn provádět výhradně výrobce, servisní služba výrobce nebo podobně odborně vyškolená osoba!



Nebezpečí úrazu elektrickým proudem! Rozebírání a přestavba přístroje nebo jeho příslušenství je zakázáno! Při poškození kterékoli části ihned odpojte ze sítě a vyhledejte odborníka!



Přístroje, které již nebudete používat, shromážděte zvlášť a tyto nevhazujte do běžného komunálního odpadu, protože mohou obsahovat látky nebezpečné pro životní prostředí nebo škodlivé lidskému zdraví! Nepořádně nebo nepoužitelné přístroje můžete zdarma odevzdat v místě distribuce, respektive u všech takových distributorů, kteří se zabývají prodejem zařízení, která mají stejné parametry a funkci. Odevzdat můžete i na sběrných místech určených ke shromáždění elektronického odpadu. Tak chráníte životní prostředí, své zdraví a zdraví ostatních. V případě jakéhokoli dotazu kontaktujte místní organizaci zabývající se zpracováním odpadu. Úlohy předepsané příslušnými právními předpisy vztahujícími se na výrobce vykonáváme a neseme s tímto spojené případné náklady.

LIKVIDACE BATERIÍ A AKUMULÁTORŮ

S bateriemi / akumulátory se nesmí nakládat jako s běžným domovním odpadem. Zákonnou povinností uživatele je odevzdání použitých baterií / akumulátorů na určeném sběrném místě v bydlišti nebo v prodejních. Tím je zajištěno zneškodnění zbytků baterií / akumulátorů ekologickým způsobem



digitalni LED sat sa alarmom

Prije uporabe proizvoda prvi put, pročitajte upute za uporabu u nastavku i zadržite ih za kasniju uporabu. Izvorne upute napisane su na mađarskom jeziku.

Ovaj aparat smiju koristiti samo osobe s oštećenim tjelesnim, senzornim ili mentalnim sposobnostima ili nedostatkom iskustva ili znanja, kao i djeci u dobi od 8 godina, ako su pod nadzorom ili su dobili upute o uporabi aparata i razumjeli su opasnosti povezane s upotrebom. Djecu se ne smije dopustiti igrati s jedinicom. Djeca mogu samo čistiti ili izvršiti održavanje uređaja na uređaju pod nadzorom.

Nakon raspakiravanja proizvoda, provjerite je li tijekom transportnog materijala oštećen. Držite djecu dalje od ambalaže, ako sadrži poludrag ili druge opasne sastojke.

• 0,6" / 15 mm veličina zaslona • Amber LED zaslon • 24 h format vremena • LED indikacija za aktivaciju alarma • Dugi alarm sa zvučnim signalom • 8-minutni funkcija ponovnog buđenja • U slučaju prekida napajanja, memorija vremena može se osigurati s 9V (6LR61) baterija (ne isporučuje se) • Napajanje: 230V ~

INSTALACIJA

Spojte mrežni kabel na standardnu 230 V / 50 Hz mrežnu utičnicu. Zaslon će treptati dok ne podesite trenutno vrijeme. Da biste to učinili, pritisnite tisku TIME (4), pritisnutom dok možete preći na HOUR-hour (6.) i MIN min (7.) tipkama.

ALARM

Za podešavanje vremena za buđenje držite ALARM (3.) tisku, dok se sat i minuta prikazuju sa HOUR (6.), zatim MIN (7.) tipke. Vidi stvarni alarm, kratko pritisnite ALARM (3.) tisku. Da biste aktivirali alarmno vrijeme, postavite prekidač za klizanje (2.) na stranu u položaj ON. ALARM LED (1) koji se pojavljuje na lijevoj strani zaslona prikazuje aktivirani alarm. Uređaj će vas probuditi zvukom zvučnog signala u željeno vrijeme. Alarm se može isključiti pritiskom tipke ALARM (3.). Za konačno isključivanje, postavite prekidač (2.) u položaj OFF (neće se svakodnevno probuditi).

SNOOZE FUNKCIJA (PONAVLJAJUĆI ALARM)

Ako ne želite ustati odmah, pritisnite tisku SNOOZE (4) tijekom buđenja. Alarm će biti isključen i zatim će se ponovno alarmirati za 8 minuta. Taj se postupak može ponoviti i do dva sata.

MEMORIJA

Umetnite 9V (6LR61) bateriju u odjeljak držača na dnu sata, u skladu s propisanim polarnostima. U slučaju prekida napajanja, zaslon neće svijetliti, ali sat će nastaviti raditi i signal će se oglašiti. Kada se napon vrati, sat će pokazati točno vrijeme. Ova je funkcija prikladna za uklanjanje kratkih prekida napajanja, sve dok se baterija ne potroši. Preporučuje se s vremena na vrijeme provjeriti stanje baterije. Ako je baterija ispražnjena, odmah ga uklonite jer se tekućina može isijecati, što može oštetiti uređaj. Možete koristiti i sat bez baterije, ali morate ponovno postaviti točno vrijeme, a vrijeme alarma također će se izbrisati. Upozorenje! U slučaju prekida napajanja, točnost sata može se smanjiti tijekom rada baterije!

• UPOZORENJE! RIZIK OD EKSPLOZIJUE U SLUČAJU POGREŠNE ZAMJENE BATERIJE! MOŽE SE ZAMJENITI SAMO ISTIM TIPOM BATERIJE! BATERIJE NEMOJTE IZLAGATI SUNCU ILI TERMO ZRAČENJU! BATERIJE NEMOJTE SPAJATI! NEMOJTE PALITI! Ako iz baterije izlazi tekućina, uzmete zaštitnu rukavicu i čistite držač baterije suhom krpom!

• BATERIJE DRŽITE DALJE OD DJECE! ZABRANJENO JE OTVARATI, KRATKO SPAJATI ILI PUNITI ALKALNE BATERIJE! OPASNOST OD EKSPLOZIJUE!

• Odmah uklonite prazne baterije! Nemojte koristiti različite vrste baterija i / ili rabljenih i novih baterija zajedno! Nemojte puniti baterije! Rizik od eksplozije! Nemojte umetati akumulatore umjesto baterija jer imaju znatno niži napon i učinkovitost!

ČIŠĆENJE

Isključite proizvod isključivanjem kabela za napajanje! Koristite meku, suhu krpu za redovito čišćenje. Zabranjeno je koristiti deterdžente! Izbjegavajte tekućine na uređaju i unutar uređaja!

Očistite zaslon lagano navlaženom krpom kako biste izbjegli istezanje!

UPOZORENJA

- Pažljivo pročitajte upute prije upotrebe i držite ih kako biste ih mogli ubuduće staviti na raspolaganje!
- Držite 10 cm prostora oko uređaja i nemojte ometati ventilaciju takvim stvarima kao što su novine, stolnjaci, zavjese...
- Zaštitite ga od prašine, vlažnosti, tekućina, vrućine, vlage, mraza, šoka i izravnog toplinskog zračenja ili sunčeve svjetlosti! Koristite samo u zatvorenom prostoru, u suhim uvjetima!
- Nemojte izlagati uređaj prskanju vode i ne stavljajte predmete napunjene tekućinom, npr. Staklom na njemu!
- Otvoreni izvor plamena ne smije se postaviti na uređaj!
- Ako ne koristite proizvod duže vrijeme, izvadite baterije!
- Zabranjeno je dirati kabel za napajanje ili aparat mokrim rukama!
- Ako otkrijete bilo kakvu abnormalnost ili u slučaju oštećenja kabela za napajanje, odmah isključite aparat i kontaktirajte tehničara!
- Aparat treba postaviti tako da omogući lak pristup i uklanjanje utikača! Vodite kabel za napajanje kako ne bi slučajno izvukli! Nemojte voditi kabel za napajanje ispod tepiha, vrata, itd...!
- Nemojte pokušavati rastavljati ili mijenjati uređaj ili njegov pribor, jer može prouzročiti požar, nesreću ili električni udar!
- Ako je trajanje proizvoda isteklo, klasificira se kao opasni otpad. Mora se rukovati prema lokalnim propisima!
- Zbog stalnih poboljšanja dizajn i specifikacije mogu se promijeniti bez prethodne obavijesti.
- Ne preuzimamo odgovornost za ispisivanje pogrešaka i ispričavamo se ako ih ima.



Ako se priključni kabel za struju ošteti, njegovu zamjenu može izvršiti isključivo proizvođač, njegov serviser ili stručna osoba koja je obučena na odgovarajući način!



Opasnost od strujnog udara! Zabranjeno je rastaviti, modificirati uređaj ili njegov pribor! U slučaju oštećenja bilo kog dijela proizvoda, odmah ga isključite iz struje i obratite se stručnoj osobi!



Uređaji koji se odlažu u otpad se trebaju izdvojeno prikupljati, odvojeno od otpada iz kućanstva, jer mogu u sebi sadržati komponente koje su opasne po okoliš i ljudsko zdravlje! Korišteni ili uređaji koji se odlažu u otpad se besplatno mogu odnijeti na mjesto njihove distribucije, odnosno kod takvog distributera koji vrši prodaju uređaja istih karakteristika i funkcije. Mogu se odložiti i na deponijama koji su specijalizirani za odlaganje elektronskog otpada. Ovim Vi štite Vaš okoliš, Vaše i zdravlje drugih ljudi. Ukoliko imate pitanja, obratite se lokalnoj organizaciji za odlaganje otpada. Prihvaćamo na sebe zakonom određene obveze koje su propisane za proizvođače i sve troškove koji su u vezi s tim.

NEUTRALIZACIJA BATERIJA, AKUMULATORA

Baterije i akumulatore treba izdvojeno tretirati od smeća iz kućanstva. Korisnik je zakonom obavezan korištene i ispražnjene baterije i akumulatore dostaviti na deponije za otpad ili ih odnijeti do njihovog prodavatelja. Na ovaj način se osigurava njihova pravilna neutralizacija.



Gyártó: **SOMOGYI ELEKTRONIC®**

H – 9027 Győr, Gesztenyefa út 3.

www.somogyi.hu

Származási hely: Kína

Distribútor: **SOMOGYI ELEKTRONIC SLOVENSKO s.r.o.**

Gútsky rad 3, 945 01 Komárno, SK

Tel.: +421/0/ 35 7902400 www.somogyi.sk

Krajina pôvodu: Čína

Distribuitor: **S. C. SOMOGYI ELEKTRONIC S.R.L.**

J12/2014/13.06.2006 C.U.I.: RO 18761195

Cluj-Napoca, Județul Cluj, România,

Str. Prof. Dr. Gheorghe Marinescu, nr. 2, Cod poștal: 400337

Tel.: +40 264 406 488 Fax: +40 264 406 489

www.somogyi.ro Ţara de origine: China

Uvoznik za SRB: **ELEMENTA d.o.o.**

Jovana Mikića 56, 24000 Subotica, Srbija

Tel: +381(0)24 686 270 www.elementa.rs

Zemlja uvoza: Mađarska Zemlja porekla: Kína

Proizvođač: Somogyi Electronic Kft.

Uvoznik za SLO: **ELEMENTA ELEKTRONIKA D.O.O.**

Cesta zmage 13a, 2000 Maribor, Slovenija

Tel.: 386 59 178 322 www.elementa-e.si

Država uvoza: Mađarska Država porekla: Kitajjska

Proizvajalec: Somogyi Electronic Kft.

Uvoznik za BiH: **DIGITALIS d.o.o.**

M. Spahe 2A/30, 72290 Novi Travnik, BiH

Tel: +387 61 095 095 Zemlja porijekla: Kína

Proizvođač: Somogyi Electronic Kft.

Uvoznik za HR: **ZED d.o.o.**

Industrijska c. 5, 10360 Sesvete, Hrvatska

Tel: +385 1 2006 148 Zemlja porijekla: Kína

Proizvođač: Somogyi Electronic Kft.