



**MODEL: LDEA520A**

SI ZEMELJSKI VRTALNIK  
HR BUŠILICA ZA ZEMLJU  
BIH BUŠILICA ZA ZEMLJU  
SRB BUŠILICA ZA ZEMLJU  
MK ДУПЧАЛКА ЗА ЗЕМЈА  
AL TURJELË TOKE  
KS TURJELË TOKE  
GB EARTH AUGER

NAVODILA ZA UPORABO  
PRIJEVOD ORIGINALNIH UPUTA  
PREVOD ORIGINALNIH UPUTSTVA  
PREVOD ORIGINALNIH UPUTSTAVA  
ПРЕВОД НА ОРИГИНАЛНИ УПАТСТВА  
PËRKTHIMI I UDHËZIMEVE ORIGJINALE  
PËRKTHIMI I UDHËZIMEVE ORIGJINALE  
TRANSLATION OF THE ORIGINAL INSTRUCTIONS

**UPOZORENJE!**

**PRE UPOTREBE BUŠILICE ZA ZEMLJU PAŽLJIVO PROČITAJTE UPUTSTVA KOJA SU NAVEDENA U PRILOŽENOM PRIRUČNIKU.**

**UPOZORENJE!**

**SLEDITE SVA SIGURNOSNA UPUTSTVA I MERE SIGURNOSTI!  
PRIRUČNIK NEMOJTE BACITI. ČUVAJTE GA ZA KASNIJU UPOTREBU!**

**UPOZORENJE!**

Proizvođač ne odgovara za štetu koja nastupi zbog nepravilne upotrebe uređaja, nepravilnog održavanja ili u slučaju zahvata sa ciljem zamene delova ili modifikacije. Zahvate može izvršavati samo ovlašćeni servis proizvođača uređaja.

**UPOZORENJE!**

Priručnik nemojte baciti. Čuvajte ga zbog kasnije upotrebe (npr.: pri prenosu vlasništva)! **PROČITAJTE I RAZUMITE SVA UPUTSTVA TE UPOZORENJA KOJA SU NAVEDENA V PRIRUČNIKU!**

**UPOZORENJE!**

Uređaj nije namenjen za rad u potencijalno eksplozivnoj atmosferi!

**BITNO**

Ovaj znak prikazuje bitna uputstva koja je potrebno uzeti u obzir kako bi se sprečile mehaničke povrede, smetnje u delovanju ili kvar uređaja.

**BEZBEDNOST JE NA PRVOM MJESTU**

Posebna upozorenja u ovim uputstvima su obeležena sa znakom  i tiču se posebno kritičnih tačaka, koje je potrebno uzeti u obzir, kako bi se sprečile teške telesne povrede. Zbog toga vas ljubazno molimo da sva uputstva i posebna upozorenja pažljivo pročitate, te ih uvijek dosledno primenjujete.

**UPOZORENJE:** prije bilo kakvih zahvata se uverite da je uređaj isključen.

**Sve pokretne delove redovno podmazati.**



### **UPOZORENJE!**

Uređaj nemojte preopteretiti. Preopterećenje i višekratno blokiranje motora može oštetiti uređaj, a posledično time skraćujete životni vek proizvoda.

## **1. OPŠTA BEZBEDNOSNA UPUTSTVA**



### **UPOZORENJE!**

Pročitajte sva bezbednosna upozorenja i upute, koje su sadržane u ovom Priručniku. Nepridržavanje bezbednosnih upozorenja i uputstava može dovesti do rizika izloženosti ljudi i domaćih životinja strujnom udaru, požaru i/ili ozbiljnim povredama.

Čuvajte bezbednosna upozorenja i uputstva (i ona koja su nalepljena na uređaju ) za ubuduće.

## **1.1 BEZBEDNOST NA RADNOM MESTU**

- a) **Osigurajte da je radno mesto čisto i dobro osvetljeno.** Neuređena i tamna okolina može izazvati nesreću.
- b) **Ne koristite uređaj u eksplozivnoj atmosferi, npr.: u blizini zapaljivih tečnosti, gasova ili prašine.** Iskre koje se generišu kod delovanja motora uređaja mogu prouzrokovati zapaljenje gasova ili prašine.
- c) **Ne dozvolite da se na radnom području, za vrijeme rada sa uređajem, nalaze deca i/ili treće osobe (posmatrači).** Odvratanje pažnje za vreme rada može prouzrokovati gubitak kontrole.

## **1.2 LIČNA BEZBEDNOST**

- a) **Za vreme rada sa uređajem pazite da uvek gledate što radite i ono što radite, radite razumno. Ne koristite uređaj ako ste umorni, pod uticajem droga, alkohola i lekova.** Trenutak nepažnje za vreme rada sa uređajem može prouzrokovati ozbiljne telesne povrede.











- b) **Koristite ličnu bezbednosnu opremu. Uvek nosite zaštitna, sigurnosna naočala, rukavice i zaštitu za sluh.** Korišćenje lične bezbednosne opreme, sa obzirom na uvete rada, kao što su maska protiv prašine, obuća koja ne klizi, kaciga ili zaštita sluha, smanjuju opasnost od telesnih povreda.
- c) **Sprečite nenamerno pokretanje uređaja. Pre nego što dignete ili prenesete uređaj, uvek prethodno proverite i osigurajte da je prekidač isključen.** *Premeštanje uređaja sa prstom na prekidaču ili priključivanje uređaja na električnu mrežu s uključenim prekidačem može izazvati nesreću.*
- d) **Pre pokretanja odnosno uključivanja uređaja, odstranite sa uređaja sve nastavke i ostale ključeve.** *Ključ kojeg ostavite na pokretnom delu uređaja, može prouzrokovati telesne povrede.*
- e) **Ne naginjte se previše daleko. Za vreme rada, celo vreme, osigurajte stabilnu oporu i dobru stabilnost.** *Sa time ćete obezbediti dobru kontrolu nad uređajem u slučaju neočekivanih i nepredviđenih situacija.*
- f) **Nosite odgovarajuću odeću. Nemojte nositi labavu odeću i nakit.** *Osigurajte da kosa, odeća i rukavice ne dođu u kontakt sa pokretnim delovima uređaja. Pokretni delovi uređaja mogu uhvatiti labave delove odeće, nakita, dužu kosu. Dužu kosu vežite, te je pokrijte sa zaštitnim pokrivalom.*
- g) **U koliko ima uređaj priključak za usisavanje i sistem za skupljanje prašine, onda uvek osigurajte njegovu pravilnu instalaciju i priključenje.** *Korišćenje sistema za prikupljanje prašine može smanjiti uticaj izloženosti emisijama i štetnom uticaju prašine.*
- h) *Uređaj nije namenjen za korišćenje osobama (uključujući deci) sa ograničenom fizičkom detekcijom ili ograničenim sposobnostima, te manjakom iskustva i znanja, osim ako su pod nadzorom ili su im date upute za korišćenje uređaja od strane osobe koja je odgovorna za njihovu sigurnost.*

### 1.3 KORIŠĆENJE I ODRŽAVANJE ALATA

- a) **Alat nemojte preopteretiti. Koristite odgovarajući alat za vaš radni zadatak. *Ispravan izbor alata će obezbediti bolje i sigurnije obavljanje posla, na način, za koji je bio proizveden.***
- b) **Ne koristite alat ako je prekidač za uključivanje i isključivanje u kvaru. *Bilo koji alat, koji nije moguće upravljati sa prekidačem, je opasan, te ga je potrebno obavezno popraviti.***
- c) **Isključite uređaj pre bilo kakvog zahvata sa namerom podešavanja, održavanja, zamene pribora ili pohrane.**
- d) **Za vreme dok ne koristite alat (i u slučaju da ga ostavite samo za kratko vrijeme), stavite ga na mesta, koja su van domašaja dece. Ne dozvolite korišćenje alata osobama, koje nisu dobro upućene u pogledu sa njegovim korišćenjem i sa uputstvima koja su obuhvaćena u ovom Priručniku. *Alati u rukama nevezstih i ne osposobljenih korisnika, opasni su.***
- e) **Održavanje alata. Proverite mogućnost nepreciznog podešavanja, instalacije i loše pričvršćenih pokretnih delova alata, mogućnost lomova delova i ostale uslove, koji utiču na djelovanje alata. *Veliki broj nesreća prouzrokuju alati koji su slabo održavani.***
- f) **Obezbedite da su alati za rezanje oštri i čisti. *Nadzor i upravljanje alata koji je pravilno održavan, lakše je i bezbednije.***
- g) **Alat, pribor, te ostale pripadajuće dijelove, koristite skladano sa uputstvima, koja su navedena u ovom Priručniku, poštujući radne uslove i vrstu posla koji je potrebno izvršiti. *Korišćenje alata u druge, nepredviđene svrhe, može dovesti do opasnih situacija.***

## 1.4 SERVISIRANJE

Uređaj servisirajte samo kod ovlaštenog servisa od strane proizvođača alata sa upotrebom samo originalni rezervnih dijelova. Sa tim se obezbeđuje dalja bezbednost vašeg uređaja.

 Upozorenje: Kod rada s uređajem budite izuzetno oprezni!	 Obavezna upotreba zaštitne kacige!
 Obavezna upotreba zaštitnih naočala!	 Sa rukom ili nogom ne idite u zonu delovanja!
 Obavezna upotreba zaštitnih slušalica!	 Određeni delovi uređaja mogu biti vrući!
 Obavezna upotreba gumene obuće koja ne klizi!	 Uređaj ne upotrebljavajte kada pada snijeg, a isto tako u vlažnim, kišnim ili nestabilnim vremenskim uslovima.
 Prije upotrebe pročitajte uputstva za korišćenje!	 Ne pušite u toku punjenja uređaja sa gorivom ili za vreme rada!
 Obavezna upotreba zaštitnih rukavica!	

## 2. TEHNIČKI PODACI

Tip motora:	1E44-5 2-taktni
Kapacitet motora:	51,7 cm <sup>3</sup>
Hlađenje motora:	zračno hlađenje
Snaga motora	1,45 kW
Brzina rotacije	8500 min <sup>-1</sup>
Mješavina ulja i goriva:	40:1 (2,5%)
Volumen rezervoara za gorivo:	0,98 L
Sistem pokretanja:	Ručno pokretanje
Tip svećice:	BM6A, L8RTC
Dimenzije svrdla:	Ø 100, Ø 150, Ø 200 mm
Dužina svrdla:	800 mm
Težina:	17 kg
Razina zvučnog tlaka L <sub>p(A)</sub> :	88 dB(A) K <sub>pa</sub> = 3,0dB(A)
Razina zvučne snage L <sub>w(A)</sub> :	103 dB(A) K <sub>wa</sub> = 3,0dB(A)
Razina vibracija:	Max. a <sub>heq-left</sub> = 3,45 m/s <sup>2</sup> Max. a <sub>heq-right</sub> = 3,28m/s <sup>2</sup> K=1,5m/s <sup>2</sup>

### 3. GLAVNE KOMPONENTE I PREKIDAČI

1. motor
2. svrdlo za bušenje
3. bočna ručica sa prekidačima
4. bočna ručica
5. ručni starter
6. rezervoar za gorivo

7. izduvni otvor
8. zadušno dugme
9. prekidač za dodavanje gasa
10. prekidač ON/OFF
11. bezbednosni prekidač
12. poklopac za svećicu

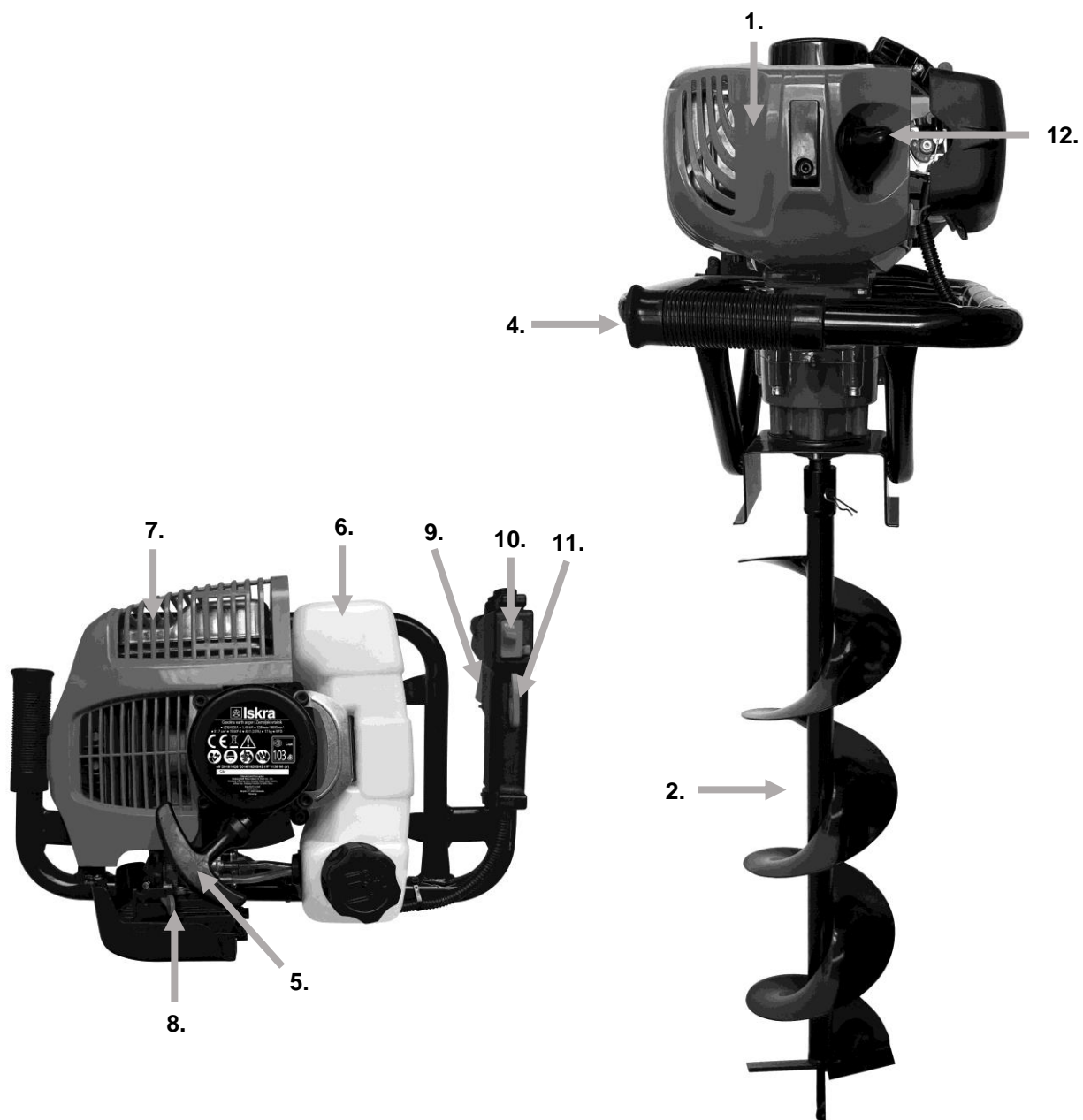

## 4. MERE PREDOSTROŽNOSTI

### PRE PRVE UPOTREBE



- a) Pažljivo pročitajte ova uputstva za upotrebu, kako bi mogli ispravno upotrebljavati ovaj uređaj.
- b) Ovaj uređaj nikada ne koristite pod uticajem alkohola, ako ste umorni i niste naspavani, ako ste ošamućeni zbog uticaja lekova, ili ako se osećate bilo kako psihofizički nesposobni za bezbedno korišćenje uređaja.
- c) Motora ne palite u zatvorenom prostoru. Izduvni gasovi sadrže otrovan ugljen monoksid.
- d) Uređaj nikada ne koristite u sledećim okolnostima:
  1. Ako je pod klizav ili ako zbog ostalih uslova tokom korišćenja uređaja ne biste imali tvrde opore u nogama.
  2. Noću, u gustoj magli, ili kada je vaše vidno polje jako ograničeno i nemate prikladan pregled nad područjem, kojeg obrađujete.
  3. Tokom oluje sa jakim kišom i munjom, kada duva jak vetar ili bura i za vreme drugih vremenskih uslova, koji onemogućavaju bezbedno korišćenje uređaja.
- e) Pre prve upotrebe, još pre nego uređaj zapravo počnete koristiti, neka vam iskusna osoba pokaže, kako se pravilno koristi.
- f) Neispavanost, umor ili fizička iscrpljenost mogu prouzrokovati periode nejednake pažnje, radi čega postoji veći rizik za nesreće i ozlede. Zato smanjite periode neprekidnog korišćenja na oko 30 - 40 minuta te odmarajte tokom pojedinih perioda.
- g) Ova uputstva čuvajte na dostupnom mjestu, kako bi ih mogli u slučaju nejasnoća svaki put ponovo pročitati.
- h) Ova uputstva uvek priložite uz uređaj, ako ga prodate, posudite ili drugačije prenesete njegovo vlasništvo.
- i) Nikada ne dozvolite da uređaj koriste deca ili druge osobe koje nisu u potpunosti sposobne razumeti ova uputstva za upotrebu.

### RADNA OPREMA I ZAŠTITNA ODEĆA

A. Kod upotrebe uređaja, morate nositi prikladnu odeću i zaštitnu opremu:

- (1) Kaciga
- (2) Zaštitne naočale i štitnik za obraz
- (3) Debele bezbednosne radne rukavice
- (4) Radne cipele ili čizme koje ne klize
- (5) Štitnik sluha (slušalice)

B. Pri ruci bi trebali imati:

1. Prikladan alat i oštrila za oštrice (pričvršćena na pojas oko struka)
2. Prikladno spremljeno dodatno gorivo
3. Oprema za ograničavanje svog radnog područja (traka za obeležavanje, natpisi za upozorenje)
4. Zviždaljka (za međusobno komuniciranje ili za upozorenja u hitnim slučajevima)
5. Sjekiru ili pilu (za odstranjivanje barijera)

C. Uređaj nikada ne koristite, ako imate na sebi hlače sa labavim nogavicama, sandale ili ako ste bos.

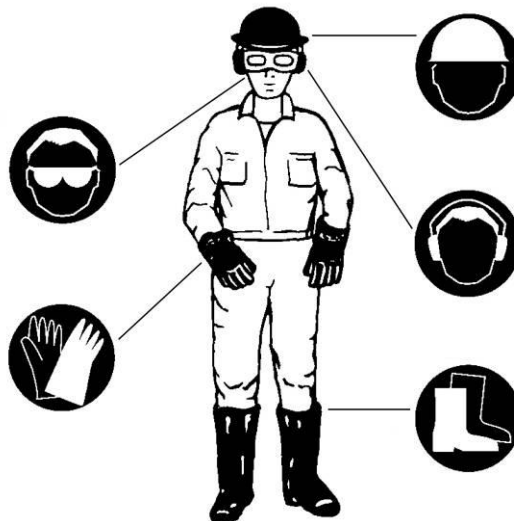



## OPREZ PRILIKOM RUKOVANJA SA GORIVOM



- a) Motor ovog uređaja namenjen je za mešana goriva, koja sadrže lako zapaljiv benzin. Nikada ne čuvajte posude za gorivo ili punite rezervoar za gorivo na mestu gde je kotao, peć, drvo, vatra, električne iskre, zavarivanje ili blizu drugog izvora toplote ili vatre, koji bi mogao zapaliti gorivo.
- b) Pušenje za vreme korišćenja ili punjenja rezervoara je izuzetno opasno. Uvek se uverite da se ne približavate uređaju sa upaljenom cigaretom.
- c) Pre dodavanja mešavine goriva morate uvek najpre ugaziti motor i pažljivo pregledati okolinu, kako nema blizu nikakvog iskrenja ili otvorene vatre.
- d) Nakon završetka punjenja rezervoara sa gorivom, namestite pokrov rezervoara i zatim udaljite uređaj za 3m ili više od mesta punjenja, te tek nakon toga pokrenite motor.

## 5. GORIVO



### PAŽNJA

- ♦ Gorivo je vrlo zapaljiva supstanca. U blizini goriva ne smete pušiti ili izazvati vatru ili varnice.
- ♦ Pre pokretanja motora obrišite proliveno gorivo.
- ♦ Pre punjenja rezervoara za gorivo zaustavite motor i sačekajte da se ohladi.
- ♦ Na području i u okolini područja, koji je namenjen pohrani goriva i rukovanju sa gorivom, ne sme biti otvorene vatre.



### VAŽNO

- ♦ Nikada nemojte koristiti ulje za 4-taktni motor ili ulje za 2-taktni vodom hlađeni motor, pošto može doći to zaprljanja svećica, začepljenja izduvne cevi ili se može slegiti klipni prsten.
- ♦ Mešavina goriva koja je stajala nekorisćena mesec dana ili više može začepti karburator ili prouzrokovati nepravilnosti u radu motora. Ostatke goriva sipajte u zračnu hermetički zatvorenu metalnu posudu, čvrsto zatvorite i pohranite u tamnoj i hladnoj prostoriji.



**Oprez:** Za punjenje i skladištenje goriva koriste samo posude koje su odgovarajuće za to. Sipajte odgovarajuću mešavinu goriva i ulja u posudu, dobro promućkajte i zatim sipajte u uređaj.



## 6. TABELA MJEŠAVINA

Odnos mešavine goriva i ulja je sledeća:

40 : 1 (gorivo) : (ulje)	(2,5% mešavina)
 <b>Gorivo</b>	 <b>Ulje za 2-taktne motore</b>
1 l	25 ml
5 l	125 ml
10 l	250 ml
20 l	500 ml

**UPOZORENJE:** Može se pojaviti snažan okretni moment, ako rotirajuće svrdlo dođe u kontakt sa tvrdom podlogom. Zbog toga čvrsto držite uređaj s obe ruke.

## 7. INSTALACIJA SVRDLA ZA BUŠENJE

Uvek budite pažljivi da je uređaj isključen za vreme zamene odnosno instalacije svrdla za bušenje.

Na donju stranicu uređaja instalirajte svrdlo za bušenje. Pazite da se obe rupe (2.1) lepo poravnaju i poklope. Kada ste instalirali svrdlo, kroz rupu gurnite sigurnosni šaraf (2.2) i na šaraf još bezbednosnu kopču (2.3).

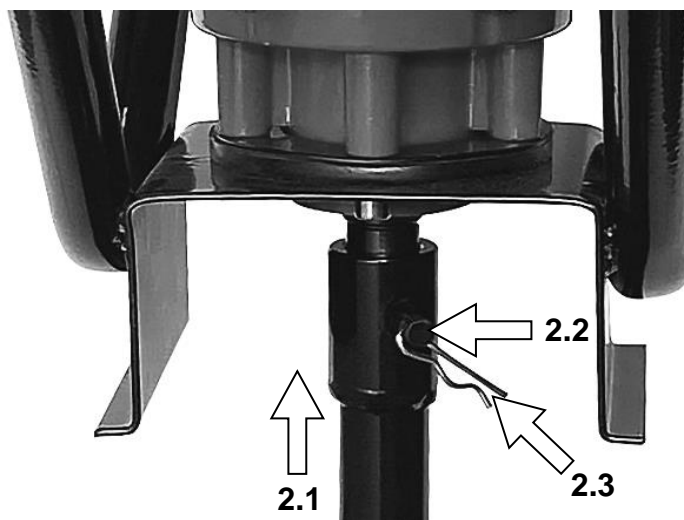

(Slika 2)

## 8. PUNJENJE POSUDE ZA GORIVO

Uređaj pokreće 2-taktni motor, koji za djelovanje koristi mešavinu goriva i ulja 40:1 (2,5%). Koristite ulje za dvotaktne motore. Pre korišćenja napunite posudu za gorivo (3.1).



(slika 3)

## 9. POKRETANJE MOTORA

Nastavite ručicu za čok na **CHOKE** ili  (4.1).

Ventil čoka na filteru vazduha stavite u gornji položaj .

Povucite ručicu za pokretanje (na zadnjoj strani motora), onoliko puta koliko treba da se motor pokrene.

Kada se motor pokrene (nakon cca. 5-10 sekundi), stavite ventil čoka u donji položaj .

Neka motor radi cca. 2-3 minute da se zagreje. Uređaj je spreman za upotrebu.

Ventil čoka mora biti u gornjem položaju samo kod pokretanja hladnog motora. Isključite motor tako što ćete prebaciti prekidač na položaj 0.

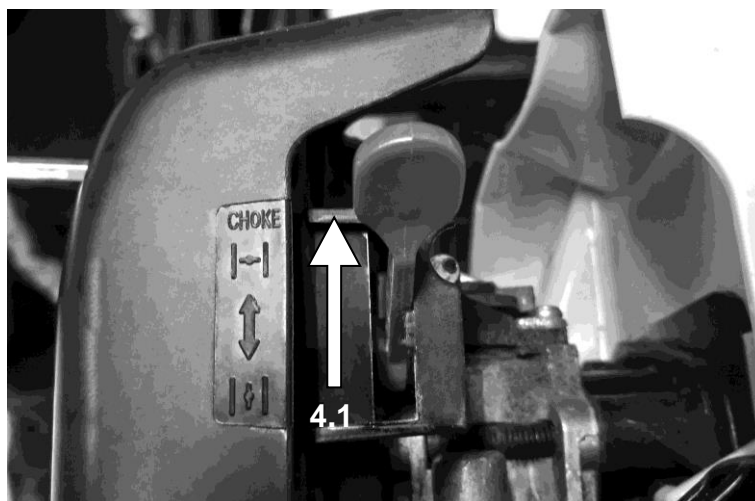

(slika 4)

U koliko u motor ne dolazi dovoljno goriva, nekoliko puta pritisnite na pumpicu (5.1), da se gorivo napuni u pumpicu (u prozirnom delu pumpice je vidljivo kada je gorivo napunjeno).



(slika 5)

Uverite se da je prekidač za **UKLJUČIVANJE/ISKLJUČIVANJE** u položaju **UKLJUČENO** (6.1).

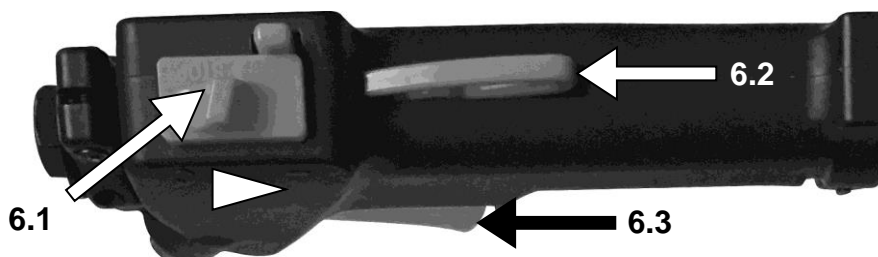

(slika 6)

## 10. UPRAVLJANJE SA BUŠILICOM ZA ZEMLJU

Uređaj je potrebno držati sa obe ruke. Pazite da sa uređajem ne dođete u kontakt sa električnim kabelima, plinskim ili vodovodnim cevima... i sl.

## 11. RUČNO POKRETANJE

Uređaj dobro držite i povucite ručicu za pokretanje motora (7.1).

Kada pokrenete motor možete ručicu za čok premestiti nazad u položaj **||↓|**.

Najpre pritisnite sigurnosni prekidač (6.2), a zatim polako pritisnite prekidač za dodavanje gasa (6.3).



(slika 7)

Pre korišćenja uvek proverite područje gde izvršavate posao. Uklonite sve prepreke, koje bi mogle štetiti uređaju.

## 12. ZAUSTAVLJANJE MOTORA

Pritisnite prekidač za **UKLJUČIVANJE/ISKLJUČIVANJA** u položaj **ISKLJUČENO** (8.1).



(slika 8)

## 13. SVEĆICA ZA POKRETANJE

Svećicu redovno menjajte (na svakih 10 sati korišćenja uređaja).  
Očistite elektrode sa žičanom četkom i podesite razmak od **0,7** do **0,8** mm.

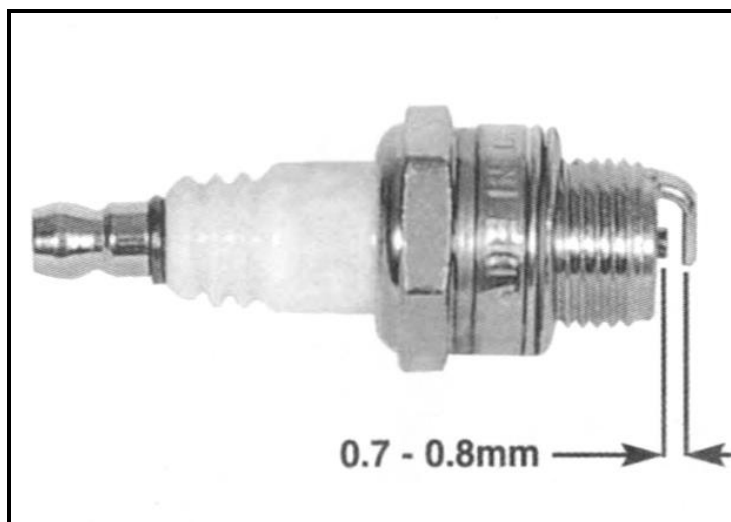

(slika 9)

## 14. FILTER VAZDUHA

Filtar vazduha je potrebno zameniti i očistiti svaka 4 sata korišćenja uređaja. Sa šrafcišerom uklonite poklopac filtera vazduha i uklonite filter. Filtar očistite sa vodom ili blagim deterđžentom. Filtar dobro osušite, a onda ga stavite natrag u uređaj. Nikada ne koristite uređaj bez filtera vazduha.



(slika 10)

## 16. ČIŠĆENJE I ODRŽAVANJE

Za sve veće poslove održavanja ili popravke kontaktirajte proizvođača ili ovlašćeni servis! Uvek koristite samo originalne rezervne delove i pribor! Nakon završenog rada uređaj očistite s vlažnom ili suvom krpom i ostavite na suvo mjesto. Ako uređaj ne koristite duže vrijeme, ispraznite rezervoar za gorivo i ulje, a uređaj umotajte u plastičnu foliju. Uređaj spremite na sigurno mesto, van domašaja dece i neovlašćenih osoba.