



MODEL: J0F-2ET-10.8

SRB

5 ?I AI @ HCFG?5 H9GH9F5

UPUTSTVO ZA KORIŠTENJE

**PAŽNJA!**

**PRE UPOTREBE, PAŽLJIVO PROČITAJTE UPUHGJ5, KOJ5 SU NAVEDEN5 U PRILOŽENOM UPUSTVU.**

**PAŽNJA!**

**POŠTUJTE SVA BEZBEDNOSTNA UPUTSTVA I BEZBEDNOSTNE MERE**

**Poštovani kupac!**

Zahvaljujemo se vam, za kupovinu našeg električnog, ručnoga alata (PRIMEDBA: u daljem tekstu :alata). Molim vas, da pre upotrebe električnoga ručnoga alata, decidno pročitate kao i da se upoznate sa uputstvima te upozorenjima, koja se nalaze u priručniku.

**UPOZORENJE**

Proizvođač ne odgovara za štetu, koja može nastati zbog pogrešne upotrebe alata nepravilnoga održavanja, te rastavljanja alata, sa namerom zamene delova ili modifikacije. Rastavljanje alata, može da vrši ovlašteni serviser proizvođača alata.

**UPOZORENJE**

Upustva nemojte bacati. Ostavite ih za kasniju upotrebu (npr. kod izmene vlasništva)! **PROČITAJTE I UPOZNAJTE SE SA SVIM UPUSTVIMA I UPOZORENJIMA, KOJA SU NAVEDENA U PRIRUČNIKU)**

**1. DOPISIVANJE**

U slučaju dopisivanja ili telefonskoga razgovora sa vašim prodavačem ili proizvođačem iz bilo kog razloga, u vezi alata, uvek navedite sledeće podatke:

- 1) Model-tip uređaja
- 2) Serijski broj
- 3) Napon i frekvencija
- 4) Datum kupovine
- 5) Ime-naziv prodavca, gde ste uređaj kupili
- 6) Detaljan opis greške ili kvara



Alat može koristiti samo za-to osposobljeno lice, koje je pročitalo ovo uputstvo, i koje je svesno opasnosti, koja proizilazi iz njegove upotrebe.

**UPOZORENJE**

**Nepoštovanje uputa i upozorenja, koja su navedena u priručniku, može da dovede do strujnoga udara, požara i /ili gotovo do ozbiljnih povreda.**

**U slučaju korištenja alata, gdje mogu njegovi metalni delovi da dođu u kontakt sa prikrivenim električnim provodnicima ili sa vlastitim električnim kablom (ukoliko je ugrađen) uvek alat držite za plastičnu izoliranu ručku.**

**SIGURNOSTNA UPUSTVA**

Kod korištenja električnog alata, poštujujte sledeća sigurnosna upozorenja, kako bi smanjili opasnost od požara, električnog šoka i ličnih povreda.

**Upustva za siguran rad i upozorenja**

Testera nije predviđena za rad preko priključka.

Uređaj je izrađen u skladu sa propisanim sigurnosnim odredbama za električne uređaje.

Pre upotrebe uređaja, pažljivo pročitajte upustva za upotrebu.

Nepravilna upotreba može da prouzrokuje oštećenja ljudi i stvari.

Neovlaštene osobe nesmiju koristiti uređaj.

Upustva za upotrebu, pažljivo čuvajte.

Deci i maloletnim osobama, korištenje alata nije dozvoljeno.

## Upotreba u skladu sa propisima

Uređaj je namenjen za sečenje drveta i mekih metala u skladu sa tehničkim mogućnostima uređaja. Za upotrebu, koja nije u skladu sa propisima, kao npr. neovlaštene izmene na uređaju proizvođač ne preuzima odgovornosti. Isto tako poštujujte sigurnosna uputstva, uputstva za montažu i uputstva za upotrebu, kao i opštevažeće propise u vezi sprečavanja nesreće.

## VAŽNE UPUTE

Uređaj je namenjen upotrebi u domaćinstvu i nije za poslovne svrhe. Ova uputstva brižljivo čuvajte, prema potrebi predajte sledećem korisniku. Pre nego što započnete koristiti ovaj uređaj, važno je da pročitate i sledite uputstva koja će biti prikladna i kod kasnije upotrebe. Posebnu pažnju namijenite poglavlju koje se bavi "Vašom sigurnošću".

## Za vašu sigurnost

- Pažljivo pročitajte cela uputstva, čak i ako ste upoznati s uređajem.
- Ako uređaj koriste deca ili ako su deca u blizini, potrebno je biti posebno oprezan.
- Pre priključenja uređaja na napajanje odnosno na električnu mrežu, proverite odgovara li napon naveden na uređaju naponu električne mreže u vašem domu. Ako to nije slučaj, pozovite svog prodavca i ne upotrebljavajte uređaj.
- Samo za domaću upotrebu. Uređaj nije namenjen za industrijsku upotrebu.
- Radi zaštite od požara ne upotrebljavajte ovaj uređaj ako se u prostoru nalazi eksplozivna ili zapaljiva materija.
- Uređaj nije bio napravljen ni za koju drugu svrhu osim one koja je navedena u ovim uputama, odnosno za sečenje drveta i mekih metala sa odgovarajućim nastavcima.
- Ovaj uređaj neka ne koriste osobe (uključujući i decu) koje imaju smanjene telesne, kognitivne ili mentalne sposobnosti ili nemaju dovoljno znanja i iskustva, osim ako ih prilikom upotrebe neko ne nadzire ili ih je osoba odgovorna za njihovu sigurnost poučila o radu i upotrebi uređaja.
- Da biste deci spriječili igru s uređajem morate ih imati pod nadzorom.
- Da bi izbegli nesreće, imajte radni prostor uvek čist i dobro osvijetljen.
- Električni alat nemojte koristiti u blizini zapaljivih tečnosti ili plinova, a isto tako i u mokrom i vlažnom okruženju. Nepoštovanje može da uzrokuje požar ili eksploziju.
- Nemojte dozvoliti, da uređaj radi bez nadzora.
- Uređaj nemojte koristiti kada ste umorni ili niste sabrani, ili kada su vaše reakcijske sposobnosti smanjene zbog alkohola ili lekova.
- Nepažnja može da prouzroči ozbiljne povrede.
- Alat imajte uvek čist i upotrebljiv, kako biste sa njim mogli bolje i sigurnije da radite.
- Nemojte nositi široku garderobu ili nakit.
- Pobrinite se da stojite na sigurnoj podlozi, a morate imati obuvene cipele, koje se ne kližu.
- Ako imate dugu kosu, nostite pokrivalo.
- Široka odela, nakit i dugu kosu vam pokretni delovi uređaja mogu da uhvate.
- Nosite zaštitne naočare.
- Kod radova, gde je puno prašine, nosite zaštitnu masku.
- Kod bučnih delova nosite štitnike za uši. Osoba koja radi sa uređajem, ne sme biti skvrčena ili u neprirodnom položaju, gde zbog toga može da izgubi kontrolu nad uređajem.
- Nemojte koristiti alat, koji ima oštećen prekidač za uklj./isklj. . Opasno je, ako uređaj ne možete uključiti ili isključiti, zato ga treba odmah popraviti.
- Pre uključivanja proverite, da li su svi ključevi od alata odstranjeni.

- Ne opterećujte uređaja. Kada broj obrtaja opada, potrebno je uređaj da rasteretiti ili isključiti.
- Rad sa odgovarajućim električnim uređajem je sigurniji i bolji u opisanom području snage.
- Materijal koji ćete obrađivati, pre početka sa radom pričvrstite, kako ne bi mogao da klizi. Ne obrađujte otpatke, koji su premali, kao bi ih mogli učvrstiti. Ako sa rukom držite otpadak, ne možete sigurno da rukujete sa uređajem.
- Čuvajte alat van domašaja dece.
- Koristite samo originalni pribor i dodatne uređaje proizvođača.
- Izbegavajte telesni kontakt sa uzemljenim delovima npr.cevi, grejna tela, šporeta, frižideri, zbog mogućnosti električnog dara.
- Prije početka rada uverite se, da je uređaj neoštećen.

## 2. NATPISNA TABLICA

### Obrazloženje:

- |                          |   |
|--------------------------|---|
| 1. Model                 | 5. Godina proizvodnje                             |
| 2. Napon                 | 6. Serijski broj                                  |
| 3. Kapacitet akumulatora | 7. CE-oznaka usklađenosti s relevantnim propisima |
| 4. Brzina rezanja        |   |







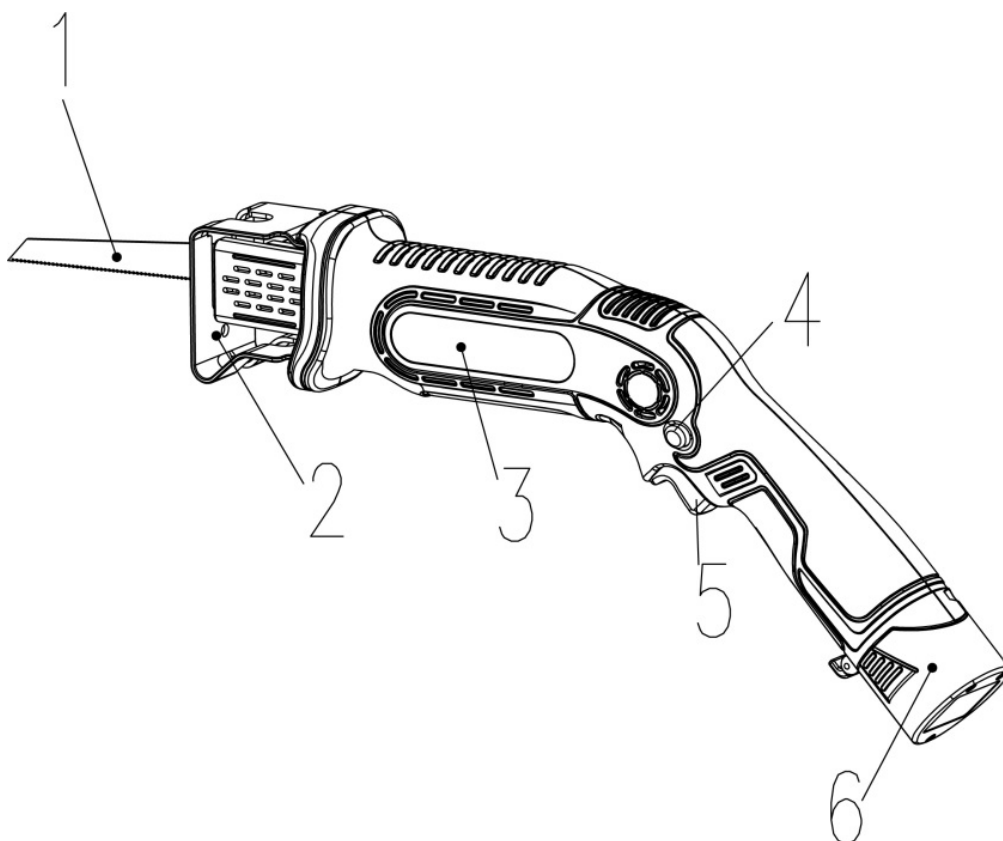







### 3. GLAVNI SASTAVNI DELOVI UREĐAJA I PREKIDAČA

1. Mač pile
2. Štitnik
3. Motorni deo
4. Dugme za zaključavanje prekidača
5. Prekidač za pokretanje
6. Baterija



#### 4. OBJAŠNENJE SIMBOLA IN PIKTOGRAMA

Simbol/piktogram	Obrazložnje	Napomena
	<b>UPOZORENJE!</b> Pročitajte i upamtite sva sigurnostna upozorenja postopke i upustva. Posebnu pažnju posvetite upustvima, koja su označena sa tom oznakom.	Znak M002 standarda ISO 7010
	Oznaka skladnosti s pripadajućim propisima, koji su važeći u Skupnosti	
	Obvezno pročitajte, poštuajte i upamtite upustva koja su opisana u priručniku.	
	Simbol za klasu II	Dupla izolacija
	Visoki napon! Opasnost od strujog udara.	
n0	Brzina obrtaja	bez opterećenja
~	Izmenični napon	a.c.
	Obavezna upotreba zaštitne opreme za zaštitu sluha (čepići, prigušivači).	
	Obavezna upotreba zaštitne opreme za zaštitu sluha (čepići, prigušivači).	Kod povećane buke.
	Znak za označavanje odvojenog skupljanja električne in elektronske opreme.	Zaštita okoline
	<b>PAŽNJA!</b> Kod bušenja se boreri zagrijavaju. Opasnost od opekotina	
	Obavezna upotreba lične zaštitne opreme za zaštitu dišnih organa..	Kod bušenja u beton ili kamen.
	Obavezna upotreba zaštitnih rukavica.	
	Obavezna upotreba zaštitnih cipela.	

#### 4. ZAHTJEVI OKOLINE

Alat nije namijenjen za vanjsku upotrebu.



#### **UPOZORENJE!**

**Ne preopterećujte alata. Preopterećenje i višeputa blokiranje motora može da ošteti uređaj, posledično se time smanjuje životni vijek uređaja.**

## 5. OPŠTA SIGURNOSNA UPUTSTVA



### UPOZORENJE!

Pročitajte sva sigurnosna upozorenja i uputstva, koja su navedena u Priručniku

### 5.1 SIGURNOST NA RADNOM MJESTU

- a) **Obezbedite, da bude radno mesto čisto i dobro osvetljeno.** Neuređeno i tamna okolina izaziva nesreću.
- b) **Ne koristite alat u eksplozivnoj atmosferi npr: u blizini eksplozivnih tečnosti, gasa, praha.** Iskre koje se generišu prilikom rada motora, mogu da prouzrokuju paljenje isparavanja ili praha.
- c) **Ne dozvolite da se na radnom području, prilikom rada sa uređajem, nalaze deca ili treća lica (posmatrači).** Skretanje pažnje prilikom rada, može dovesti do gubljenja kontrole.

### 5.2 ELEKTRIČNA SIGURNOST

- A **Utikač alata mora odgovarati utičnici na električnoj mreži (ako alat ima kabl za napajanje) Nikada i pod nikakvim uslovima ili razlogom, ne prerađujte utikača. Nekoristite nikakvih adaptera kod uzemljivanja uređaja.** Standardni, neprerađivani utikači i utičnice smanjuju opasnost od električnog udara.
- b) **Izbjegavajte kontakte sa tijelom sa uzemljenim površinama, kao što su cijevi, radijatori, šporeta, i frižideri.** U slučaju da je vaše tijelo uzemljeno, se opasnost od električnog udara jako povećava.
- c) **Neizlažite alat kiši ili vlagi.** Ulaz vode u alat snažno povećava opasnost od električnog udara.
- d) **Sa priključnim kablom postupajte pažljivo. Nikada ne koristite kabla za nošenje, vučenje ili za isklapanje uređaja. Kabal nikada neizlažite vrućini, ulju, oštrim ivicama ili pokretnim predmetima.** Oštećeni ili upleteni kabal, povećava mogućnost električnog udara .
- e) **U slučaju korištenja uređaja vani, koristite odgovarajuće produžetke, koji su namijenjeni za vanjsku upotrebu.** Korištenje odgovarajućog nastavka smanjuje opasnost od električnog udara.
- f) **Ukoliko je korištenje uređaja u vlažnom prostoru neophodno, koristite samo mrežu koje je osigurano sa zaštitnim prekidačima na diferencionalni napon –FID (RCD).** Korištenje FID prekidača smanjuje opasnost strujnog udara.

### 5.3 LIČNA SIGURNOST

- a) **Kod rada sa uređajem budite oprezni, uvijek pazite šta radite i to radite razumno. Nekoristite uređaja kada ste umorni, pod uticajem droga, alkohola, ili lijekova.** Trenutak nepažnje na radu sa uređajem, može prouzrokovati ozbiljne tjelesne povrede.
- b) **Koristite ličnu zaštitnu opremu. Uvijek nosite, zaštitne naočale, rukavice i zaštitu za sluh.** Korištenje lične zaštitne opreme, sobzirom na uslove rada, kao što je maska za prašinu, obuća koja se nekliže, šljem, zaštitnici sluha, smanjuje opasnost tjelesnih povreda.
- f) **Odgovarajuće se obucite. Nenosite široke garderobe ili nakita. Obezbijedite da kosa, odijelo i rukavice nedođu u kontakt sa pokretnim dijelovima uređaja.** Pokretni dijelovi uređaja mogu uhvatiti široke dijelove odijela, nakit, dugu kosu. Dugu kosu zavežite te ih pokrite zaštitnim sredstvom
- d) **Prije pokretanja i uključenja uređaja, skinite sa istoga sve nastavke i druge ključeve.** Ključ koji ostavite na rotirajućem dijelu uređaja. Može da prouzrokuje tjelesne povrede.
- e) **Ne naginjite se previše daleko. Za vrijeme rada stalno, si obezbijedite tvrd oslonac i dobru stabilnost.** Time ćete da obezbijedite dobru kontrolu uređaja, u slučaju neočekivanih i nepredviđenih situacija.
- g) **Ukoliko ima alat priključak za usisavanje i sistem za skupljanje praha, uvijek obezbijedite njegovo pravilno namještanje i priključenje.** Upotreba sistema za skupljanje praha može smanjiti uticaj izlaganja emisiji i štetnim uticajima praha.

*Aparat nije namijenjen za korištenje osobama (zaključno djeci) sa ograničenim fizičkim zapažanjima ili ograničenim sposobnostima, ili nedostatnom iskustvu i znanju, osim ako ih nadzire ili im daje uputstva za korištenje aparata osoba, koja je odgovorna za njihovu sigurnost.*

**OŠTEĆENI NAPOJNI KABL NE MJENJAJTE SAMI. KABEL MJENJA OVLAŠTENI SERVISER.**

#### **5.4 UPOTREBA I ODRŽAVANJE ALATA**

- a) **Ne preopterećujte uređaja. Koristite odgovarajući uređaj-alat za vaše radove.** Pravilno izabran alat, će vršiti pravilnije i bolje i sigurnije zadati rad, na način, za koji je bio izrađen.
- b) **Ne upotrebljavajte alat, ako prekidač za uklop i isklop ne radi.** Bilo koji alat, koji se nemože koristiti sa prekidačem, je opasno te ga treba odmah popraviti.
- c) **Prije bilo kakvog rada na alatu, sa namjerom podešavanja, održavanja, zamjene pribora ili ostavljanje izvucite utikač iz utičnice električne mreže.** Takve preventivne bezbjednostne radnje, smanjuju opasnost samopokretanja rada.
- d) **Kada alat nekoristite (i kada ga ostavljate samo na kratko vrijeme) ga ostavljajte na mjestima, koja su van dohvata djece. Ne dozvolite korištenja alata osobama, koja nisu dobro upoznate sa upustvom, koja se nalaze u Priručniku.** Alat u rukama nevjestih i neusposobljenih korisnika, je opasan.
- e) **Održavanje alata. Provjerite moguće netačno podešavanje, slabu pričvršćenost gibljivih dijelova, mogućnost loma dijelova i ostale uslove, koji utiču na djelovanje alata.** Puno nesreća prouzroče alati slabo održavani.
- f) **Obezbijedite, da su rezni alati oštri čisti.** Nadzor i vođenje alata, kod koga se upotrebljava pravilno održavan alat za sječenje, je lakše i sigurnije.
- g) **Alat, pribor i nastavke, itd. koristite u skladu sa upustvom, koja su sadržajna u tome Priručniku, poštujući radne uslove i vrstu rada, koji treba odraditi.** Upotreba alata za drugčije namjene, od predviđenih, može da dovede do opasnih situacija.

#### **5.5 SERVISIRANJE**

- a) **Alat servisirajte samo kod ovlaštenog servisera proizvođača alata koristeći samo originalne rezervne dijelove.**

#### **5.6 UPOTREBA I ODRŽAVANJE ALATA NA AKUMULATOR-BATERIJU**

- a) **Pred stavljanje akumulatora-baterije na alat, provjerite i osigurajte, da je prekidač isključeno (alat je isključen).** Stavljanje baterije na alat sa uključenim prekidačem može prouzrokovati nesreću.
- b) **Akumulator-bateriju punite punjačem, koji su propisani od strane proizvođača.** Upotreba punjača za druge akumulatore-baterije, može prouzrokovati nesreću.
- c) **Upotrebljavajte iste akumulatore-baterije, koji su predviđeni za tu vrstu alata.** Upotreba drugačijih akumulatora-baterija, može prouzrokovati tjelesne povrede i požar.
- d) **Kada akumulator-baterija nije u upotrebi, ne smije doći u dodir sa metalnim predmetima, kao što su: spajalice, kovanice, ključevi, ekseri (provodnici), vijci ili ostali sitni metalni predmeti, koji može spojiti kontakte.** Kratak spoj akumulatora-baterije može prouzrokovati opekotine ili požar.
- e) **Pri nepravilnoj upotrebi ili zloupotrebi, može iz akumulatora-baterije da procuri kiselina: izbjegavajte kontakt sa njom. U primjeru, do kontakta sa kiselinom, isperite pogođeno mjesto sa vodom. U slučaju ulaska kiseline u oko, pažljivo ga isperite vodom i pozovite lekarsku pomoć.** Curenje kiseline iz akumulatora-baterije, može prouzročiti draženje kože ili opekotine.



**6. PUNJENJE BATERIJE**

Bateriju je potrebno napuniti pre prvog korišćenja i svaki put kada primetite da pila nema dovoljno snage za rad. Baterija se tokom punjenja ugreje, što je potpuno normalno.

**NAPOMENA:** Nakon nekoliko punjenja i pražnjenja, baterija postiže svoj puni kapacitet.

**NE PUNITE BATERIJU NA TEMPERATURAMA OKOLINE NIŽE OD 4°C ILI VIŠE OD 40°C.  
PREPORUČENA TEMPERATURA OKOLINE JE OKO 24°C.**

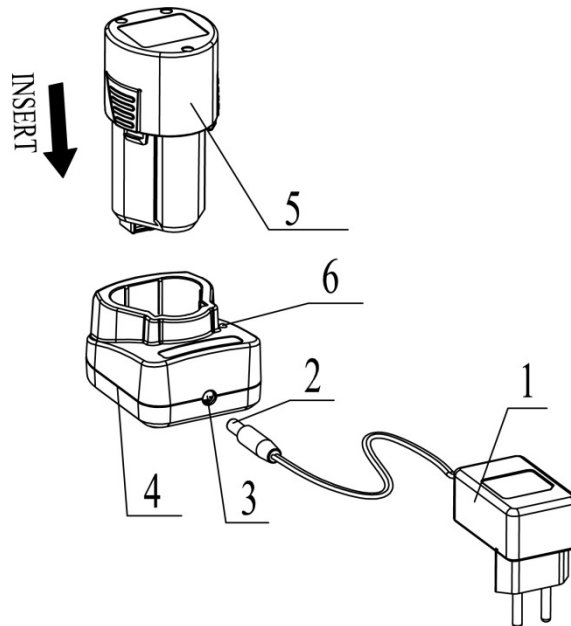

Slika 1

- priključite adapter (1) na stanicu za punjenje (4)
- adapter uključite u odgovarajuću električnu utičnicu. LED indikator (6) će zasvetliti u zelenoj boji. Punjač je spreman za korišćenje
- postavite bateriju (5) kako je prikazano (Slika 1). LED indikator će zasvetliti u crvenoj boji. Baterija se puni
- baterija će biti potpuno napunjena za 5-7 sati. LED indikator će ponovno zasvetliti u zelenoj boji
- izvadite bateriju iz punjača. Iskopčajte adapter iz električne mreže
- bateriju ponovno postavite u ležište uređaja

## 7. UPUTSTVA ZA POSTAVLJANJE MAČA PILE

**UPOZORENJE:** Pre zamene oštrica iz uređaja izvadite bateriju! Neočekivano pokretanje uređaja može izazvati ozlede!

Odaberite odgovarajući mač pile u odnosu na materijal kojeg ćete obrađivati (Slika 5)

Mač pile namestite prema postupku prikazanom niže (Slika 2):

1. Inbusnim ključem odvijte vijak pritiska ploče
2. Mač pile namestite u ležište između ploča tako da ga postavite na smeštajnu iglu
3. Ponovno privijte vijak pritiska ploče i tako učvrstite mač pile

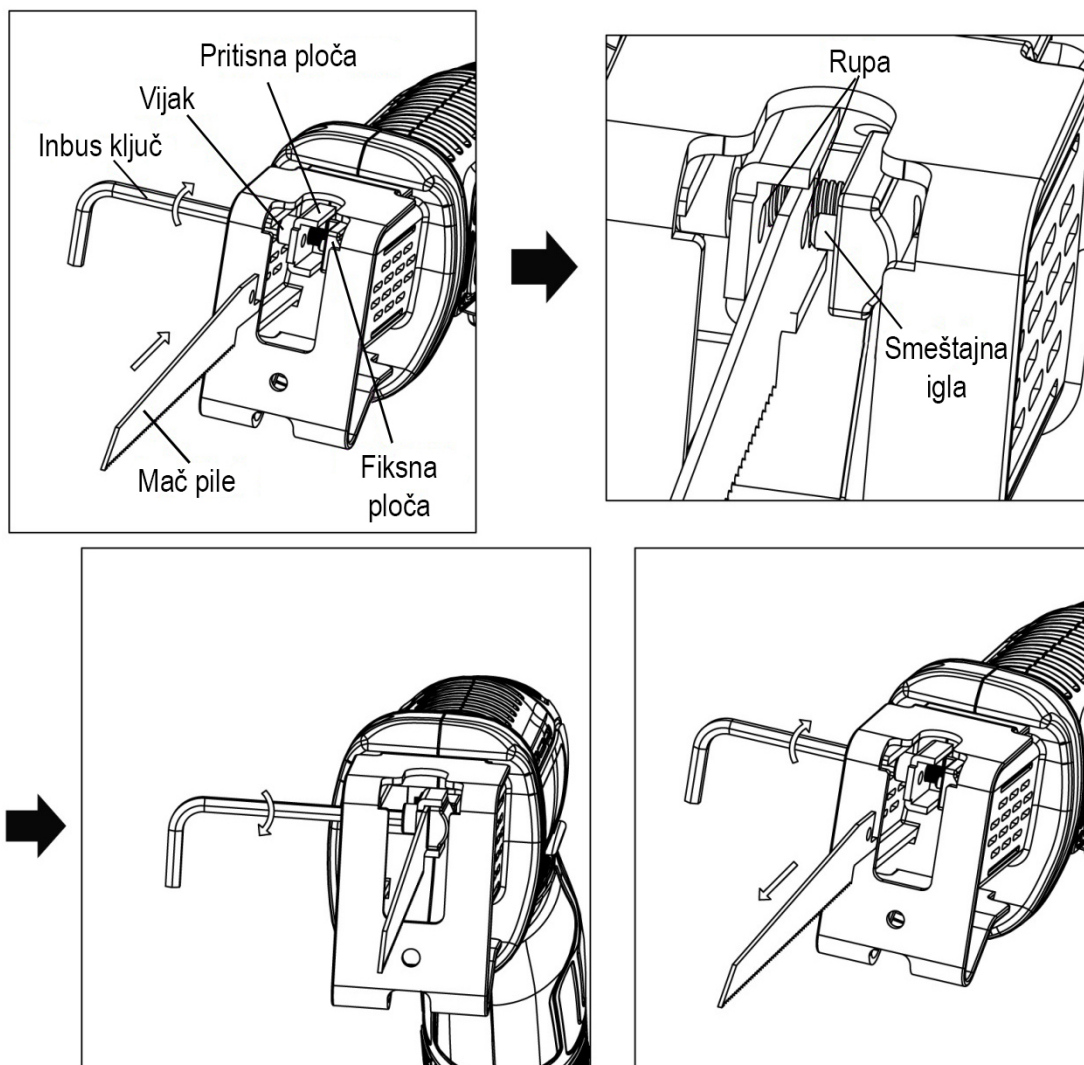

Slika 2

## 8. ZAMENA BATERIJE

**UPOZORENJE:** Odstranite bateriju iz uređaja pre nego što počnete sa servisnim postupkom!

Bateriju postavite u ležište kao što pokazuje slika 3. Baterija je odgovarajuće nameštena ukoliko se zakoči.

Ukoliko želite bateriju odstraniti, pritisnite na jezičke sa strane i bateriju povucite iz ležišta.

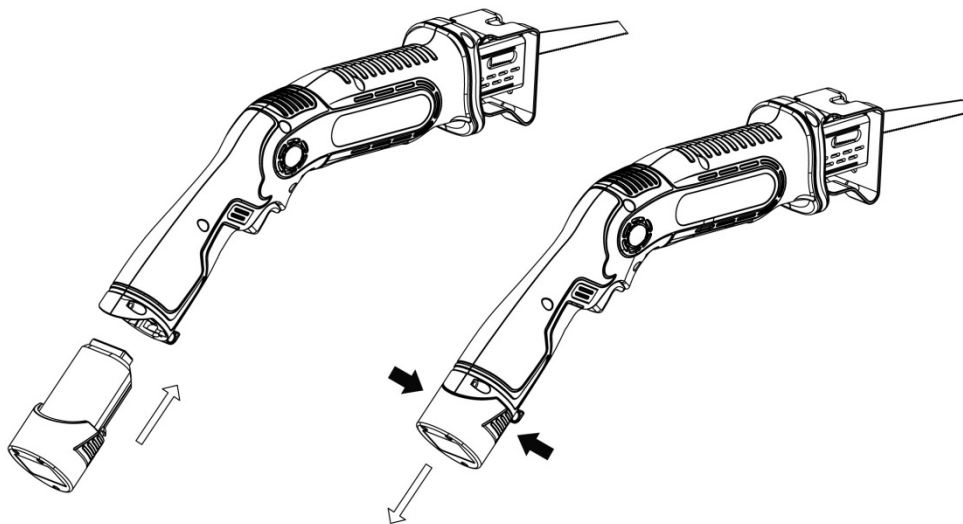

Slika 3

## 9. KORIŠĆENJE PILE

Sa korišćenjem počnete tako da prvo pritisnete dugme za zaključavanje prekidača (4) i zatim pritisnete na prekidač za uključivanje (5) (Slika 4). Brzinu pile povećavate ili smanjujete uz pomoć pritiska na prekidač.

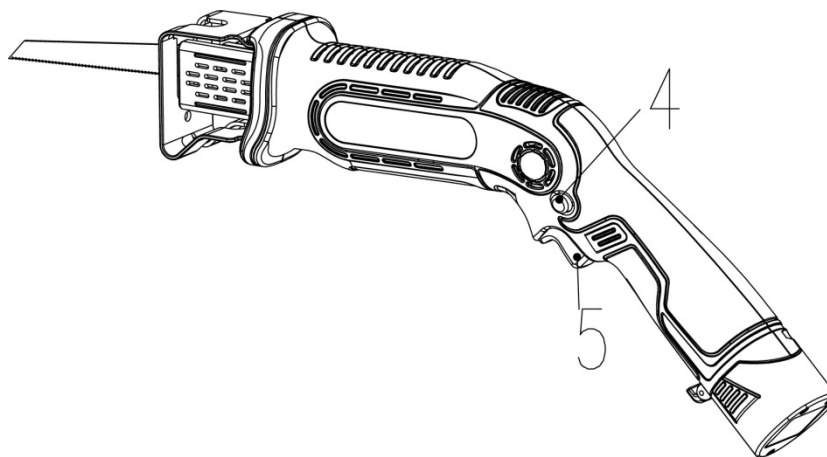

Slika 4

**10. PREPORUKE KOD KORIŠĆENJA**

1. Kada menjate mač pile koristite zaštitne rukavice
2. Kako bi izbegli moguće ozlede, kada menjate mač pile ne držite je tako da je možete slučajno uključiti
3. Ručku mača pile pre postavljanja druge oštrice očistite (npr. železnu strugotinu i piljevinu)
4. Kada režete lake građevinske materijale, poštujujte strukturu materijala i preporuku dobavljača
5. Tokom korišćenja uređaj trebate držati čvrsto
6. Tokom korišćenja ne dirajte oštrice i ne pokrivajte vazdušne otvore na uređaju
7. Tokom rada mač pile se ugreje. Sačekajte da se ohladi pre nego što ga dodirnete

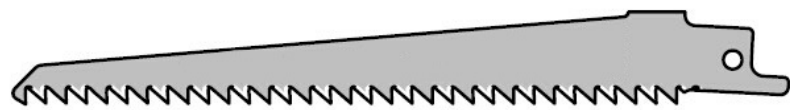
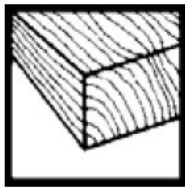
**11. IZBOR DODATAKA**

Dodatak za drvo

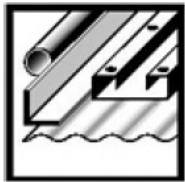

Dodatak za metal

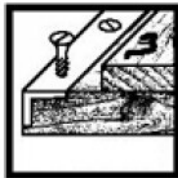

Dodatak za metal i drvo

Slika 5

## 12. ODRŽAVANJE, ČIŠĆENJE I ČUVANJE

**UPOZORENJE:** Pre nego što počnete sa postupkom održavanja ili čišćenja, iz uređaja izvadite bateriju! Neočekivano pokretanje uređaja može izazvati ozlede!

- odstranite mač pile
- očistite ručku mača pile mekom četkom ili komprimovanim vazduhom
- ručku mača nauljite odgovarajućim uljem
- velika količina praha može izazvati kvar. Ne pilite materijale koji tokom obrade stvaraju veće količine prašine
- očistite pilu mekom krpom namočenom u sapunicu
- pilu i bateriju čuvajte u suvom prostoru, bezbednom od dohvata dece

## NAPOMENE

Ovaj uređaj nije namijenjen osobama (uključujući i djecu) sa smanjenim fizičkim i psihičkim sposobnostima ili s nedostatkom iskustava i znanja, osim ako su pod nadzorom ili su bili upoznati s uputama u pogledu uporabe aparata od strane osobe koja je odgovorna za njihovu sigurnost.

Prije zamjene pribora uređaj najprije isključite te izvadite utikač iz električne mreže.

## 13. TEHNIČKI PODACI

NAZIV	MJERNA JEDINICA	TIP J0F-2ET-10.8
Napon	V (d.c.)	10,8
Brzina rezanja	min <sup>-1</sup>	0-2100
Hod mača pile	mm	15
Širina rezanja (drvo)	mm	80
Širina rezanja (meki metali)	mm	7
Masa	kg	1
Nivo zvučnog pritiska L <sub>p(A)</sub>	dB(A)	75
Nivo zvučne snage L <sub>W(A)</sub>	dB(A)	86
Nivo vibracija prilikom rezanja:		
drvene ploče	m/s <sup>2</sup>	9,924 / K=1,5 m/s <sup>2</sup>
drvene grede	m/s <sup>2</sup>	9,768 / K=1,5 m/s <sup>2</sup>
metali	m/s <sup>2</sup>	8,501 / K=1,5 m/s <sup>2</sup>
<b>Punjač baterije</b>		
Ulazni napon	V (a.c.)	100-240; 50/60Hz / primar / 0,19A
Izlazni napon	V (d.c.)	12,6 / sekundar / 0,5A d.c.
Vrijeme punjenja	h (u časovima)	3 do 5
<b>Kapacitet baterije Li-Ion</b>	mAh	1300

ISKRA zadržava sva prava izmjene ili usavršavanja svojih proizvoda, bez obaveze informisanja kupaca, koji već imaju u vlasništvu slične modele baterijskih alata.



**UPOZORENJE!**

**Alat nije namenjen za rad u potencijalno eksplozivnoj atmosferi!**

**EC - DECLARATION OF CONFORMITY**

**Manufacturer's name and address:** Ningbo East Tools Co., Ltd.  
Industrial Zone, Gulin Town, Yinzhou District,  
Ningbo, Zhejiang, P.R.China

**Product:** Cordless Reciprocating Saw  
**Model:** J0F-2ET-10.8  
**Year of production:** 2016

**The designated product in accordance with the following EC directives:**

- Machinery Directive 2006/42/EC (MD)
- Electromagnetic Compatibility Directive 2004/108/EC (EMC) (recast: 2014/30/EU valid from 20. 04. 2016)
- Directive 2011/65/EC on the restriction of the use of certain hazardous substances in electrical and electronic equipment (RoHS)

**Including amendments**

Full compliance with the standards listed below proves the conformity of the designated product with the requirements of EC directives mentioned above.

EN 60745-1:2009+A11; EN ISO 11680-1:2011; EN 60745-2-11:2010  
EN 55014-1:2006+A1+A2; EN 55014-2:1997+A1+A2

<b>Report number:</b>	AM 50307927 0001 (CE)	<b>Date of issuance:</b>	(07.04.2015)
	S 50307925 0001 (GS)		(07.04.2015)
	14714597 001 (TR)		(07.04.2015)
	AE 50304623 (EMC Cert)		(13.04.2015)
	14714605 001 (EMC TR)		(13.04.2015)
	(6615)258-1342 (Rohs)		(25.09.2015)

**The notified body in EC:** TÜV Rheinland LGA Products GmbH, Tillystraße, 2, 90431  
Nürnberg, Germany

**Contact person for all technical reports:** Žan Moškotevc

**Authorized representative in EC:** AHAC d.o.o., Stopče 31, 3231 Grobelno, Slovenija

Ningbo, 29.1. 2016

Signature:  
General manager:  
Jun Zhang

*Zhang Jun*  
宁波伊司达工具有限公司  
NINGBO EAST TOOLS CO.,LTD.

**25**  
meseci  
garancije

## GARANTNI list

Garantni list Vam garantuje besplatnu popravku proizvoda čiji je uvoznik Elementa d.o.o., saglasno sa uslovima opisanim u garantnom listu. Ukoliko proizvod pokaže neispravnost u toku garantnog roka, molimo obratite se prodavnici gde je uređaj kupljen na teritoriji Republike Srbije.

**Pre nego što počnete sa korišćenjem uređaja pročitajte kompletno uputstvo za rukovanje i uslove garancije. U slučaju da primetite nepravilnost u radu, uređaj vratite u prodavnicu na mesto kupovine.**

**Podaci o servisu**

Popunjava ovlašćeni servis

Datum prijema u servis: \_\_\_\_\_

Uređaj popravljen i vraćen kupcu	<input type="checkbox"/>
Uređaj ne može da se popravi i izdaje se novi	<input type="checkbox"/>
Uređaj nema pravo reklamacije, greška prouzrokovana nestručnim rukovanjem	<input type="checkbox"/>
Uređaj je testiran i ustanovljeno je da je ispravan	<input type="checkbox"/>

Datum izdavanja iz servisa: \_\_\_\_\_

Period za koji se produžuje garancija: \_\_\_\_\_

**Napomena:** \_\_\_\_\_

**M.P.**
**Podaci o servisu**

Popunjava ovlašćeni servis

Datum prijema u servis: \_\_\_\_\_

Uređaj popravljen i vraćen kupcu	<input type="checkbox"/>
Uređaj ne može da se popravi i izdaje se novi	<input type="checkbox"/>
Uređaj nema pravo reklamacije, greška prouzrokovana nestručnim rukovanjem	<input type="checkbox"/>
Uređaj je testiran i ustanovljeno je da je ispravan	<input type="checkbox"/>

Datum izdavanja iz servisa: \_\_\_\_\_

Period za koji se produžuje garancija: \_\_\_\_\_

**Napomena:** \_\_\_\_\_

**M.P.**
**Podaci o servisu**

Popunjava ovlašćeni servis

Datum prijema u servis: \_\_\_\_\_

Uređaj popravljen i vraćen kupcu	<input type="checkbox"/>
Uređaj ne može da se popravi i izdaje se novi	<input type="checkbox"/>
Uređaj nema pravo reklamacije, greška prouzrokovana nestručnim rukovanjem	<input type="checkbox"/>
Uređaj je testiran i ustanovljeno je da je ispravan	<input type="checkbox"/>

Datum izdavanja iz servisa: \_\_\_\_\_

Period za koji se produžuje garancija: \_\_\_\_\_

**Napomena:** \_\_\_\_\_

**M.P.**



## Podaci o proizvodu

Popunjiva prodavac

Naziv proizvoda:	
Oznaka modela:	
Serijski broj:	

## Podaci o prodaji

Prodajni objekat:		Pečat prodavca
Mesto:		
Potpis prodavca:		

## Broj reklamacije

(\* podaci iz knjige reklamacija)

Datum:

Reklamacioni broj:

Reklamacija 1.		
Reklamacija 2.		
Reklamacija 3.		

**Uvoznik  
Elementa d.o.o.**Jovana Mikića 56, 24000 Subotica  
Tel:024/686-270, www.elementa.rs**Ovlašćeni servis**Elementa d.o.o.  
Jovana Mikića 56, 24000 Subotica  
Tel:024/686-270  
www.elementa.rs

## Uslovi garancije

Izjavljujemo da je kupljeni proizvod u potpunosti saobrazan opisu, kao i da ima svojstva koja su pokazana na uzorku ili modelu. Takođe izjavljujemo da ima svojstva potrebna za redovnu upotrebu robe iste vrste, te da i po kvalitetu i funkcionisanju odgovara onome što je uobičajeno kod robe iste vrste i što potrošač može osnovano da očekuje s obzirom na prirodu robe i javna obećanja o posebnim svojstvima robe datim od strane proizvođača kako je učinjeno na ambalaži robe. Izjavljujemo da će proizvod ispravno funkcionisati i da ćemo u slučaju nedostataka i kvarova na proizvodu koji su posledica nesaobraznosti, kvarove otkloniti pod uslovom da su nastali u garantnom roku, pri normalnoj upotrebi uređaja i pridržavanju njegovog uputstva o rukovanju. Izjavljujemo da će proizvod biti saobrazan opisu kakav je bio u momentu prodaje 25 meseci od dana kupovine. Garancija važi za proizvode kupljene na teritoriji Srbije te se može ostvariti reklamacijom učinjenom u Srbiji.

### Prava iz garancije potrošač može ostvariti izjavljivanjem reklamacije pod sledećim uslovima:

1. Da vrati uređaj u celovitom stanju i u slučaju visokog stepena lomljivosti poželjno je dostaviti u ambalaži
2. Da je tačno i uredno popunjen garantni list
3. Da je priložen račun o kupovini uređaja

Po izjavljivanju reklamacije, trgovac će u roku od 8 dana od dana prijema reklamacije odgovoriti potrošaču sa izjašnjenjem o podnetom zahtevu i predlogom njegovog rešavanja.

### Reklamacija se neće prihvatiti u sledećim slučajevima:

1. Ukoliko uređaj nije dostavljen sa garantnim listom i računom
2. Ukoliko je uređaj fizički odnosno mehanički oštećen
3. Ukoliko je grešku prouzrokovala nestručna montaža i nesavesno rukovanje
4. Ukoliko se sa uređajem nije postupalo prema uputstvu za upotrebu, ili se uređaj skladištio na neprikladnom mestu
5. Ukoliko je uređaj otvaran, rastavljan ili prepravljivan od strane neovlašćenih lica
6. U slučajevima kada je do kvara došlo višom silom – elementarnim nepogodama (udar groma, požar, variranje u naponu...)

### Obaveštavamo vas o pravima potrošača:

Ako isporučena roba nije saobrazna, potrošač ima pravo da zahteva od trgovca da se otkloni nesaobraznost, bez naknade, opravkom ili zamenom, odnosno da zahteva odgovarajuće umanjenje cene ili da raskine kupoprodaju u pogledu te robe.

Potrošač, na prvom mestu, može da bira između zahteva da se nesaobraznost otkloni opravkom ili zamenom.

Ako otklanjanje nesaobraznosti u skladu prethodnim stavom nije moguće ili ako predstavlja nesrazmerno opterećenje za trgovca, potrošač može da zahteva umanjenje cene ili da izjavi da raskida ugovor.

Nesrazmerno opterećenje za trgovca u smislu prethodnog stava, javlja se ako u poređenju sa umanjenjem cene i raskidom ugovora, stvara preterane troškove, uzimajući u obzir:

1. vrednost robe koju bi imala da je saobrazna
2. značaj saobraznosti u konkretnom slučaju;
3. da li se saobraznost može otkloniti bez značajnijih neugodnosti za potrošača.

Ukoliko je uređaj reklamiran u prvih 6 meseci potrošač ima pravo da bira između povrata novca, zamene uređaja i opravke.

Svaku opravku ili zamenu ćemo izvršiti u roku koji će biti definisan u Obaveštenju o rešavanju reklamacije koje sadrži izjašnjenje ovlašćenog servisa, a maksimalno u roku od 30 dana. Sve troškove koji su neophodni da bi se roba popravila, a naročito troškovi rada, materijala, preuzimanja i isporuke, snosi trgovac.

Potrošač ima pravo da raskine ugovor, ako ne može da ostvari pravo na opravku ili zamenu, odnosno ako trgovac nije izvršio opravku ili zamenu u obećanom roku ili ako trgovac nije izvršio opravku ili zamenu bez značajnijih nepogodnosti za potrošača.

Za obaveze trgovca koje nastanu usled nesaobraznosti robe, proizvođač se prema potrošaču nalazi u položaju jemca.

Potrošač ne može da raskine ugovor ako je nesaobraznost robe neznatna.

Prava na opravku ili zamenu ili umanjenje cene, odnosno raskid kupoprodaje, ne utiču na pravo potrošača da zahteva od trgovca naknadu štete koja potiče od nesaobraznosti, u skladu sa opštim pravilima o odgovornosti za štetu.

Svi uređaji pripadaju tkz. grupi hobista, odnosno, namenjeni su za kućnu, hobi upotrebu.

U slučaju da je korišćenje bilo za profesionalne aktivnosti garancija se neće prihvatiti.

Iz garancije su izuzeti uređaji ili delovi uređaja koji imaju potrošni karakter.

Potrošni karakter imaju delovi ili uređaji koji korišćenjem dovode do habanja ili trošenja istih.

Pod ograničenu garanciju od 6 meseci spadaju: punjive baterije, štedljive sijalice, LED sijalice i cevi, fluo cevi.

Iz garancije su izuzeti: baterije, halogene i sijalice sa užarenim vlaknima, sijalice u lampama i reflektorima, vrhovi i grejači lemilica, grejači u kvarcnim i halogenim grejalicama, bilo koja vrsta sofvera (pod garanciju spada samo hardver).

**Molimo da pročitate dodatne napomene o rukovanju koje se nalaze u uputstvu za rukovanje.**