

home
by somogyi



instruction manual

**bedienungsanleitung
eredeti használati utasítás
návod na použitie
manual de utilizare
uputstvo za upotrebu
navodilo za uporabo**



DPV WIFI SET



Made for Europe



SOMOGYI ELEKTRONIC®

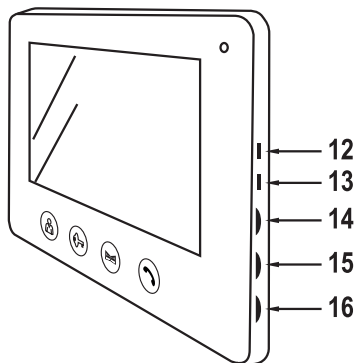
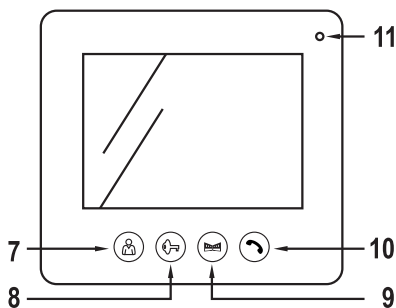
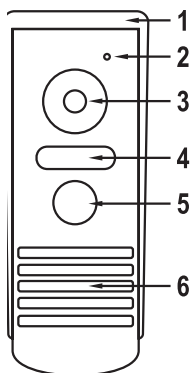

EN

1. protective frame
2. microphone
3. camera
4. infra LED lighting
5. calling button
6. speaker
7. monitor
8. lock opening
9. gate opening
10. speech / end
11. microphone
12. ring volume
13. melody selection
14. brightness
15. focus
16. speech volume

SK

1. ochranný rám
2. mikrofón
3. kamera
4. infra LED osvetlenie
5. tlačidlo volania
6. reproduktor
7. monitor
8. otvorenie zámky
9. otvorenie brány
10. hovor / koniec
11. mikrofón
12. hlasitosť zvonenia
13. výber melódie
14. svietivosť
15. ostrosť obrazu
16. hlasitosť hovoru

SRB/MNE

1. okvir za zaštitu
2. mikrofón
3. kamera
4. infra LED diode kamere
5. taster za poziv
6. zvučnik
7. monitor
8. otvaranje brave
9. otvaranje kapije
10. razgovor / završetak razgovora
11. mikrofón
12. jačina zvuka zvonjenja
13. odabir melodije
14. osvetljenje
15. oština slike
16. jačina zvuka razgovora

CZ

1. ochranný rám
2. mikrofón
3. kamera
4. osvětlení infračerv.LED diodami
5. tlačítko volání
6. reproduktor
7. monitor
8. otevírání zámku
9. otevírání dveří
10. hovor / ukončení
11. mikrofón
12. hlasitosť vyzvánění
13. volba melodie
14. intenzita jasu
15. ostrosť obrazu
16. hlasitosť hovoru

HU

1. védő keret
2. mikrofon
3. kamera
4. infra LED világítás
5. hívó gomb
6. hangszóró
7. monitor
8. zár nyitás
9. kapu nyitás
10. beszéd / vége
11. mikrofón
12. csengetési hangerő
13. dallamválasztó
14. fényerő
15. képélesség
16. beszéd hangerő

RO

1. cadru de protecție
2. microfon
3. cameră
4. lumină cu LED infraroșu
5. buton de apel
6. difuzor
7. monitor
8. deschidere yală
9. deschidere poartă
10. vorbire / încheiere
11. microfon
12. volum sonerie
13. selecție melodie
14. luminozitate
15. claritate imagine
16. volum vorbire

SLO

1. okvir za zaščito
2. mikrofón
3. kamera
4. infra LED diode kamere
5. taster za poziv
6. zvočnik
7. monitor
8. odpiranje ključavnice
9. odpiranje vhodnih vrat
10. pogovor / začetek pogovora
11. mikrofón
12. jakost zvoka zvonjenja
13. izbira melodije
14. osvetlitev
15. ostrina slike
16. jakost zvoka pogovora

HR/BIH

1. Zaštitni okvir
2. Mikrofon
3. kamera
4. infra LED svjetlo
5. Zvono
6. zvučnici
7. Ekran
8. Zaključavanje vrata
9. Otvaranje vrata
10. razgovor / kraj
11. Mikrofon
12. Glasnoća zvona
13. izbor melodije
14. Svjetlost
15. Fokus
16. glasnoća govora

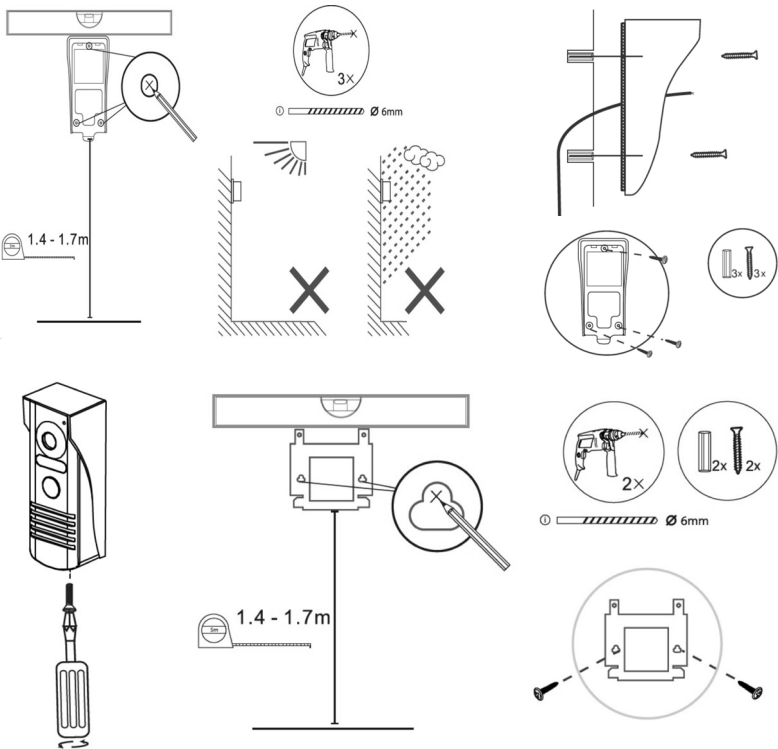

EN • 1. First, the supporting frame of the outer and inner units must be reinforced on the wall. • 2. The recommended height is approx. 165 cm, it is determined according to your needs. • 3. Do not expose the outdoor unit to direct sunlight or precipitation. • 4. Ensure that the 4-wire cord is securely positioned between the two units. • 5. At the bottom, fix the outer camera placed on the supporting frame with a screw. • 6. The monitor can be simply hung up to the bracket.

HU • 1. Először a külső és belső egységek tartó keretét kell a falra erősíteni. • 2. Javasolt magasság kb. 165 cm, határozza meg igényeinek megfelelően. • 3. Tilos közvetlenül napfénynek vagy csapadéknak érnie a kültéri egységet! • 4. Biztosítsa a 4-erű vezeték védett elhelyezését a két egység között. • 5. Az alján, csavarral rögzítse a keretbe helyezett kültéri kamerát. • 6. A monitor egyszerűen a tartókeretére akasztható.

SK • 1. Najprve pripevnite na stenu rám pre vonkajšiu a vnútornú jednotku. • 2. Odporúčaná výška montáže je cca. 165 cm od zeme, určte podľa vlastných nárokov. • 3. Vonkajšiu jednotku chráňte pred priamym slnečným žiarením a zrážkami! • 4. Zabezpečte chránené umiestnenie 4-žilového vodiča medzi dvoma jednotkami. • 5. Vonkajšiu kameru pripevnite do rámu skrutkou, na spodnej časti. • 6. Monitor môžete jednoducho zavesiť na nástenný držiak.

RO • 1. În primul pas montați pe perete cadrul de protecție pentru unitatea interioară și exterioră. • 2. Înălțimea recomandată este de cca. 165 cm, însă se va stabili după preferințe. • 3. Este interzisă expunerea unității exterioare la razele solare sau precipitații directe! • 4. Asigurați așezarea sigură și ferită a cablului cu 4-fire între cele două unități. • 5. Fixați cu un șurub camera în partea inferioară a unității exterioare. • 6. Monitorul poate fi agățat pe suportul de perete.

SRB/MNE • 1. Prvo treba da se montiraju okvir i nosači za spoljnu i unutrašnju jedinicu. • 2. Okvir i nosač monitora montirajte tiplama na visinu oko 165 cm • 3. Zabranjeno je spoljnu jedinicu montirati direktno na kišu ili sunce! Mora se montirati na zaštićeno mesto! • 4. Treba obezbediti bezbedno sprovođenje četvoržilnog kabela do spoljne jedinice. • 5. Spoljnu jedinicu šarafom fiksirajte u okvir. • 6. Monitor treba jednostavno okačiti na nosač.

SLO • 1. Najprej se morajo montirati okvir in nosilci za zunanjo in notranjo enoto. • 2. Okvir in nosilec monitorja montirajte z dibli na višino okoli 165 cm • 3. Prepovedano je zunanjo enoto montirati direktno na dež ali sonce! Mora se montirati na zaščiteno mesto! • 4. Treba je zagotoviti speljanje štirizilnega kabla do zunanje enote. • 5. Zunanjo enoto z vijakom fiksirajte v okvir. • 6. Monitor je treba enostavno obesiti na nosilec.

CZ • 1. Nejprve připevněte na zeď nosné rámečky venkovní a interiérové jednotky. • 2. Doporučená výška je cca 165 cm, upravte podle svých požadavků. • 3. Venkovní jednotku je zakázáno vystavovat přímému působení slunečního záření nebo srážek! • 4. Zajistěte, aby 4-žilový kabel mezi oběma jednotkami byl veden chráněným způsobem. • 5. Venkovní kameru vloženou do rámečku připevněte v dolní části šroubem. • 6. Monitor jednoduše zavěsíte do nosného rámu.

HR/BIH • 1. Prvo, zaštitni okvir i vanjska jedinica moraju biti čvrsto fiksirani na odgovarajuće mjesto. • 2. Preporučujemo visinu otprilike 165 cm, mada vi možete montirati prema svojim potrebama. • 3. Ne izlažite vanjsku jedinicu izravnoj sunčevoj svjetlosti ili oborinama. • 4. Pazite da je kabel s 4 žice čvrsto postavljen između dviju jedinica. • 5. Na kraju, pričvrstite vanjsku kameru postavljenu na nosivi okvir s vijkom. • 6. Monitor se jednostavno može spustiti na nosač.

Connecting Cable Instruction

1. Audio Wire
2. Ground Wire
3. Video Wire
4. Power Wire
- 5-6. Electrically controlled lock wiring
- 7-8. The gate lock wiring

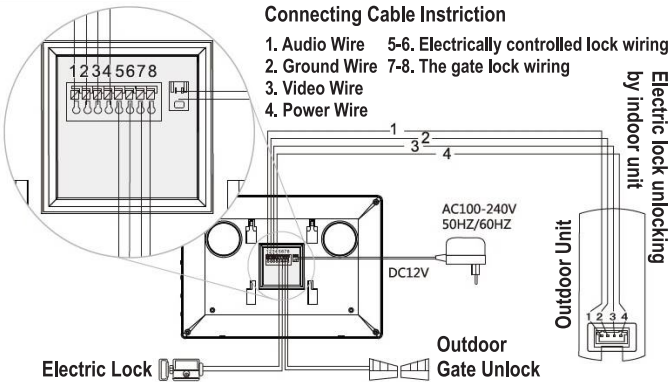

Electric Lock

Outdoor Gate Unlock

EN • 1. sound cable • 2. GND (-) cable • 3. video cable • 4. power (+) cable • 5. electric lock 12 V output • 6. electric lock 12 V output • 7. locking control closing contact • 8. locking control closing contact

LOCK The electric lock (option) function is operated from the doorphone adapter. Obtain 12V \equiv / max.500mA lock according to your individual needs! (2x1 mm²)
GATE The gate function only provides close contact, not output voltage. The gate operator / controller system requires a separate power supply. (2x1 mm²)

HU • 1. hang vezeték • 2. GND (-) vezeték • 3. video vezeték • 4. tápellátás (+) vezeték • 5. elektromos zár 12 V kimenet • 6. elektromos zár 12 V kimenet • 7. kapunyitó vezérlés záró kontaktus • 8. kapunyitó vezérlés záró kontaktus

LOCK Az elektromos zár (opció) működtetése a kaputelefon adapteréről történik. Szerezzen be 12 V \equiv / max. 500 mA zárat egyéni igényeinek megfelelően! (2x1 mm²)

GATE A kapunyitó funkció csak záró kontaktust biztosít, kimeneti feszültséget nem. A kaput mozgató/vezérlő rendszerhez, ahhoz illeszkedő önálló tápellátás szükséges. (2x1 mm²)

SK • 1. zvukový kábel • 2. GND (-) kábel • 3. video kábel • 4. kábel napájania (+) • 5. 12 V výstup elektronickej zámky • 6. 12 V výstup elektronickej zámky • 7. zatvorený kontakt ovládania otvárača brány • 8. zatvorený kontakt ovládania otvárača brány

LOCK Elektronicú zámku (opcia) prevádzkuje adaptér vchodového telefónu. Zaoštrajte si 12 V \equiv / max. 500 mA zámku podľa vlastného výberu! (2 x 1 mm²)

GATE Funkcia otvárania brány zabezpečí len zatvorený kontakt, nezabezpečí výstupné napätie. Na pohyb / ovládanie brány treba zabezpečiť primerané samostatné napájanie (2 x 1 mm²).

RO • 1. cablu audio • 2. cablu GND (-) • 3. cablu video • 4. cablu alimentare (+) • 5. ieşire yalâ electrică 12 V • 6. ieşire yalâ electrică 12 V • 7. contact de închidere la deschiderea porţii • 8. contact de închidere la deschiderea porţii

LOCK Acţionarea yalaei electrice (opţiune) se realizează de pe adaptorul interfonului. Achiziţionaţi o yalâ de 12 V \equiv / max. 500 mA, după preferinţele proprii! (2x1mm²)

GATE Funcţia de deschidere a porţii asigură doar un contact de închidere, nu şi tensiune de ieşire. Pentru sistemul de mobilizare a porţii veţi avea nevoie de o sursă de alimentare potrivită, individuală. (2x1mm²)

SRB/MNE • 1. kábel za ton • 2. GND (-) kábel • 3. video kábel • 4. napajanje (+) • 5. električna brava 12 V izlaz • 6. električna brava 12 V izlaz • 7. prekidački kontakt za kapiju • 8. prekidački kontakt za kapiju

LOCK Kontrola električne brave vrata (opcija) vrši se preko strujnog adaptera interfona. Nabavite odgovarajuću bravu 12 V \equiv / max.500 mA! (2x1 mm²)

GATE Za kontrolu kapije obezbeđuje se samo kontakt a izlazni napon ne!. Kontakt služi za kontrolu elektronike električne kapije. (2x1 mm²)

SLO • 1. kábel za ton • 2. GND (-) kábel • 3. video kábel • 4. napajanje (+) • 5. električna ključavnica 12 V izhod • 6. električna ključavnica 12 V izhod • 7. prekinitveni kontakt za vhodna vrata • 8. prekinitveni kontakt za vhodna vrata

LOCK Kontrola električne ključavnice vrat (možnost) vrši se preko električnega pretvornika interfona. Nabavite ustrezno ključavnico 12 V \equiv / max.500mA! (2x1 mm²)

GATE Za kontrolo vhodnih vrat se zagotavlja samo kontakt a izhodna napetost ne!. Kontakt služi za kontrolo elektronike električnih vhodnih vrat. (2x1 mm²)

CZ • 1. kabel funkce zvuku • 2. kabel GND (-) • 3. kabel funkce videa • 4. napájení (+) kábel • 5. elektrický zámeč výstup 12 V • 6. elektrický zámeč výstup 12 V • 7. uzavírací kontakt ovládání funkce otevírání dveří • 8. uzavírací kontakt ovládání funkce otevírání dveří

LOCK Elektrický zámeč (opce) je ovládan adaptérem dveřního telefonu. Opatřete si zámeč podle svých požadavků, 12 V \equiv / max. 500mA! (2x1 mm²)

GATE Funkce otevírání dveří zajišťuje jen uzavírací kontakt, nezajišťuje výstupní napětí. K systému pohybu/ovládání dveří je nutné samostatné příslušné napájení. (2x1 mm²)

HR/BIH • 1. Zvučni kábel • 2. GND (-) kábel • 3. video kábel • 4. napojni (+) kábel • 5. Elektronska brava 12 V izlaz • 6. Elektronska brava 12 V izlaz • 7. Kontakt za kontrolu zaključavanja • 8. Kontakt za kontrolu zaključavanja

LOCK Električna blokada (opcija) funkcioniira preko adaptera za vrata. Obtain 12V \equiv / max.500mA lock prema vašim individualnim potrebama! (2x1mm²)

GATE Funkcija vrata osigurava samo bliski kontakt, a ne izlazni napon. Vrata / kontroler sustava zahtijeva odvojeni izvor napajanja. (2x1mm²)



Android



















iOS



VDP

	ANDROID	iOS
EN	VDP application based on QR code can be applied from Android 4.1!	VDP application based on QR code can be applied from iOS 7.1!
HU	A QR kód alapján elérhető VDP alkalmazás Android 4.1 verziótól alkalmazható! Pomocou QR kódu si môžete stiahnuť aplikáciu VDP pre operačný systém Android 4.1 alebo vyšší!	A QR kód alapján elérhető VDP alkalmazás iOS 7.1 verziótól alkalmazható! Pomocou QR kódu si môžete stiahnuť aplikáciu VDP pre operačný systém iOS 7.1 a vyšší!
SK	Aplikaція VDP, доступна при скануванні коду QR, поате її уніталізація з сисітеме де операне Android 4.1 саи маі ноі!	Aplikaція VDP, доступна при скануванні коду QR, поате її уніталізація з сисітеме де операне iOS 7.1 саи маі ноі!
RO	Aplikaція VDP, доступна при скануванні коду QR, поате її уніталізація з сисітеме де операне Android 4.1 саи маі ноі!	Aplikaція VDP, доступна при скануванні коду QR, поате її уніталізація з сисітеме де операне iOS 7.1 саи маі ноі!
SRB/MNE	Aplikacija dostupna preko QR kod VDP aplikacija od Android verzije 4.1!	Aplikacija dostupna preko QR kod VDP aplikacija od iOS verzije 7.1!
SLO	Aplikacija dostupna preko QR kod VDP aplikacija od Android verzije 4.1!	Aplikacija dostupna preko QR kod VDP aplikacija od iOS verzije 7.1!
CZ	VDP aplikace dostupná na základě QR kódu je použitelná od verze Android 4.1!	VDP aplikace dostupná na základě QR kódu je použitelná od verze iOS 7.1!
HR/BIH	VDP aplikacija bazirana na QR kodu može se primjeniti na Android 4.1!	VDP aplikacija bazirana na QR kodu može se primjeniti na iOS 7.1!

Icon	Feature	Icon	Feature
1 	My device	10 	Motion detection
2 	Records	11 	Hang up
3 	Message	12 	Sound switch button
4 	Settings	13 	Ringtone
5 	Unlocking	14 	Alarm
6 	Intercom	15 	Vibration
7 	Start local recording	16 	About
8 	Stop local recording	17 	Exit
9 	Photo		

EN

1. My device
2. Records
3. Message
4. Settings
5. Unlocking
6. Intercom
7. Start local recording
8. Stop local recording
9. Photo
10. Motion detection
11. Hang up
12. Sound switch button
13. Ringtone
14. Alarm
15. Vibration
16. About
17. Exit

HU

1. Készülékeim
2. Felvételek
3. Tevékenységnapló
4. Beállítás
5. Zár nyitás
6. Beszéd
7. Videofelvétel indítása
8. Videofelvétel megállítás
9. Fényképezés
10. Mozgásérzékelés
11. Beszélgetés befejezése
12. Hangszóró kapcsoló
13. Csengő hang
14. Riasztó hang
15. Rezgés
16. Jellemzők
17. Kilépés

SK

1. Moje prístroje
2. Nahrávky
3. Správy, denník
4. Nastavenie
5. Otvorenie zámky
6. Hovor
7. Spustenie nahrávania
8. Zastavenie nahrávania
9. Fotografia
10. Detekcia pohybu
11. Ukončenie hovoru
12. Spínač reproduktora
13. Zvonenie
14. Alarm
15. Vibrovanie
16. Charakteristiky
17. Výstup

RO

1. Aparatele mele
2. Înregistrări
3. Jurnal evenimentet
4. Setări
5. Deschiderea uşii
6. Vorbire
7. Iniţiere înregistrare video
8. Oprire înregistrare video
9. Fotografie
10. Senzor de mişcare
11. Încheiere vorbire
12. Comutator difuzor
13. Melodie sonerie
14. Melodie alarmă
15. Vibraţii
16. Caracteristici
17. ieşire

SRB/MNE

1. Moji uređaji
2. Snimci
3. Dešavanja
4. Podešavanja
5. El. Brava
6. Razgovor
7. Pokretanje video snimanja
8. Zaustavljanje video snimanja
9. Kreiranje fotografije
10. Detekcija pokreta
11. Završetak razgovora
12. Taster zvučnika
13. Zvuk zvona
14. Zvuk alarma
15. Vibracija
16. Osobine
17. Izlaz

SLO

1. Moje naprave
2. Posnetki
3. Dogajanja
4. Nastavitve
5. El. Kjučavnica
6. Pogovor
7. Zagon video snemanja
8. Zaustavljanje video snemanja
9. Kreiranje fotografije
10. Zaznavanje gibanja
11. Konec pogovora
12. Tipka zvočnika
13. Zvok zvonca
14. Zvok alarma
15. Vibracija
16. Lastnosti
17. Izhod

CZ

1. Moje zařizení
2. Záznamy
3. Deník činnosti
4. Nastavení
5. Otevírání zámku
6. Hovor
7. Spuštění videozáznamu
8. Zastavení videozáznamu
9. Vyhотовání fotografií
10. Senzor pohybu
11. Ukončení hovoru
12. Spínač reproduktoru
13. Zvuk vyzvánění
14. Zvuk alarmu
15. Vibrace
16. Specifikace
17. Zavřít

HR/BIH

1. Moji uređaji
2. Snimljeni materijali
3. Poruke
4. Postavke
5. Otključavanje
6. Intterfon
7. Start lokalnog snimanja
8. Stop lokalnog snimanja
9. Fotografija
10. Detector pokreta
11. Hang up
12. Tipka za prebacivanje zvuka
13. Melodija zvona
14. Alarm
15. Vibracija
16. Značajke
17. Izlaz

smart video kaputelefon szett 7" LCD monitorral

A termék használatba vétele előtt, kérjük, olvassa el az alábbi használati utasítást és őrizze is meg. Az eredeti leírás magyar nyelven készült. Ezt a készüléket azok a személyek, akik csökkent fizikai, érzékelési vagy szellemi képességekkel rendelkeznek, vagy akiknek a tapasztalata és a tudása hiányzik, továbbá gyermekek 8 éves korát csak abban az esetben használhatják, ha az felügyelet mellett történik, vagy a készülék használatára vonatkozó útmutatást kapnak, és megértik a biztonságos használatból eredő veszélyeket. Gyermekek nem játszhatnak a készülékkel. Gyermekek kizárólag felügyelet mellett végezhetik a készülék tisztítását vagy felhasználói karbantartását. Kicsomagolás után győződjön meg róla, hogy a készülék nem sérült meg a szállítás során. Tartsa távol a gyermekeket a csomagolástól, ha az zacskót vagy más veszélyt jelentő összetevőt tartalmaz!

• Teljes értékű video kaputelefon rendszer • Internetes távoli elérés bárholonnan a világon • 3in1: video kaputelefon + SMART funkciók + zár- és kapunyitó • Vezeték nélküli internet csatlakozású beltéri egység • 7" LCD extra lapos monitor érintőgombokkal • 4-vezetékes hagyományos csatlakozás a kamera és a képernyő között • Távoli kapu vagy zárnál távoli elérés, egymástól függetlenül • Éjszakai megvilágítás infravörös LED-ekkel • Sötétben automatikus átkapcsolás az érzékenyebb fekete-fehér módra • Manuálisan fénykép vagy videofelvétel készítése a látogatóról • Minden tevékenység visszakereshető a telefonon, időrendi naplózás • Bővíthető Android (4.1+) és iOS (7.1+) mobiltelefonokkal, táblagépekkel a családtagok számára (8 db) • Tartozékok: védő keret, monitor fal tartó, kb. 15m 4-erű vezeték, szerelvények, hálózati adapter (12 V=~/1 A).

BEVEZETÉS

Ez a termék okostelefonokkal és táblagépekkel képes együttműködni. Ezért a leírás elkészítésekor feltételeztük, hogy a felhasználó birtokában van az okostelefonok kezeléséhez kapcsolódó általános ismereteknek. E készülék beállítása és használata nagyon közel áll a telefonok és táblagépek használatához. Alapszintű angol nyelvismeret ajánlott.

ALKALMAZÁS

A készülék ideális hagyományos kaputelefon-rendszerek vagy ajtócsengők kiváltására. A külső és belső egységet 4 vezeték köti össze. Az LCD monitor alkalmas vezeték nélküli (WiFi) internet elérésre. Helyezze el ott a készüléket, ahol stabil és erős a lefedettség. Az Android vagy iOS operációs rendszerű, internet eléréssel rendelkező mobilkészülékekre telepítendő VDP alkalmazás segítségével távolról, szükséges helyről elérheti és vezérli a rendszer csatlakoztatott kaputelefon rendszerét. Hallja, ha becsengetnek, láthatja a látogatót, fénykép vagy videofelvétel készíthet róla és kinyithatja az elektromos kaput vagy zárat, ha rendelkezik azzal. A riasztó funkció jelzi az ajtó elmozdítását akkor is, ha nem csengetnek be.

A készülék akkor is teljes értékű video kaputelefonként használható, ha nincs biztosítva az internetes kapcsolat!

AZ EGYSÉGEK ÖSSZEKÖTÉSE

A csomagban kb. 15 méter hosszú vezetéket talál a kamera és a monitor összekötésére. A kültéri egység a belső egységtől e kábelben keresztül kapja a tápellátást. A monitort kell a vele szállított hálózati adapterrel a hálózathoz csatlakoztatni.

- Amennyiben a 15 méter hosszú vezeték nem elegendő hosszú - saját felelősségre - kicsérélheti hosszabbra. Ez esetben nem garantálható a tökéletes kép- és hangminőség. Minél nagyobb a távolság, annál nagyobb keresztmetszetű vezeték alkalmazása szükséges. (0-25m: 4x0,5mm²...4x0,75mm² / 25-50m: 4x0,75mm²...4x1,0mm²)
- Úgy helyezze el a vezetéket, hogy ne sérüljön meg és az időjárástól valamint a fizikai behatásoktól védett helyen legyen.
- A zavarmentes jelátvitelt segítheti árnyékolt vezeték használata. 8 erű vezeték alkalmazásakor a feleslegesen maradt vezető ereket javasolt párhuzamosan kötni a felhasználó vezetékekkel, ezzel növelve a tényleges keresztmetszetet. A kaputelefon rendszer üzembe helyezéséhez vegye igénybe szakember segítségét!

FELSZERELÉS

A kültéri egység helyét úgy határozza meg, hogy azt nem érheti közvetlen napfény és csapadék. Szükség esetén alkalmazzon külön beszerzendő védőburkolatot és forduljon szakemberhez! Olyan magasságba (kb. 165 cm) és irányba szerelje fel, hogy a látogatók arca jól látható legyen. A végleges rögzítés előtt ellenőrizze le a készülék megfelelő működését! Először a keretet kell felerősíteni, majd a beltéri egységet megfelelően csatlakoztatott kültéri egységet abba behelyezni, végül alulról egy csavarral rögzíteni. A csavart gumidugó fedi le.

A beltéri egység felszerelési magassága olyan legyen, hogy a képernyő jobb felső sarkánál található mikrofon a beszélő szájához közel essen. A közelben legyen hálózati csatlakozás az adapter számára és legyen stabil és erős a WiFi lefedettség. Ne szerelje fém felületre a monitort!

ÜZEMBE HELYEZÉS

A rendszer akkor üzemképes, ha vezetékekkel össze kötötte a két egységet és csatlakoztatta a hálózati adaptert a beltéri egységhez. Utóbbi 2-pólusú dugója csak egy féle pozícióban dugható be, fordítva ne erőltesse a csatlakoztatást! Ezzel együtt biztosítani kell az internet elérést a funkciók teljes kihasználásához. Ezt a lépést a mobilkészülékekre telepített alkalmazással tudja elvégezni. Alaphelyzetben a képernyő alatti érintőgombok folyamatosan világitanak. A készülék oldalán lévő gombokkal beállíthatja a csengéstartó hangerőt, a beszélgetési hangerőt, a fényerősséget és képességet, valamint kiválaszthatja a csengőhangot a rendelkezésre álló 16 közül.

Figyelm! Látogató csengetése esetén a „beszélgetési idő” kb. 120 másodperc, majd a monitor kikapcsol. Ha a „monitor” gombbal ön kapcsolja be a monitort, akkor az kb. 40 másodpercig működik. Amennyiben eközben ön szeretni kiszólítani a külső egység hangszóróján keresztül, akkor érintse meg a „beszed” gombot is. Ez utóbbi gomb újabb érintése kikapcsolja a monitort.

Az internetes SMART funkciók nem megfelelő működése esetén – például zavaró, közeli rádiótechnikai berendezések miatt – szükség lehet a készülék újra indítására és a mobiltelefonos beállítások megismétlésére. A gyári állapot vissza állításához (RESET) tartsa megérintve a KULCS gombot 5 másodpercig. Hangjelzést követően rövid hangbomlásd nyugtazza a funkció végrehajtását. Ha ezt követően továbbra is fennáll a probléma az internetes eléréssel, húzza ki egy percre a hálózati adaptert, majd végezze el újra a beállításokat.

- A hátdoldalon található csatlakozásokat a megadott kapcsolási rajz alapján kell bekötni. Mielőtt először a hálózatba csatlakoztatja az adaptert, ellenőrizze a csatlakozások helyességét!
- Az elektromos zár (opció) működötése a kaputelefon adapteréről történik. Szerezzen be 12 V=~/ max.500 mA zárat egyéni igényeinek megfelelően!
- A kapunyitó funkció csak záró kontaktus biztosít, kimeneti feszültséget nem. A kaput mozgató/vezérlő rendszerhez, ahhoz illeszkedő önálló tápellátás szükséges.

A TELEPÍTENDŐ „VDP” ALKALMAZÁS

Az alkalmazás segítségével, az előírt operációs rendszerrel rendelkező - internethez csatlakoztatott - mobiltelefonok vagy táblagépek alkalmazásával az alábbi főbb funkciók érhetőek el, a világ tetszőleges részéről, amennyiben az ön tartózkodási helyén és a készülék használati helyén (otthon) az internet lefedettség biztosított.

LÁTÓGATÓ HÍVÁSÁNAK FOGADÁSA, FÉNYKÉP VAGY VIDEOFELVÉTEL MANUÁLIS KÉSZÍTÉSE, ELEKTROMOS KAPU VAGY ZÁR TÁVOLI NYITÁSA, MOZGÁSÉRZÉKELŐS RIASZTÓ.

Helyezze a mobiltelefont vagy táblagépet a WiFi Router és a monitor közelébe. A sikeres üzembe helyezéshez fontos, hogy a mobilkészüléke és a kaputelefon azonos WiFi hálózatot használjon. A mobilkészülékén megtalálható vonalkód-olvasó alkalmazással olvassa be az ezen használati utasítás elején található QR kódok egyikét attól függően, hogy Android vagy iOS készülékkel rendelkezik. A megjelenő linkről telepítse a megfelelő programot. Indítsa el és kövesse a megjelenő utasításokat.

A „+ ADD DEVICE” (készülék hozzá adása) kiválasztása után érintse meg a kaputelefon fényképét majd a következő képernyőn – megadva saját WiFi hálózatának jelszavát – lépesse be a kaputelefont az alkalmazáson keresztül. Ha a beállítás (SMART CONFIG) több internetképes eszközt talál, válassza ki közülük ezt a kaputelefont az azonosító jelzése melletti jelölő négyzet megérintésével. A mobiltelefon és a monitor sikeres párosítását hangbemondás jelzi.

A megjelenő ablakban „admin” név és jelszó található. A biztonságos használat érdekében javasolt ezeket megváltoztatni. Ha a későbbiekben vissza akarja vonni a valamely ismerőtől, családtagtól a mobiltelefonos hozzáférést a készülékhez, akkor ezt a jelszót kell módosítani.

Ezután a képernyőn megjelenő, már párosított kaputelefon ikonját érintse meg, hogy alatta az **OFFLINE** szöveg helyett **ONLINE** (csak ekkor érhető el távolról) legyen olvasható. Az ikon újabb érintésével kitékinthet a kamerán keresztül. Az élő kép alatti gombokkal kapcsolhatja be a mobilkészülék mikrofonját (hogy kiszójon a látogatónak), a mobilkészülék hangszóróját, indíthat videofelvételt vagy készíthet fényképet. A megjelenített kép mérete és látószöge is megnövelhető a teljes képernyős móddal. A kép alatti két gomb funkciója: **HANG UP** – beszélgetés befejezése, kilépés; **UNLOCK** – elektromos zár nyitása (opció).

Ha a kitékintést nem ön kezdeményezi, hanem becsengettek, akkor jelez a monitor és ezzel egyidejűleg a mobilkészüléken egy értesítő felület jelenik meg. A beállításoktól függően ezt csengő hangjelzés is kísérheti. A hívást a mobilon az **ANSWER** gombbal fogadhatja, a **HANG UP** gombbal elutasíthatja.

1. Ha a mobiltelefonon fogadja a hívást, a beltéri egység (monitor) azonnal kikapcsol, csengésetek megszűnik.
2. Ha a mobiltelefonon elutasítja a hívást, a monitor még nem kapcsol ki és az otthon tartózkodók a monitoron keresztül beszélhetnek a látogatóval.
3. Ha a belső egységen fogadja a hívást a „beszéd” gombbal akkor a mobiltelefon jelzése abba marad.
4. A belső egységen a hívás elutasításához érintse meg kétszer a „beszéd” gombot. Egy beszélgetés befejezéséhez érintse meg egyszer ezt a gombot.



A jobb felső sarokban található „fogaskerék” ikonnal az alábbi funkciók érhetőek el: tetszőleges foto megjelenítése az ikon helyett (**CHANGE PIC**, pl. több lakás esetén segíti az azonosítást), átnevezhető a kaputelefon azonosítója (**DEVICE NAME**), QR kód hozható létre a családtagok telefonjainak regisztrálásához (**QR CODE**), ellenőrizhető a csatlakoztatott internet hálózat és a kaputelefon törölhető a hálózatról. Ez utóbbihoz érintse meg a „kuka” ikont a jobb felső sarokban, vagy az előző képernyőn (a fő menüben) húzza balra a párosított kaputelefon ikonját.

A fő menü alsó ikonjai: **DEVICES**: az összes csatlakoztatott készülék megjelenítése, **RECORD**: foto vagy videofelvételek listája, **MESSAGE**: tevékenységnapló lista, **SETTING**: beállítások menü.

A **beállítások menü** lehetőségei: tetszőleges csengőhang kiválasztása a mobilkészüléken elérhetőek közül, vibráló mód aktiválása, „ne zavarj” mód aktiválása. A **HELP CENTER** részletes angol nyelvű támogatást nyújt a készülék használatához.

- Az alkalmazás fő menüjében a kaputelefon ikonja melletti kék pont és az alatta olvasható **ONLINE** felirat mutatja a megfelelő internet kapcsolatot. Ha ez nem látható, indítsa újra a rendszert az **ÜZEMBE HELYEZÉS** fejezetben leírtak szerint.
- Az elkészített fénykép vagy videofelvétel tárolása a mobilkészüléken történik.
- Funkcióváltáskor angol nyelvű hangbemondás hallható a beltéri egységen.
- A teljes körű működtetéshez szükséges VDP alkalmazás harmadik fél terméke, így e készülék gyártójától függetlenül és tudomása nélkül is változhat. Előfordulhat, hogy az alkalmazás nem minden funkciója működteti ezt a készüléket.

ÉJSZAKAI KAMERA MÓD

A színes kamerák érzékenysége rossz megvilágítási körülmények között jelentősen romlik. Ennek kiküszöbölésére a készülék automatikusan fekete-fehér képre vált a jobb képminőség érdekében.

BŐVÍTHETŐSÉG - A CSALÁDTAGOK TELEFONJAINAK HASZNÁLATA

Ha egyidejűleg több mobilkészülékkel kívánja elérni az interneten keresztül a kaputelefont, szükséges azokat is konfigurálni a rendszerhez. Az alkalmazás 8 regisztrált mobil eszközt képes kezelni egyidejűleg. Ehhez a **QR CODE** menüben megjelenő kódot szükséges megosztani a telefonok között. A további telefonokra is telepítse a **DPV** alkalmazást, majd a **DEVICES** menüjében érintse meg a jobb felső sarokban a „+” (készülék hozzá adása) gombot. A következő képernyőn válassza a **SCAN QR CODE** lehetőséget és olvassa be a másik telefonján megjelenített QR kódot, ezután az új készülék is csatlakozik a rendszerhez. A fő mobilkészüléken, a másodlagos készülékekkel beolvasandó QR kód közvetlenül a „készülék hozzá adása” gomb alatti „beállítások” menüből érhető el, a jobb felső sarokban lévő fogaskerék szimbólum almenüjében.

HIBAEHÁRÍTÁS

A készülék működése összetett, ezért lehetséges olyan beállítás és/vagy működés, amely szakember közreműködését igényli. Probléma esetén a felhasználónak javasolt a gyári beállításokkal újra indítani a készüléket és a használati utasítás szerint újra elvégezni a beállításokat.

Ha működési rendellenességet tapasztal, az alábbi főbb szempontokat ellenőrizze:

- előírás szerinti-e a csatlakoztatás
- van-e hálózati tápellátás
- nem sérült-e valamilyik vezeték
- a megfelelő alkalmazás legfrissebb verziója van-e telepítve
- van-e aktív internet kapcsolat
- megfelelő módon történt-e a készülékek konfigurálása
- megváltozott-e WiFi router vagy más, az internethez csatlakozó jellemző

TISZTÍTÁS

Tisztítás előtt áramtalanítsa a készüléket a hálózatról történő kihúzással! Használjon puha, száraz törölkendőt. Ne használjon agresszív tisztítószereket és folyadékokat! Vigyázzon, mert a por megkarcolhatja a kamera lencséjét, ha azt erőteljesen tisztítja!

FIGYELMEZTETÉSEK

• **Kérjük, a használatbavétel előtt olvassa el figyelmesen ezt az útmutatót és tegye el a későbbiekben is hozzáférhető helyre!** • Az adaptert csak 230 V~/50 Hz feszültségű szabványos csatlakozójelzatra szabad csatlakoztatni! • A készülék működését befolyásolhatják a gyártótól független szoftveres és hardveres körülmények. • A mobil alkalmazás(ok) a készülék gyártójától függetlenül és tudomása nélkül kerülhetnek módosításra, ezért nem garantálható minden körülmények között a megfelelő működés. • Az elvesztett vagy megsérült adatokért stb. a gyártó nem vállal felelősséget, még akkor sem, ha az adatok stb. e termék használata közben vesznek el. Előzőleg javasolt biztonsági másolatot készíteni a mobilkészüléken található adatokról személyi számítógépére. • Vegye figyelembe, hogy az internethez csatlakozó termékek külső támadásoknak lehetnek kitéve! • Az egységeket összekötő kábeleket tartsa távol más hálózati kábelektől! • Ovjaa portól, párától, folyadéktól, hőtől, nedvességtől, fagytól és ütődéstől, valamint a közvetlen hő- vagy napsugárzástól! Kizárólag száraz, beltéri körülmények között használható! • Úgy helyezze el, hogy közvetlen napsugárzás és csapadék ne érhesse! Szükség esetén alkalmazzon egyedi árnyékolót! • Ha hosszabb ideig nem használja, húzza ki az adaptert a hálózatról! • Nedves kézzel tilos az adapter vagy a csatlakozókábel megérintése! Megsérülések esetén azonnal áramtalanítsa a készüléket! • Kizárólag az eredetivel megegyező adapterrel használható! Szükség esetén igényelje a gyártótól vagy szerviztől! • Ne működtesse a készüléket erős elektromágneses tér közelében! Rendellenes működést okozhatnak a közelben működő rádiófrekvenciás készülékek, ez nem utal a termék meghibásodására. • A készülék lakossági, háztartási használatra készült. • A felelőtlen, szakszerűtlen használatból eredő meghibásodásokra nem érvényesíthető a jótállás! • A Somogyi Elektronik igazolja, hogy ez a rádió-berendezés megfelel a 2014/53/EU irányelvnek. Az EU Megfelelőségi Nyilatkozat elérhető a következő internetes címen: www.somogyi.hu • A folyamatos továbbfejlesztések miatt műszaki adat és a design előzetes bejelentés nélkül is változhat. • Az esetleges nyomdahiábkért felelősséget nem vállalunk, és elnézést kérünk.



Áramütésveszély!

Tilos a készülék vagy tartozékainak szétszerelése, átalakítása! Bármely rész megsérülése esetén azonnal áramtalanítsa és forduljon szakemberhez.



A hulladékká vált berendezést elkülönítetten gyűjtse, ne dobja a háztartási hulladékba, mert az a környezetet vagy az emberi egészségre veszélyes összetevőket is tartalmazhat! A használt vagy hulladékká vált berendezés térítésmentesen átadható a forgalmazás helyén, illetve valamennyi forgalmazónál, amely a berendezéssel jellegében és funkciójában azonos berendezést értékesít. Elhelyezheti elektronikai hulladék átvételére szakosodott hulladékgyűjtő helyen is. Ezzel Ön védi a környezetet, embertársai és a saját egészségét. Kérdés esetén keresse a helyi hulladékkezelő szervezetet. A vonatkozó jogszabályban előírt, a gyártóra vonatkozó feladatokat vállaljuk, az azokkal kapcsolatban felmerülő költségeket viseljük.

Tájékoztató a hulladékkezelésről: www.somogyi.hu



DPV WIFI SET

smart video doorphone set with 7" LCD monitor



Before using the product for the first time, please read the instructions for use below and retain them for later reference. The original instructions were written in the Hungarian language. This appliance may only be used by persons with impaired physical, sensory or mental capabilities, or lacking in experience or knowledge, as well as children from the age of 8, if they are under supervision or have been given instruction concerning use and they have understood the hazards associated with use. Children should not be allowed to play with the unit. Children may only clean or perform user maintenance on the appliance under supervision. After unpacking the product, make sure it has not been damaged during transport. Keep children away from the packaging material, if it contains polybag or other hazardous components.

• complete video doorphone system set • internet remote access from anywhere in the world • 3in1: video doorphone + SMART functions + remote gate or lock opening • wireless internet connection indoor unit • 7" LCD extra flat monitor with touch buttons • 4-wire, standard connection between camera and screen • remote gate or lock opening independently • night illumination with infrared LEDs • automatically switches to the more sensitive black and white mode in the dark • taking photo or video from a visitor manually • all activities can be listed by phone, chronological logging expandable with Android (4.1+) and iOS (7.1+) mobile phones or tablets for family members (8 pcs) • Accessories: protective frame, monitor wall mount, approx. 15 m 4-core cable, fittings, AC adapter (12 V=1,1 A).

INTRODUCTION

This product can work with smartphones and tablets. Therefore, in preparing this description, we assumed that the user is in possession of general knowledge of the management of smartphones. Setting and using this device is very close to using phones and tablets. Basic level English knowledge is recommended.

USE

The appliance is ideal for replacing traditional door entry systems or door bells. The outer and inner units are connected by 4 wires. The LCD monitor is suitable for wireless (WiFi) internet access. Locate the device where the coverage is stable and strong. The VDP application that is needed to be installed on Android or iOS mobile devices with Internet access will allow you to access and control remote access to your Internet-connected doorphone system from a remote location. You can hear if it rings, you can see the visitor, take a photo or video clip, and open the electric gate or lock if you have it. The alarm function also indicates the pre-door movement even when it is not ringing.

The device can also be used as a fully-featured video doorphone if the Internet connection is not provided!

CONNECTING THE UNITS

In the package you will find about 15 m long cable to connect the camera and the monitor. The outdoor unit receives the power from the indoor unit via this cable. The monitor must be connected to the network with the AC adapter delivered with it.

- If the 15 meter long cord is not long enough, you can replace it at your own risk. In this case, the perfect picture and sound quality cannot be guaranteed. The larger the distance, the greater cross-sectional wire is required, (0-25 m: 4x0,5 mm²...4x0,75 mm² / 25-50 m: 4x0,75 mm²...4x1,0 mm²)
- Place the cord in such a way that it does not get damaged and is protected from weather and physical impacts.
- You can use a shielded wire for trouble-free signal transmission. When using a 8-core wire, it is recommended to connect unnecessary lead wires in parallel with the wires used to increase the actual cross-section. To get the door phone system into operation, get help from a specialist.

MOUNTING

Defines the location of the outdoor unit so that it cannot be exposed to direct sunlight and rain. If necessary, use a special protective cover to be purchased and contact a specialist. Mount it to a height (approx. 165 cm) and in a direction to make the visitor's face visible. Check the proper operation of the unit before final fixing. First, the frame must be fastened, then the outdoor unit which is connected to the indoor unit must be inserted and finally secured by a screw at the bottom. The screw is covered with rubber plug.

The mounting height of the indoor unit should be like that the microphone at the top right corner of the screen is close to the speaker's mouth. Get a power adapter near the adapter and secure and secure Wi-Fi coverage. Do not mount the monitor on a metal surface.

INSTALLATION

The outdoor unit is operational when the two units are connected with wires and the mains adapter is connected to the indoor unit.

2-pole plug of the accessory adapter can only be inserted in one position, vice versa do not force the connection. In addition, access to the Internet must be ensured to make full use of the features. You can take this step with the app installed on your mobile device. In default position, the touch screen buttons under the screen are lighting continuously. Use the buttons on the side of the device to adjust the ring volume, talk volume, brightness and sharpness, and select the ringtone from the available 16.

Attention! When the visitor rings, the "talk time" is approx. 120 seconds. If you turn on the monitor with the "Monitor" button, it works for 40 seconds. If you want to call through the loudspeaker of the external unit, tap the "talk" button. Another touch of this button turns off the monitor.

In adequate functioning of SMART Internet features, such as interfering radio equipment in the vicinity, may require you to restart your device and reset your mobile phone settings. To reset the factory setting (RESET), hold the KEY button for 5 seconds. After a beep, a short tone resumes acknowledging the function. If you continue to experience a problem with Internet access, unplug the network adapter for a minute, and then make the settings again.

- The connectors on the back side must be connected according to the wiring diagram given. Before connecting the adapter for the first time, check that the connections are correct.
- The electrical lock (option) is operated from the doorphone adapter. Obtain a 12 V = / max. 500 mA lock according to your individual needs!
- The gate function only provides a closing contact, not output voltage. The gate operator / controller system requires a separate power supply.

“VDP” APPLICATION TO BE INSTALLED

With the help of the application, you can access the following major features, from anywhere in the world, by using mobile phones or tablets having the required operation system and internet connection, if internet access is provided at your location and at the place of use (home).

RECEIVING VISITOR'S CALL, MANUAL PHOTO PREPARING OR VIDEO RECORDING, OPENING OF ELECTRIC GATE OR LOCK, ALARM WITH MOTION SENSOR

Insert the outdoor unit near the WiFi Router and your mobile device. For successful deployment, it is important for your mobile device and doorphone to use the same WiFi network. Use the barcode reader application on your mobile device to read one of the QR codes at the beginning of this manual, depending on your Android or iOS device. Install the appropriate program on the link that appears. Start and follow the instructions that appear.

After the selection of „+ ADD DEVICE“ (adding a device) touch the doorphone's picture, then on the next screen – giving your own WiFi network password – enter the gateway via the application. If the setting (SMART CONFIG) finds more Internet-enabled devices, select this door phone by tapping the check box next to the ID mark. The successful pairing of the mobile phone and the monitor is signalled by a voice message.

The „admin“ name and password are visible in the appearing window. For safe use, it is recommended to change them. If you want to retrieve from a friend or a family member their mobile phone access, you will need to modify this password.

Then tap the icon on the screen that is already paired with the door, so that it can be read **ONLINE** instead of **OFFLINE** (only available at remotely). Touch the icon again to look through the camera. You can use the buttons below the live image to turn on the mobile phone's microphone (to give the visitor), the mobile speaker, start a video or take a photo. The size and viewing angle of the displayed image can be enhanced with full screen mode. Functions of the two buttons under the picture: **HANG UP** - ending conversation, exit; **UNLOCK** - open the electric lock (option).

If the lock is not initiated but appreciated, it signals the monitor and at the same time a notification area appears on the mobile device. Depending on the setting, this may be accompanied by a ringing tone. To answer the call on the mobile with the **ANSWER** button, you can reject the call using the **HANG UP** button.

1. If you receive a call from your mobile phone, the indoor unit (monitor) immediately turns off, the ringing stops.

2. If you reject a call on your mobile phone, your monitor does not turn off and your home can talk to the monitor through the monitor.

3. If you receive the call using the „talk“ button on the internal unit, the mobile phone signal will stop responding.

4. Double-tap the „Talk“ button to reject the call on the internal unit. Tap this button to end a conversation.



The „cogwheel“ icon in the upper right corner provides the following functions: the option to display any photo instead of the icon (**CHANGE PIC**, for example, for identifying multiple homes), rename the doorphone ID (**DEVICE NAME**), QR code for family members (**QR CODE**), check the connected Internet network, the doorphone can be erased from the network. In the latter case, tap the „dustbin“ icon in the top right corner or on the previous screen (in the main menu) to the left of the paired doorphone icon.

Bottom icons of the main menu; **DEVICES**: Show all connected devices, **RECORD**: List of photos or videos, **MESSAGE**: Activity log list, **SETTING**: Settings menu.

Options of **settings menu**: to select any ringtone from any available mobile device, select any alarm tone, activate vibrating mode, activate „do not disturb“ mode

HELP CENTER provides detailed English-language support for your device..

• The blue light around the button will indicate the appropriate internet connection after the voice announcement. If this is not visible, restart the system as described in the **INSTALLATION** section.

• The recorded photo or video recording is stored on the mobile device.

• In case of function changing, an audio message in English is heard on the outdoor unit.

• The third-party product of the VDP application for full operation can be changed regardless of manufacturer's and manufacturer's knowledge. You may not have all the features of this application running this device.

NIGHT CAMERA MODE

The sensitivity of colour cameras is significantly deteriorated under poor illumination conditions. To eliminate this, this unit automatically switches to black and white for better image quality.

EXPANDABILITY – FAMILY MEMBERS USE

If you want to access the doorphone at the same time with multiple mobile devices through the Internet, you will also need to configure them in the system. The application can handle 8 registered mobile devices simultaneously. To do so, you need to share the code appearing in the **QR CODE** menu between the phones. Install the **DPV** application on additional phones, and in the **DEVICES** menu tap the „+“ (Add Device) button in the upper right corner. On the next screen, select **SCAN QR CODE** and read the QR code displayed on the other phone, then the new device will be connected to the system. The QR code on the main mobile device to be scanned with secondary devices can be accessed directly from the „Settings“ menu under the „Add Device“ button in the submenu of the gear symbol in the upper right corner.

TROUBLESHOOTING

The operation of the device is complex, so it is possible to set up and / or operate it may need the help of a professional service. In the event of a problem, the user is advised to restart the appliance with the factory settings and re-make the settings according to this user manual.

If you are experiencing a malfunction, check the following main aspects:

- whether connection is as required
- whether there is mains power supply
- no wire is damaged
- is the latest version of the correct application installed
- there is an active internet connection
- have the devices configured properly
- whether a WiFi router or other features related to the Internet have changed

CLEANING

Before cleaning, power off the device, by unplugging it from the mains! Use a soft, dry cloth. Do not use aggressive cleaners and liquids! Be careful, because the dust can scratch the lens of the camera if it is firmly cleaned.

WARNINGS

- Please read the instructions carefully before use, and keep it to have it available in the future! • The appliance may only be connected to 230 V~50 Hz electric standard wall outlets. • The operation of the device may be affected by software and hardware that are independent from the manufacturer. • The mobile application (s) may be changed without notice and without notice to the manufacturer of the device, and therefore, it is not guaranteed to work properly in all circumstances. • The manufacturer does not take responsibility for the loss or damage of data etc. even if the data etc. gets lost during the use of the device. It is recommended to make a copy of the data and tracks to your personal computer prior the use of the device. • Keep the cables connecting the units away from other power cords! • Protect it from dust, humidity, liquids, heat, dampness, frost, shock and direct thermal radiation or sunshine! Use only indoor, in dry circumstances! • Locate it so that direct sunlight and rainfall cannot be reached. Apply individual shades if necessary. • When not in use for a long time, remove the batteries and the adapter. • Do not touch the adapter or the connection cable with wet hands! In case of any injury of them, power off the unit! • Use only with the same adapter as the original! Ask your manufacturer or service if necessary. • Do not operate the device near strong electromagnetic fields. Abnormal operation can be caused by nearby radio equipment, which does not indicate any defective product. • This product is made for household use, not for industrial. • There is no warranty for the failures, resulting from improper installation or irresponsible use. • Somogyi Elektronik Ltd. certifies that this radio equipment complies with the 2014/53 / EU Directive. The full text of the EU Declaration of Conformity can be found at www.somogyi.hu • Due to continuous improvements the design and specifications may change without any prior notice. We don't take the responsibility for printing errors and apologize if there's any.



Caution: Risk of electric shock!

Do not attempt to disassemble or modify the unit or its accessories. In case any part is damaged, immediately power off the unit and seek the assistance of a specialist.



Waste equipment must be collected and disposed separately from household waste because it may contain components hazardous to the environment or health. Used or waste equipment may be dropped off free of charge at the point of sale, or at any distributor which sells equipment of identical nature and function. Dispose of product at a facility specializing in the collection of electronic waste. By doing so, you will protect the environment as well as the health of others and yourself. If you have any questions, contact the local waste management organization. We shall undertake the tasks pertinent to the manufacturer as prescribed in the relevant regulations and shall bear any associated costs arising.



sada smart vchodového videotelefónu s 7" LCD monitorom



Pred použitím výrobku si pozorne prečítajte tento návod na použitie a starostlivo si ho uschovajte. Tento návod je preklad originálneho návodu. Spotrebiteľ nie je určený na používanie osobami so zníženými fyzickými, zmyslovými alebo mentálnymi schopnosťami, alebo s nedostatkom skúsenosti a vedomostí, vrátane detí od 8 rokov, používať ho môžu len pokiaľ im osoba zodpovedá za ich bezpečnosť, poskytne dohľad alebo ich poučí o používaní spotrebiča a pochopia nebezpečenstvá pri používaní výrobku.

Deti by mali byť pod dohľadom, aby sa so spotrebičom nehrali. Čistenie alebo údržbu výrobku môžu vykonať deti len pod dohľadom. Po rozbalení výrobku skontrolujte, či sa výrobok počas prepravy nepoškodil. Nedávajte deťom balenie výrobku, keď obsahuje sáčok alebo iný nebezpečný komponent!

• Plnohodnotný systém vchodového videotelefónu • Internetové pripojenie odkiaľkoľvek z celého sveta • 3in1: vchodový videotelefón + SMART funkcie + otvárač zámky a brány • Vnútna jednotka s bezdrôtovým pripojením na internet • 7" LCD extra plochý monitor s dotykovými tlačidlami • 4-žilové klasické prepojenie medzi kamerou a obrazovkou • Otvorenie zámky alebo brány na diaľku, nezávisle od seba • Nočné osvetlenie s infračervenými LED • Automatické prepnutie na citlivejší čiernobiely režim v tme • Manuálne vyhotovenie fotografie alebo videonahrávky o návštevníkovi • Možnosť pozrieť späť všetky udalosti na telefóne, denník • Možnosť rozšíriť o mobilné telefóny, tablety Android (4.1+) a iOS (7.1+) pre príslušníkov rodiny (8 ks) • Príslušenstvo: ochranný rám, nástenný držiak pre monitor, cca. 15 m 4-žilový vodič, príslušenstvo pre inštaláciu, sieťový adaptér (12 V=~/1,1 A).

ÚVOD

Tento výrobok môže byť spárovaný so smartfónom alebo tabletom. Preto pri zhotovení tohto návodu sme predpokladali, že používateľ má všeobecné znalosti o používaní smartfónov. Nastavenie a používanie týchto výrobkov je veľmi podobné používaniu mobilných telefónov a tabletov. Odporúča sa základné ovládanie angličtiny.

POUŽITIE

Prístroj je vhodný na nahradenie klasických systémov vchodových telefónov alebo zvončiek. Vonkajšia jednotka je prepojená 4 vodičmi. LCD monitor sa môže pripojiť na bezdrôtový (WiFi) internet. Prístroj umiestnite na miesto, kde je pokrytie stabilné a silné. Pomocou aplikácie VDP, nainštalovanej na mobilné zariadenie s operačným systémom Android alebo iOS s prístupom na internet, sa môžete z ľubovoľného miesta pripojiť a diaľkovo ovládať elektrický videotelefón, pripojený k internetu. Počujete zazvonenie, vidíte návštevu, môžete o nej spraviť fotografiu alebo videozáznam a môžete otvoriť elektrický vrátnik, ak je nainštalovaný. Funkcia alarm monitoruje pohyb pred dverami aj v prípade, ak nezavonia. Prístroj môžete používať ako plnohodnotný vchodový videotelefón aj vtedy, keď nie je zabezpečené pripojenie na internet!

ZAPOJENIE JEDNOTIEK

Balenie obsahuje cca. 15 metrový kábel na prepojenie kamery a monitora. Vonkajšia jednotka je napájaná cez tento kábel z vnútornej jednotky. Monitor pripojte do elektrickej siete pomocou dodaného sieťového adaptéra.

- V prípade, ak dĺžka 15 metrového kábla nepostačuje – na vlastnú zodpovednosť – ho môžete vymeniť na dlhší. V takom prípade nie je zaručená dokonalá kvalita obrazu a zvuku. Čím dlhšia je vzdialenosť, tým väčší prierez vodiča je potrebný. (0-25 m: 4 x 0, 5mm²...4 x 0,75 mm²/ 25-50 m: 4 x 0,75 mm²... 4 x 1,0 mm²)
- Vodiče umiestňujte tak, aby sa nepoškodili a boli chránené pred poveternosťnými a fyzickými vplyvmi.
- Na zabezpečenie bezporuchového prenosu signálu je možné použiť tienový kábel. V prípade použitia 8-žilového kábla, nepoužitú žily spojte paralelne s použitými, čím sa zväčší skutočný prierez žily. Pre uvedenie do prevádzky systému videotelefónu sa obráťte na odborníka!

MONTÁŽ

Miesto vonkajšej jednotky určíte tak, aby bola chránená pred priamym slnečným svetlom a zrážkami. Podľa potreby použite ochranný kryt, ktorý si treba zabezpečiť samostatne a obráťte sa na odborníka! Vonkajšiu jednotku namontujte do takej výšky (cca. 165 cm) a do takeho smeru, aby tváre návštevníkov boli dobre viditeľné. Pred definitívnym upevnením skontrolujte správnu prevádzku prístroja! Najprvripevnite na stenu rám. Vonkajšiu jednotku pripojte k vnútornej jednotke. Vonkajšiu kameru pripievňte do rámu skrutkou, na spodnej časti. Skrutku zakrýva gumová zátka. Vnútnu jednotku namontujte do takej výšky, aby mikrofón v homom pravom rohu prístroja bol blízko úst návštevníkovi. V blízkosti má byť sieťová prípojka pre adaptér a signál WiFi má byť silný a stabilný. Monitor nemontujte na kovový povrch!

UVEDENIE DO PREVÁDZKY

Systém je prevádzkyschopný po prepojení oboch jednotiek káblom a zapojením vnútornej jednotky do elektrickej siete cez sieťový adaptér. 2-pólový konektor adaptéra sa dá zasunúť iba v jednej polohe, nezasúvajte ho násilím v opačnej polohe! Okrem toho, pre plné využitie všetkých funkcií treba zabezpečiť prístup k internetu. Tento krok môžete vykonať pomocou aplikácie na mobilnom zariadení. Dotykové tlačidlá pod obrazovkou štandardne svietia nepretržite. Pomocou tlačidla na boku prístroja môžete nastaviť hlasitosť zvonenia, hovoru, jas a ostrosť obrazu a môžete si vybrať melódiu zvonenia zo 16 dostupných.

Upozomenie! V prípade zazvonenia „doba hovoru“ je cca. 120 sekúnd, následne sa monitor vypne. Ak zapnete monitor tlačidlom „monitor“, je v prevádzke počas cca. 40 sekúnd. V prípade ak medzi tým chcete hovoriť cez reproduktor vonkajšej jednotky, klepnite aj na tlačidlo „hovor“. Klepnutím opäť na to tlačidlo sa monitor vypne.

V prípade nesprávneho fungovania internetových SMART funkcií – napr. z dôvodu rušenia blízkymi rádiovými zariadeniami – je potrebné prístroj rešetrovať a zopakovať nastavenia cez mobilný telefón. Pre obnovenie továrenských nastavení (RESET) podržte tlačidlo KLÚČ na 5 sekúnd. Po zvučnom signáli funkciu prístroj potvrdí hlasovým hlásením. Ak problém s internetovým pripojením naďalej zotráva, vytiahnite sieťový adaptér na jednu minútu, následne zopakujte nastavenia.

- Konektory na zadnej strane prístroja zapojte podľa priloženej schémy zapojenia. Pred prvým zapojením do elektrickej siete skontrolujte správnosť zapojenia!
- Ovládanie elektrického zámku (voliteľné) je z adaptéru videotelefónu. Zaoštarajte si elektrický zámok 12 V=~/max.500 mA podľa vlastnej potreby!
- Funkcia otvárania dverí má iba zapínací kontakt ale nie výstupné napätie. Pre ovládanie otvárania/pohonu brány je potrebné samostatné napájanie.

INŠTALÁCIA APLIKÁCIE „VDP“

Pomocou tejto aplikácie môžete získať prístup k nasledovným hlavným funkciám z ktorejkoľvek časti sveta použitím mobilného telefónu alebo tabletu s predpísaným operačným systémom a pripojeným k internetu, za podmienky, že je zabezpečené internetové pokrytie tak v mieste pobytu, ako aj na mieste používania prístroja (doma).

PRÍJEM ZVONENIA NÁVŠTEVY, MANUÁLNE ZHOTOVENIE FOTOGRAFIE ALEBO VIDEOZÁZNAMU, DIALKOVÉ OTVÁRANIE ELEKTRICKÉHO ZÁMKU ALEBO ELEKTRICKEJ BRÁNY, ALARM POHYBOVÝM SENZOROM.

Mobilný telefón alebo tablet umiestnite do blízkosti WiFi Routera a monitora. K úspešnému uvedeniu do prevádzky je nevyhnutné, aby vaše mobilné zariadenie a videotelefón boli pripojené na tožnú WiFi sieť. Pomocou aplikácie čítačky QR kódu nasmičte jeden z QR kódov, uvedených na začiatku tohto návodu v závislosti, či máte prístroj s operačným systémom Android alebo iOS. Nainštalujte príslušnú aplikáciu zo zobrazeného odkazu. Spustíte aplikáciu a postupujte podľa zobrazených pokynov.

Stlačte „+ ADD DEVICE“ (pridajte zariadenie) a stlačte obrázok videotelefónu, potom na ďalšej obrazovke – po zadaní svojho hesla WiFi siete – môžete krokovat videotelefón cez aplikáciu. Keď nastavenie (SMART CONFIG) nájde viac zariadení, vyberte tento videotelefón klepnutím na štvorček vedľa jeho identifikátora. Po úspešnom spráovaní mobilného telefónu a monitora budete počuť zvukové hlásenie.

Objaví sa okienko, v ktorom vidíte meno „admin“ a heslo. V záujme bezpečného používania odporúčame tieto zmeniť. Keď neskôr chcete zrušiť prístup k tomuto prístroju z mobilného telefónu niektorej osoby, rodinného príslušníka, tak musíte zmeniť toto heslo.

Následne klepnite na ikonku už spárovaného videotelefónu, aby sa text pod ňou zmenil z **OFFLINE** na **ONLINE** (iba v takom prípade je dostupný z dialky).

Ďalším klepnutím na ikonku môžete vidieť snímaný obraz kamery. Tlačidlami pod živým obrazom môžete zapnúť mikrofón mobilu (pre odpoveď návšteve), reproduktor mobilu, môžete spustiť videozáznam alebo zhotoviť fotografiu. Môže sa zväčšiť rozmer obrazu a uhol pohľadu. Funkcia dvoch tlačidiel pod obrazom: **HANG UP** – ukončenie hovoru, koniec; **UNLOCK** – otvorenie elektrického zámku (opcia).

Ak výhľad cez kameru neinicujete vy, ale niekto zazvonil, monitor signalizuje a na mobile sa zobrazí hlásenie. V závislosti od nastavenia môže sprievádzať aj zvukové hlásenie. Volanie môžete prijať tlačidlom **ANSWER** a odmietnuť tlačidlom **HANG UP**.

1. V prípade prijatia hovoru cez mobilný telefón, vnútorná jednotka (monitor) sa ihneď vypne, prestane zvoniť.
2. V prípade odmietnutia hovoru cez mobilný telefón, vnútorná jednotka sa ešte nevypne a cez monitor môžete hovoriť s návštevníkom.
3. V prípade prijatia hovoru cez vnútornú jednotku pomocou tlačidla „hovor“, tak mobilný telefón prestane zvoniť.
4. Na odmietnutie hovoru cez vnútornú jednotku klepnite dvakrát na tlačidlo „hovor“. Na ukončenie hovoru klepnite na toto tlačidlo raz.



Ikonku „ozubené koleso“ v hornom pravom rohu sú dostupné nasledovné funkcie: zobrazenie ľubovoľného obrázku namiesto ikonky (**CHANGE PIC**, napr. pomáha k identifikácii v prípade viacerých bytov), premenovanie identifikátora videotelefónu (**DEVICE NAME**), vytvorenie QR kódu pre registráciu mobilov členov rodiny (**QR CODE**), kontrola pripojenej internetovej siete, vymazanie videotelefónu zo siete. K poslednému klepnite na ikonku „kôš“ v pravom hornom rohu, alebo v predchádzajúcom okne (v hlavnom menu) ikonku spárovaného videotelefónu potiahnite doľava.

Spodné ikonky hlavného menu: **DEVICES**: zobrazenie všetkých pripojených zariadení, **RECORD**: zoznam fotografií a videozáznamov, **MESSAGE**: denník aktivít, **SETTING**: menu nastavení.

Možnosti **menu nastavení**: voľba ľubovoľného zvonenia z dostupných na mobilnom zariadení aktivácia vibračného režimu, aktivácia režimu „nerušiť“. **HELP CENTER** poskytuje podrobnú podporu pre váš prístroj v angličtine.

- Modrá bodka vedľa ikonky videotelefónu v hlavnom menu aplikácie a nápis **ONLINE** znamená správne internetové pripojenie. Keď toto nevidíte, tak reštartujte systém podľa popisu v odseku **UVEDENIE DO PREVÁDZKY**.
- Vyhотовená fotografia alebo videozáznam sú uložené na mobilnom zariadení.
- Pri zmene funkcie na vonkajšej jednotke zaznie zvukové hlásenie v angličtine.
- Aplikácia VDP pre plnohodnotné používanie prístroja je výrobkom tretej strany, preto sa môže zmeniť nezávisle a bez upovedomenia výrobcu tohto výrobku. Môže sa stať, že pre tento prístroj nebudú dostupné všetky funkcie aplikácie.

NOČNÝ REŽIM KAMERY

Citlivosť farebných kamier sa výrazne zhorší pri nedostatočnom osvetlení. Pre zlepšenie tohto javu a zlepšenia kvality obrazu sa pri slabšom osvetlení kamera automaticky prepne do čiernobieleho režimu.

MOŽNOSŤ ROZŠÍRENIA – POUŽÍVANIE MOBILOV RODINNÝCH PRÍSLUŠNÍKOV

Pre možnosť prístupu k videotelefónu cez internet viacerými mobilnými zariadeniami musia byť konfigurované do systému. Aplikácia umožňuje spravovať až 8 mobilných zariadení súčasne. K tomu treba zdeliť medzi mobilmi QR kód, zobrazený v menu **QR CODE**. Aplikáciu **DPV** nainštalujte aj na ostatné mobily, následne v menu **DEVICES** klepnite na ikonku „+“ (pridanie zariadenia) v pravom hornom rohu. V nasledujúcom okne zvolte možnosť **SCAN QR CODE** a naskenujte QR kód, zobrazený na druhom mobile, následne sa do systému prihlási aj nový mobil. QR kód, ktorý sa má naskenovať do podružných mobilov je prístupný na hlavnom mobile, z menu „nastavenia“, pod tlačidlom „pridanie zariadenia“, v podmenu ikonky ozubeného kolesa v pravom hornom rohu.

RIEŠENIE PROBLÉMOV

Prevádzka zariadenia je zložitá, preto sa môže vyskytnúť také nastavenie a/alebo prevádzka, ktoré vyžadujú pomoc odborníka. V prípade problémov sa odporúča reštartovať prístroj s firmnými nastaveniami a nastavenia zopakovať podľa tohto návodu.

V prípade výskytu problémov skontrolujte nasledovne:

- či je zapojenie podľa predpisov
- prítomnosť sieťového a batériového napájania
- či nie je porušený niektorý vodič
- či je nainštalovaná najnovšia verzia príslušnej aplikácie
- či je internetové pripojenie aktívne
- či prístroje boli správne konfigurované
- či sa nezmenili vlastnosti WiFi routera alebo internetového pripojenia

ČISTENIE

Pred čistením prístroj odpojte z elektrického prúdu vytiahnutím vidlice zo sieťovej zásuvky! Používajte mäkkú, suchú utierku. Nepoužívajte agresívne čistiace prostriedky a tekutiny! Dbajte na to, aby ste nepoškriabali šošovku kamery!

UPOZORNENIA

• Pred použitím výrobku si pozorne prečítajte tento návod na použitie a starostlivo si ho uschovajte! • Adaptér pripojte výlučne do uzemnenej zásuvky elektrickej siete s napätím 230 V~50 Hz! • Prevádzku prístroja môže ovplyvniť použitý softvér a hardvér, na ktorý výrobca nemá vplyv. • Mobilné aplikácie môžu byť zmenené bez vedomia výrobcu, preto nemôžeme zaručiť prevádzku prístroja za každých podmienok. • Za stratené alebo poškodené dáta atď. výrobca nezodpovedá ani v prípade, že ku strate dát došlo počas používania tohto zariadenia. Odporúča sa vytvorenie bezpečnostnej zálohy dát, skladieb na vlastnom počítači. • Berte do úvahy, že výrobky pripojené k internetu sú vystavené externým útokom! • Prepojovacie káble jednotlivých zariadení neumiestnite do blízkosti iných sieťových káblov! • Chráňte pred prachom, parou, tekutinou, teplom, vlhkosťou, mrazom, nárazom a priamym tepelným alebo slnečným žiarením! Len na vnútorné použitie! • Vonkajšiu jednotku umiestnite na miesto, kde bude chránená pred priamym slnečným žiarením a zrážkami! V prípade potreby použite samostatnú striešku! • Keď prístroj dlhší čas nepoužívate odpojte adaptér a odstráňte batérie! • Nikdy sa nedotýkajte prístroja alebo kábla mokrou rukou! V prípade ich poškodenia prístroj okamžite odpojte od elektrickej siete! • Používajte výlučne s originálnym adaptérom! V prípade potreby požiadajte o pomoc výrobcu alebo servis! • Neprevádzkujte výrobok v blízkosti silného magnetického pola! Neobvyklú prevádzku môžu spôsobiť aj iné rádiové frekvencie prístroje v blízkosti, nepovažuje sa to za chybu prístroja. • Tento výrobok je určený na používanie v domácnosti, nie je určený na používanie v priemyselnom prostredí. • Záruka sa nevzťahuje na poškodenia výrobku spôsobené neodborným uvedením do prevádzky a nesprávnou obsluhou! • Somogyi Elektronik Kft. potvrdzuje, že toto rádiové frekvencie zariadenie je v súlade so smernicou 2014/53/EU. Celé znenie vyhlásenia o zhode EU je dostupné na webovej stránke: www.somogyi.sk • Výrobca si vyhradzuje právo zmeniť technické parametre a design výrobku kedykoľvek bez predchádzajúceho upozornenia. • Za prípadné chyby v tlači nezodpovedáme a ospravedlňujeme sa za ne.



Nebezpečenstvo úrazu prúdom!

Rozoberať, prerábať prístroj alebo jeho súčasť je prísne zakázané! V prípade akéhokoľvek poškodenia prístroja alebo jeho súčasti okamžite ho odpojte od elektrickej siete a obráťte sa na odborný servis!



Výrobok nevyhadzujte do bežného domového odpadu, separujte oddelene, lebo môže obsahovať súčiastky nebezpečné na životné prostredie alebo aj na ľudské zdravie! Za účelom správnej likvidácie výrobku odovzdajte ho na mieste predaja, kde bude prijatý zdarma, respektíve u predajcu, ktorý predáva identický výrobok vzhľadom na jeho ráz a funkciu. Výrobok môžete odovzdať aj miestnej organizácii zaoberajúcej sa likvidáciou elektroodpadu. Tým chránite životné prostredie, ľudské a teda aj vlastné zdravie. Prípadné otázky Vám zodpovie Váš predajca alebo miestna organizácia zaoberajúca sa likvidáciou elektroodpadu.



DPV WIFI SET

set video-interfon smart cu monitor LCD 7"



Înainte de punerea în funcțiune citiți cu atenție instrucțiunile de utilizare și păstrați-le într-un loc accesibil. Textul original a fost redactat în limba maghiară. Acest aparat nu este destinat utilizării de către persoane cu capacități fizice, senzoriale sau mentale diminuate, ori de către persoane care nu au experiență sau cunoștințe suficiente (inclusiv copii); copiii peste 8 ani pot utiliza aparatul în cazul în care sunt supravegheați de către o persoană care răspunde de siguranța lor sau sunt informați cu privire la funcționarea aparatului în condiții de siguranță și au înțeles ce pericole pot rezulta din utilizarea necorespunzătoare. În cazul copiilor supravegherea este recomandată pentru a evita situațiile în care copiii se joacă cu aparatul. Curățarea sau întreținerea produsului de către copii este permisă numai cu supravegherea unui adult. După despachetare asigurați-vă aparatul nu a fost deteriorat în timpul transportului. Țineți copii departe de ambalaje, mai ales dacă acestea conțin pungi sau alte obiecte potențial periculoase!

- sistem complet video-interfon • acces prin internet de oriunde din lume • 3in1: video-interfon + funcții SMART + deschidere ușă/yală • unitate interioară cu conexiune internet fără fir • ecran LCD 7", ultra-plat, cu butoane tactile • conexiune clasică pe 4-fire, între cameră și ecran • posibilitate de deschidere a yalei / porții de la distanță, independent • iluminare pe timp de noapte cu LED-uri infraroșii • comutare automată în întuneric pe modul mai sensibil, alb-negru • capture manuală foto sau video despre vizitator • toate acțiunile se pot relua prin telefon, înregistrare cronologică • poate fi extins cu telefoane mobile, tablete cu sistem Android (4.1+) și iOS (7.1+) pentru membrii familiei (8 buc) • accesorii: cadru de protecție, suport de perete pentru ecran, cablu cu 4-fire de cca. 15 m, accesorii de montare, adaptor de rețea (12 V=~/1,1 A).

INTRODUCERE

Acest produs poate funcționa cu telefoane mobile inteligente și cu tablete. Astfel, la redactarea prezentului manual am presupus că dispuneți de cunoștințe minime privind utilizarea unor dispozitive inteligente. Configurarea și utilizarea acestui produs este foarte similar cu cel al telefoanelor și a tabletelor. Este recomandat să cunoașteți limba engleză la nivel de bază.

APLICARE

Aparatul este ideal pentru a schimba soneriile și sistemele clasice de interfon. Unitatea interioară și exterioră sunt conectate cu un cablu de 4-fire. Monitorul LCD este potrivit pentru accesarea fără fir a internetului (WiFi). Așezați interfonul într-un loc cu acoperire stabilă și puternică. Sistemul de interfon poate fi accesat și comandat de la distanță de oriunde, dacă sistemul este conectat la o rețea de internet și pe echipamentul mobil cu Android sau iOS este instalată aplicația VDP. Veți auzi dacă sună cineva, veți vedea vizitatorul, puteți capta imaginea sau iniția înregistrarea video și după caz veți putea deschide poarta sau yala electrică. Funcția de alarmă vă atenționează despre mișcările din fața ușii, chiar dacă vizitatorul nu sună la sonerie. Aparatul funcționează ca interfon chiar și fără a avea asigurată conexiunea la internet!

CONECTAREA UNITĂȚILOR

În pachet veți găsi un cablu de cca. 15 metri pentru conectarea camerei cu monitorul. Unitatea exterioră va fi alimentată din unitatea interioară prin acest cablu. Monitorul trebuie conectat la rețea cu ajutorul adaptorului furnizat.

- În cazul în care cablul de 15 metri nu este suficient, pe propria răspundere puteți să-l schimbați. În acest caz însă nu garantăm calitatea superioară a imaginii și a sunetului. Cu cât distanța este mai mare, cu atât secțiunea cablului trebuie să fie mai mare. (0-25 m: 4x0,5 mm² ... 4x0,75 mm² / 25-50 m: 4x0,75 mm² ... 4x1,0 mm²)
- Conduceți cablurile în așa fel, încât să nu se deterioreze și să fie protejate de capriciile vremii și de șocuri fizice.
- Transferul semnalului fără interferențe poate fi obținută și prin utilizarea unui cablu ecranat. În cazul utilizării unui cablu cu 8 fire, firele suplimentare se pot lega în paralel cu firele conectate, crescând astfel secțiunea propriu zisă. Pentru montarea și punerea în funcțiune a sistemului de interfon solicitați ajutorul unei persoane calificate!

MONTAREA

Definiți locul unității exterioare în așa fel, încât să nu fie expus la razele solare directe și la precipitații. După caz utilizați carcasa de protecție la ploaie și adresați-vă unei persoane calificate! Montați la o înălțime (cca. 165 cm) și direcție la care fața vizitatorilor se vede bine. Înainte de montarea finală verificați funcționarea aparatului! În primul pas montați cadrul de protecție, apoi se fixează în acesta interfonul conectat anterior corect la o sursă de alimentare și în ultimul pas se prinde partea interioară cu un șurub. Șurubul va fi acoperit cu un dop din cauciuc.

Definiți înălțimea de montare a unității interioare în așa fel, încât microfonul din coșul superior drept al monitorului să fie în apropiere de gura vorbitorului. Să existe în apropiere o priză de rețea pentru conectarea adaptorului și să existe o acoperire WiFi stabilă și puternică. Nu montați monitorul pe suprafață metalică!

PUNEREA ÎN FUNCȚIUNE

Sistemul este funcțional, dacă unitățile sunt conectate prin cablu și unitatea interioară este conectată la adaptorul de rețea. Mufa cu 2-poli a celui din urmă poate fi conectat în soclu doar într-o poziție, nu forțați conectarea! În vederea exploatarii depline, împreună cu acesta, trebuie asigurată accesul la internet. Acest pas poate fi îndeplinit prin aplicația instalată pe echipamentul mobil. În starea inițială butoanele de sub monitor luminează continuu. Cu ajutorul butoanelor laterale puteți seta volumul soneriei, volumul de vorbire, luminozitatea și claritatea imaginii, respectiv puteți selecta melodia soneriei, din cele 16 disponibile.

Atenție! În cazul în care vizitatorul sună la sonerie, „timpul de vorbire” este de cca. 120 secunde, după care monitorul se oprește. Dacă Dvs., prin apăsarea butonului „monitor” porniți ecranul, acesta va funcționa timp de cca. 40 secunde. Dacă în acest timp doriți să și comunicați cu vizitatorul, atingeți și butonul „vorbire”. La o nouă atingere a butonului din urmă, monitorul se va opri. În cazul funcționării defectuoase a funcțiilor SMART – de ex. din cauza unor echipamente radiotehnice din apropiere – poate fi necesară reporierea aparatului sau reconfigurarea echipamentelor mobile conectate. Pentru revenirea la setările din fabrică (RESET) țineți butonul CHEIE apăsat timp de 5 secunde. După un sunet scurt un anuț vocal va valida efectuarea funcției. Dacă și după aceste operațiuni va insista problema conexiunii la internet, scoateți pentru un minut adaptorul de rețea din priză și reluați setările.

- Conectorii afiați pe spatele aparatului se vor lega conform instrucțiunilor prezentate pe schițe. Înainte de conectarea adaptorului la rețea verificați corectitudinea legăturilor!
- Alimentarea yalei electrice (opțiune) se va realiza de la adaptor. Achiziționați o yală de 12 V=~/ max.500 mA în funcție de preferințele proprii!
- Funcția de deschidere a porții asigură doar un contact de închidere, nu și tensiune de ieșire. Pentru sistemul de mobilizare a porții veți avea nevoie de o sursă de alimentare potrivită, individuală.

APLICAȚIA DE INSTALAT „VDP”

Prin intermediul aplicației, cu echipamentele mobile care au sistemul de operare necesar – și sunt conectate la internet – acestea pot accesa următoarele funcții principale de oriunde din lume, dacă se află în mediu cu acoperire de internet.

PRELUARE APEL DE LA VIZITATOR, ÎNREGISTRARE MANUALĂ FOTO SAU VIDEO DESPRE VIZITATOR, DESCHIDERE POARTĂ ELECTRICĂ SAU YALĂ DE LA DISTANȚĂ, ALARMĂ CU SENZOR DE MIȘCARE.

Așezați telefonul mobil sau tableta în apropierea router-ului WiFi și a monitorului. Pentru o funcționare corectă este important ca telefonul mobil și interfonul să se conecteze la aceeași rețea WiFi. Cu ajutorul aplicației de citire a codurilor de bare de pe telefonul mobil, în funcție de sistemul de operare a acestuia (Android sau iOS) citiți codul QR aferent din prezentul manual. Instalați aplicația urmând link-ul potrivit pentru sistemul Dvs de operare. Pomiți aplicația și urmați instrucțiunile.

După selectarea „+ ADD DEVICE” (adăugare echipament) atingeți imaginea interfonului și pe ecranul următor – introduceți parola rețelei proprii de WiFi – conectați interfonul în rețea prin aplicație. Dacă configurarea (SMART CONFIG) găsește mai multe dispozitive cu opțiune de conectare la internet, alegeți cel dorit prin atingerea căsuței de selecție aflată lângă identificatorul lui. Conectarea reușită a telefonului mobil și a monitorului va fi urmată de un anunț vocal.

În fereastră va apărea utilizatorul și parola „admin”. În vederea utilizării în siguranță recomandăm schimbarea acestora. Dacă ulterior doriți să revocați dreptul de conectare pentru un număr de telefon mobil, schimbați această parolă.

În următorul pas atingeți iconița interfonului deja conectat, pentru ca textul afișat sub acesta să se schimbe din **OFFLINE** în **ONLINE** (doar astfel va fi accesibil de la distanță). Dacă atingeți încă o dată iconița, veți vedea spre exterior prin camera interfonului. Prin apăsarea butoanelor de sub înregistrare puteți porni microfonul echipamentului mobil (să vorbiți cu vizitatorul), difuzorul acestuia, puteți iniția înregistrarea video sau capta o imagine. Dimensiunea și unghiul imaginii se pot mări. Funcția celor două butoane de sub imagine: **HANG UP** – încheiere conversație, ieșire; **UNLOCK** – deschidere yală electronică (opțiune).

Dacă nu Dvs. ați inițiat vizualizarea către exterior ci a sunat cineva, pe echipamentul mobil se va deschide o suprafață de informare. În funcție de setări, acesta poate fi urmat și de un sunet de sonerie. Apelul poate fi preluat cu butonul **ANSWER**, iar cu **HANG UP** puteți refuza.

1. Dacă preluați apelul pe telefonul mobil, unitatea interioară (monitor) se oprește imediat și soneria nu mai sună.
2. Dacă refuzați apelul pe telefonul mobil, monitorul încă va funcționa și cei din casă pot vorbi cu vizitatorul prin intermediul monitorului.
3. Dacă preluați apelul pe unitatea interioară prin atingerea butonului „vorbiți”, semnalizarea de pe telefonul mobil se va opri.
4. Pentru refuzarea apelului de pe unitatea interioară atingeți de două ori butonul „vorbiți”. Pentru încheierea unei convorbiri atingeți butonul o dată.

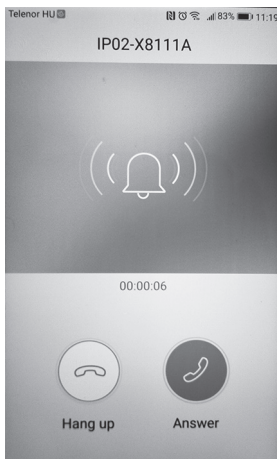

Cu ajutorul iconiței „roată zimțată” puteți accesa următoarele funcții: afișare imagine în loc de iconiță (**CHANGE PIC**, de ex. în cazul multipleror locații ajută la identificare), redenumire identificator interfon (**DEVICE NAME**), creare cod QR pentru înregistrarea telefoanelor membrilor de familie (**QR CODE**), activare și personalizare funcție mod senzor de mișcare (**MOTION DETECTION**), verificare conexiune la rețeaua de internet, ștergere interfon din rețea. Pentru cel din urmă atingeți iconița „coș de gunoi” din colțul superior drept sau pe ecranul anterior (în meniul principal) trageți iconița interfonului conectat spre stânga.

Rândul inferior de iconițe în meniul principal; **DEVICES**: afișarea tuturor dispozitivelor conectate, **RECORD**: lista imaginilor sau înregistrărilor video, **MESSAGE**: jurnal activități, **SETTING**: meniu setări.

Opțiunile din **meniul setări**: selecție melodii sonerie pe echipamentul accesibil, selecție melodii alarmă, activare mod de vibrații, activare mod „nu deranja”. **HELP CENTER** vă oferă suport detaliat în limba engleză pentru utilizarea produsului.

- În meniul principal, punctul albastru și textul **ONLINE** de sub lumină, aflate lângă iconița interfonului semnaleză conexiunea corectă de internet. Dacă acestea nu sunt vizibile, reporniți sistemul conform pașilor descriși în capitolul **PUNEREA ÎN FUNCȚIUNE**.
- Depozitarea imaginilor sau a înregistrărilor video se efectuează pe echipamentul mobil.
- La schimbarea funcției, pe unitatea exterioară se va auzi un anunț vocal în engleză.
- Aplicația DPV, necesară pentru utilizarea deplină, este produsul unei părți terțe și poate fi modificată fără știrea producătorului interfonului. Se poate întâmpla, ca nu toate funcțiile aplicației să fie accesibile pentru acest aparat.

MOD CAMERĂ DE NOAPTE

Sensibilitatea camerelor color, la o iluminare slabă scade semnificativ. Pentru evitarea acestor situații, produsul schimbă automat pe modul alb-negru, în vederea unei calități mai bune la imagine.

EXTINDEREA – UTILIZAREA TELEFOANELOR MEMBRILOR DE FAMILIE

În cazul în care doriți să accesați produsul de pe mai multe dispozitive, prin internet, este necesară configurarea anterioară. Aplicația poate comunica simultan cu 8 echipamente înregistrate. Pentru acesta, trebuie să împărțiți codul din meniul **QR CODE**. Instalați aplicația **DPV** pe telefoane, apoi atingeți butonul a „+” (adaugă dispozitiv) în colțul superior drept din meniul **DEVICES**. Pe următorul ecran selectați opțiunea **SCAN QR CODE** și scanați codul QR de pe celălalt echipament, urmând ca și noul dispozitiv să se conecteze la rețea. Pe echipamentul principal, codul QR ce se poate citi cu dispozitivele secundare este accesibil sub butonul „adaugă dispozitiv”, submeniul „setări”, în subpunctul cu simbol roată zimțată din colțul superior drept.

DEPANARE

Funcționarea echipamentului este complexă, astfel unele setări și/sau moduri de funcționare pot necesita asistența unei persoane calificate. În cazul unei probleme, se recomandă repornirea echipamentului cu setările din fabrică și reconfigurarea acestuia conform instrucțiunilor din manual.

În cazul în care sesizați o eroare de funcționare, verificați următoarele aspecte principale:

- conexiunea este conformă cu standardele
- există alimentare de la rețea și de la baterii
- cablul nu s-a deteriorat
- aplicația instalată este de ultima versiune
- există conexiune activă la internet
- configurarea echipamentelor s-a efectuat conform instrucțiunilor
- nu s-au schimbat setările router-ului WiFi sau alte caracteristici legate de internet

CURĂȚARE

Înainte de curățare scoateți aparatul de sub tensiune prin îndepărtarea alimentării! Utilizați o lavetă moale, uscată. Nu utilizați soluții agresive de curățare sau lichide! Aveți grijă că praful poate zgăria lentila camerei, dacă se șterge apăsat!

ATENȚIONĂRI

• Înainte de punerea în funcțiune vă rugăm citiți instrucțiunile de utilizare și păstrați-le într-un loc accesibil! • Adaptorul poate fi conectat doar la o priză standard cu tensiunea de 230 V~/50 Hz! • Funcționarea aparatului este influențată de condiții de software și hardware, independente de producător. • Aplicațiile pentru echipamentele mobile pot fi modificate fără știrea producătorului aparatului, astfel nu putem garanta funcționarea în orice circumstanțe. • Producătorul nu își asumă responsabilitatea pentru eventualele pierderi de date, chiar și dacă acesta s-a întămpnat în timpul utilizării produsului. Recomandăm efectuarea unei copii de siguranță a datelor pe calculatorul Dvs. personal. • Țineți cablurile de conectare la distanță de cele de rețea! • Protejați aparatul de praf, aburi, lichide, căldură, umezeală, îngheț, lovitură, radiații termice sau solare directe! Se poate utiliza exclusiv în interior, în mediu uscat! • Așezați în așa fel, încât să nu fie expus la razele solare directe sau la precipitații! În caz de nevoie utilizați o carcasă specială împotriva ploii! • În cazul în care nu veți utiliza produsul o perioadă mai lungă de timp, îndepărtați bateriile și adaptorul din acesta! • Este interzisă atingerea adaptorului sau a cablului de conectare cu mâna umedă! În cazul deteriorării acestora scoateți imediat aparatul de sub tensiune! • Poate fi utilizat exclusiv cu adaptor identic cu cel original! În caz de nevoie solicitați de la producător sau de la service-ul acestuia! • Nu utilizați în apropierea unui câmp electromagnetic puternic! Echipamentele cu frecvențe radio din apropiere pot cauza o funcționare defectuoasă, acesta însă nu este o defecțiune a aparatului. • Produsul a fost proiectat pentru utilizare casnică tip hobby. • Garanția nu acoperă defecțiunile provocate de o montare sau utilizare ireponsabilă, necorespunzătoare! • Somogyi Elektronik SRL declară că aparatul de tip radio este în conformitate cu cerințele Directivei pentru Echipamente Radio 2014/53/EU. Textul integral al declarației de Conformitate este accesibil pe site-ul: www.somogyi.ro. • Datorită îmbunătățirii continue a produselor, unele date tehnice și de design pot fi modificate fără o înștiințare prealabilă. • Nu ne asumăm răspunderea pentru eventualele greșeli de tipar și ne cerem scuze în acest sens.



Pericol de electrocutare!

Niciodată nu demontați, modificați aparatul sau componentele lui! În cazul deteriorării oricărei părți al aparatului întrerupeți imediat alimentarea aparatului și adresați-vă unui specialist.



Colectați în mod separat echipamentul devenit deșeu, nu-l aruncați în gunoii menajer, pentru că echipamentul poate conține și componente periculoase pentru mediul înconjurător sau pentru sănătatea omului! Echipamentul uzat sau devenit deșeu poate fi predat nerambursabil la locul de vânzare al acestuia sau la toți distribuitorii care au pus în circulație produse cu caracteristici și funcționalități similare. Poate fi de asemenea predat la punctele de colectare specializate în recuperarea deșeurilor electronice.

Prin aceasta protejați mediul înconjurător, sănătatea Dumneavoastră și a semenilor. În cazul în care aveți întrebări, vă rugăm să luați legătura cu organizațiile locale de tratare a deșeurilor. Ne asumăm obligațiile prevederilor legale privind producătorii și suportăm cheltuielile legate de aceste obligații.

smart video interfon set sa 7"
LCD monitorom

Pre prve upotrebe radi bezbednog i tačnog rada pažljivo pročitajte i proučite ovo uputstvo. Originalno uputstvo je pisano na mađarskom jeziku. Ovaj uređaj nije predviđen za upotrebu licima sa smanjenom mentalnom ili psihofizičkom mogućnošću, odnosno neiskusnim licima uključujući i decu koja su mlađa od 8 godina. Ova deca moraju biti upoznata sa radom i opasnostima ovog uređaja. Deca se ne smeju igrati sa ovim uređajem. Čišćenje i redovno održavanje deca smeju da vrše samo u prisustvu odrasle osobe. Nakon raspakivanja, uverite se da proizvod nije oštećen prilikom transporta. Decu držite dalje od ambalaže ako ona sadrži opasne predmete za decu kao što su folije itd.!

• Video interfon sa kompletnim funkcijama • Komunikacija preko interneta sa bilo koje tačke sveta • 3in1: video interfon + SMART funkcije + otvaranje kapije • Bežična internet veza sa unutrašnjom jedinicom • Ekstra pljosnati LCD monitor 7" sa tasterima na dodir • Četvorožična klasična veza između kamere i monitora • Mogućnost otvaranja kapije ili vrata sa daljine • Noćno osvetljenje sa infra LED diodama • U mraku se automatski prebacuje na osetljiviji crno beli režim rada • Manualna mogućnost kreiranje fotografije ili video snimka osobe koja stoji ispred vrata ili kapije • Sva dešavanja je moguće pregledati preko telefona • Proširiv sa Android (4.1+) i iOS (7.1+) telefonima, tabletima za ostale ukucane (8 kom.) • Dodatna oprema: zaštitni okvir sa spoljnu jedinicu, zidni nosač monitora, oko 15m četvorožilnog kabela, pribor za montažu, strujni adapter (12 V=, 1,1 A).

UVOD

Ovaj proizvod je pogodan da komunicira sa pametnim telefonima ili tablet računarima shodno tome prilikom pisanja ovog uputstva predpostavljali smo da korisnik ima osnovna znanja za upotrebu pametnih telefona. Podešavanje i upotreba ovog uređaja je veoma slična upotrebi pametnih telefona. Preporučljivo je osnovno znanje engleskog jezika.

UPOTREBA

Uređaj je idealan za zamenu starih dotrajalih interfona ili zvona. Spoljnu i unutrašnju jedinicu povezuju 4 žice. LCD monitor je pogodan za bežično (WiFi) internet povezivanje. Monitor postavite na takvo mesto gde je stabilan jak bežični signal. Uspomoć Android ili iOS operativnih sistema opremljenim pametnim uređajima preko internet veze dostupne su funkcije uređaja sa bilo koje tačke sveta gde postoji internet veza, za komunikaciju je potrebno instalirati VDP aplikaciju. Čujte ako neko pozvoni, možete videti posetioca, možete kreirati fotografiju ili video snimak, možete otvoriti vrata ili kapiju ako je montirana električna brava. Funkcija alarma javlja dešavanja ispred vrata ili kapije i u slučaju ako se ne pozvoni. Uređaj može da radi i kao klasičan interfon ukoliko nije obezbeđena internet veza!

POVEZIVANJE

U paketu se isporučuje kabl od oko 15 m sa kojim se povezuje spoljna i unutrašnja jedinica, napajanje spoljne jedinice se radi preko unutrašnje jedinice sa priloženim strujnim adapterom.

- *Ukoliko priloženi kabl (15 m) nije dovoljno dugačak, na vašu odgovornost ga možete zameniti. U ovom slučaju nije zagarantovan kvalitetan prenos zvuka i slike. Što je razdanjia veća s tim se treba koristiti deblji kabl. (0- 25 m: 4 x 0,5 mm²...4 x 0,75 mm² / 25-50 m: 4 x 0,75 mm²...4 x 1,0 mm²)*
- *Kablove sprovodite tako da budu zaštićeni od vremenskih uslova i fizičkih oštećenja.*
- *Prenosu i stabilnosti signala može da doprinese oklopljeni kabl. U slučaju upotrebe osmožilnog kabela kablove vezite paralelno, ovim povećavajući presek kabela. Za puštanje u rad sistema potražite savet stručnog lica!*

MONTAŽA

Poziciju spoljne jedinice tako treba odrediti da je zaštićena od direktnog sunca i padavina. Prema potrebi koristite štitnike koji se posebno nabavljaju i potražite savet stručnog lica! Prilikom montaže visinu (oko 165 cm) i pravac spoljne jedinice tako odaberite da je dobro vidljiva osoba koja stoji ispred kapije. Pre krajnje montaže proverite pravilan rad uređaja! Prvo treba da se montira okvir, potom nosač za unutrašnju jedinicu, kablovima povezati dve jedinice. Spoljna jedinica se fiksira šarafom sa donje strane koji je pokriven gumenim čepom.

Unutrašnju jedinicu treba montirati na takvu visinu da mikrofon koji je montiran u gornji desni ugao uređaja bude što bliže korisniku. Da bude dosta blizu strujnoj utičnici i da je dosta jak WiFi signal. Monitor nemojte montirati na metalnu površinu!

PUŠTANJE U RAD

Sistem je spreman za rad ako su jedinice žično povezane i ako je strujni adapter priključen. Utičać se može uključiti samo na jedan način, nemojte ga siliti! Radi postizanja kompletne funkcionalnosti uređaja treba obezbediti i internet vezu. Internet veza se uspostavlja aplikacijom koju ste postavili na vaš mobilni telefon. U osnovnom položaju tasteri konstantno svetle ispod monitora. Tasterima sa strane se mogu podesiti jačina zvonjenja, jačina zvuka razgovora, jačina svetlosti, oština slike, odabrati zvuk zvonjenja. Na raspolaganju su 16 različitih zvukova zvonjenja.

Pažnja! Nakon što se pozvoni na kapiju „vreme razgovora“ je oko 120 sekundi potom se monitor automatski isključuje. Ukoliko se monitor uključi tasterom monitor će da radi oko 40 sekundi. U tom slučaju ako želite da i razgovarate pritisnite „taster za razgovor“. Istim tasterom se može i isključiti monitor.

Nepravilan rad SMART funkcija mogu da prouzrokuju jaka magnetna polja metalni predmeti itd. U tom slučaju potrebno je ponovo pokrenuti sistem i podesiti mobilni telefon. Fabrička podešavanja se postižu držanjem pritisnuto tastera (RESET) i istovremenim držanjem tastera KLJUČ 5 sekundi. Nakon zvučnog signala i govorne poruke funkcija je izvršena. Ukoliko problem nije rešen izvucite napajanje i nakon jednog minuta ga vratite, uradite ponovo podešavanje.

- *Utičać sa zadnje strane treba povezati prema priloženoj skici. Pre prvog uključjenja strujnog adaptera proverite pravilno povezivanje!*
- *Kontrola električne brave vrata (opcija) vrši se preko strujnog adaptera interfona. Nabavite odgovarajuću bravu 12 V=, max. 500 mA!*
- *Za kontrolu kapije obezbeđuje se samo kontakt a izlazni napon ne!. Kontakt služi za kontrolu elektronike električne kapije.*

INSTALIRANA „VDP“ APLIKACIJA

Uspomoć aplikacije koja je instalirana na odgovarajući pametni telefon ili tablet sa pomenutim operativnim sistemom dostupne su sledeće funkcije svuda u svetu gde postoji internet veza pod uslovom da je i spoljna jedinica (u vašem domu) povezana na internet.

PRIJEM POZIVA GOSTA, MANUALNO KREIRANJE FOTOGRAFIJE I VIDEO SNIMKA, DALJINSKO OTVARANJE ELEKTRIČNE KAPIJE ILI BRAVE, ALARM SA SENZOROM POKRETA.

Mobilni telefon ili tablet stavite u blizinu monitora i WiFi Routera. Za uspešno povezivanje je bitno da monitor i mobilni telefon budu na istoj WiFi mreži. Mobilnim telefonom uspomuć odgovarajuće aplikacije očitajte odgovarajući QR kod sa početka ovog uputstva. Sa linka koji se pojavi instalirajte aplikaciju i pratite uputstva u aplikaciji.

„+ ADD DEVICE“ (dodavanje uređaja) nakon odabira dodirnite ikonicu interfona, u sledećem koraku upišite WiFi lozinku – interfon uparite preko aplikacije. Ukoliko (SMART CONFIG) prikaže više dostupnih uređaja odaberite ovaj Odaberite pronađeni interfon dodirnom na kvadratić pored. Pravilno uparenje prati zvučni signal.

U prozoru koji će se pojaviti moći će se očitati „admin“ ime i lozinka. Radi bezbedne upotrebe, preporučuje se promena ovih podataka. Ukoliko u buduće želite oduzeti prava nekog korisnika samo treba promeniti ove podatke (ime i lozinku).

Na displeju telefona će se pojaviti ikonica već uparenog interfona, dodirni ikonicu se prebacuje sa **OFFLINE** na **ONLINE** (samo je u ovom slučaju uređaj dostupan sa daljine). Ponovnim pritiskom ikonicu možete pratiti kameru. Tastrima ispod žive slike moguće je uključiti mikrofoni mobilnog uređaja (da bi pričali sa gostom na kapiji), moguće je uključiti zvučnik mobilnog telefona, kreirati fotografiju ili video snimak. Moguće je podesiti veličina slike i ugao kamere. Funkcije dva tastera ispod slike: **HANG UP** – završetak razgovora, izlaz; **UNLOCK** – otvaranje el. brave (opcija).

Ukoliko se kamera aktivira zvonjenjem na displeju telefona će se pojaviti upozorenje koje u zavisnosti od podešavanja može da prati i zvučni signal. Poziv se može primiti dodirnom na **ANSWER**, odbiti se može dodirnom na **HANG UP**.

1. Ukoliko se poziv primi mobilnim telefonom, monitor se odmah isključuje i zvonjenje prestaje.
2. Ukoliko se mobilnim telefonom odbije poziv, monitor i zvono i dalje ostaju aktivni tako da oni koji su u kući mog da se jave.
3. Ukoliko se poziv primi pritiskom tastera za „razgovor“ na monitoru, na mobilnom telefonu prestaje zvonjenje.
4. Za odbijanje poziva na unutrašnjoj jedinici pritisnite dva puta taster za „razgovor“. Za završetak razgovora pritisnite isti taster.

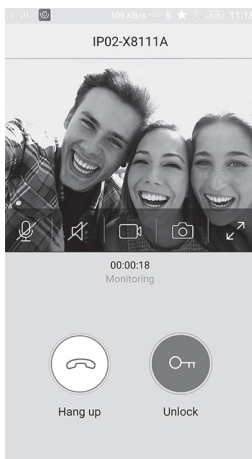

Dodirni na ikonicu „zubčanic“ dostupna su sledeća podešavanja: zamena ikonicu na neku fotografiju (**CHANGE PIC**, primer u slučaju više stana omogućava lakše raspoznavanje), promena naziva interfona (**DEVICE NAME**), kreiranje QR koda za registraciju telefona ostalih ukućana (**QR CODE**), provera internet mreže, brisanje interfona sa internet mreže. Za brisanje dodirnite ikonicu „ključ“ ili na prethodnom listu (glavni meni) ikonicu povucite u levo. Donje ikonicu glavnog menija; **DEVICES**: prikaz svih povezanih uređaja, **RECORD**: lista fotografija i video snimaka, **MESSAGE**: legenda dešavanja, **SETTING**: meni za podešavanja.

Mogućnosti menija za podešavanja: podešavanje tipa zvonjenja mobilnog telefona, podešavanje zvuka alarma, aktivacija vibracije, aktivacija „ne ometaj“. **HELP CENTER** kompletno uputstvo za podešavanje na engleskom jeziku.

- **Crvno svetlo** oko tastera ukazuje na prisustvo napajanja. Tada je bežično zvono već spremno za rad.
- **Plavo svetlo** oko tastera – nakon govorne poruke – indikuje odgovarajuću internet vezu.
- U slučaju neuspešne veze sa internetom pritisnite **RESET** taster 3 sekunde koji se nalazi sa zadnje strane uređaja.
- Kreirana fotografija ili video snimak se pohranjuje na mobilnom telefonu.
- Prilikom promene neke funkcije začuće sa govornom porukom na engleskom jeziku na interfonu.
- Za potpuni rad uređaja potrebna je VDP aplikacija koja je vlasništvo trećeg lica na koji nema uticaj proizvođač samog uređaja, stoga su promene moguće i bez znanja proizvođača.

NOĆNI REŽIM RADA KAMERE

Pošto kamere u kolor forntantu ne zadovoljavaju pristojan kvalitet u noćnim uslovima, stoga uređaj pri slaboj vidljivosti automatski prebacuje na crno-belu tehniku.

PROŠIRIVANJE – UPOTREBA TELEFONA OSTALIH UKUĆANA

Ukoliko više telefona želite da povežete na interfon, potrebno ih je konfigurisati na sistem. Sistem je pogodan za rad sa 8 mobilnih uređaja. Za registraciju ostalih mobilnih telefona u meniju **QR CODE** potrebno je podesiti QR kod sa ostalim uređajima. I na ostale telefone instalirajte **DPV** aplikaciju, nakon toga u meniju **DEVICES** dodirnite ikonicu u gornjem desnom uglu „+“ (dodavanje uređaja). Odaberite opciju **SCAN QR CODE** i sa drugog mobilnog uređaja očitajte QR, nakon toga je i novi uređaj registrovan na interfon. Na glavnom mobilnom uređaju, QR kodovi drugorazredni uređaji su direktno dostupni „dodavanje uređaja“ – „podešavanja“, u podmeniju sa ikonicom zubičnika.

OTKLANJANJE GREŠAKA

Zbog složenosti uređaja moguće su takve greške pri radu ili podešavanja za koje je potrebno potražiti savet stručnog lica. U slučaju problema pri radu preporučuje se da se uređaj postavi na fabrička podešavanja.

Ukoliko primetite nepravilnost pri radu pregledajte sledeće:

- da li su povezivanja po pravilu
- da li radi mrežno i baterijsko napajanja
- da li su kablovi neoštećeni
- da li je je instalirana poslednja verzija aplikacije
- da li je pravo svetlo oko tastera na interfonu
- da li je konfiguracija uređaja urađena prema opisanim postupcima
- da li su se promenile osobine WiFi routera ili drugi parametri interneta

ČIŠĆENJE

Pre čišćenja uređaj izvucite iz struje! Koristite mekane suve krpe. Ne koristite agresivna hemijska sredstva! Obratite pažnju da prašina može da ošteti sočivo kamere ukoliko je jako trljate!

NAPOMENE

• **Pažljivo pročitajte i proučite ovo uputstvo, sačuvajte uputstvo!** • Strujni adapter se sme uključivati samo u standardnu utičnicu 230 V~ / 50 Hz! • Na stabilan rad mogu da utiču upotreba softwera i hardwera nezavisno od proizvođača uređaja. • Upotrebljena aplikacija je nezavisan proizvod na koji proizvođač interfona nema uticaja stoga se ponekad mogu desiti greške prilikom rada uređaja. • Za izgubljene ili oštećene podatke proizvođač ne odgovara, ni u tom slučaju ako se gubitak ili oštećenje podataka desilo upotrebom ovog uređaja. Preporučuje se stvaranje sigurnosnih kopija na računaru. • Priključne kablove sprovodite dalje od naponskih kablova! • Uređaj štitište od prašine, tečnosti, toplote, vlage, smrzavanja, udaraca i direktnog uticaja sunca! Upotrebljivo isključivo u svim zatvorenim prostorijama! • Uređaj postavite tako da je zaštićen od direktnog sunca i padavina! Prema potrebi koristite specijalne okvire za uređaje! • Ukoliko duže vreme ne koristite uređaj, izvadite baterije iz zvona i isključite strujni adapter! • Vlažnim, mokrim rukama ne dodirujte strujni adapter! U slučaju oštećenja odmah izvucite iz struje! • Uređaj je upotrebljiv isključivo sa priloženim strujnim adapterom! Prema potrebi obratite se ovlašćenom servisu! • Nepravilan rad može da prouzrokuje jako magnetno polje, drugi radio uređaji, ali to ne ukazuje na grešku uređaja. • Ovaj proizvod je namenjen za kućnu upotrebu, nije za profesionalnu namenu. • Nepropisno rukovanje i nenamenska upotreba može da dovede do kvarova i gubljenja garancije! • Somogyi Elektronik Kft. potvrđuje da je ovaj uređaj usklađen sa EU direktivom 2014/53/EU. Kompletnu deklaraciju o usaglašenosti možete naći na: www.somogyi.hu • Iz razloga konstantnog razvoja i poboljšavanja kvaliteta promene u karakteristikama i dizajnu mogu se desiti i bez najave. • Za eventualne štamparske greške ne odgovaramo i unapred se izvinjavamo.



Opasnost od strujnog udara!

Zabranjeno rastavlјati uređaj i njegove delove prepravljati! U slučaju bilo kojeg kvara ili oštećenja, odmah isključite uređaj i obratite se stručnom licu!



Uređaje kojima je istekao radni veka sakupljajte posebno, ne mešajte ih sa komunalnim otpadom, to oštećuje životnu sredinu i može da naruši zdravlje ljudi i životinja! Ovakvi se uređaji mogu predati na reciklažu u prodavnicama gde ste ih kupili ili prodavnicama koje prodaju slične proizvode. Elektronski otpad se može predati i određenim reciklažnim centrima. Ovim štitište okolinu, svoje zdravlje i zdravlje svojih sunarodnika. U slučaju neodmice kontaktirajte vaše lokalne reciklažne centre. Prema važećim propisima prihvatamo i snosimo svu odgovornost.

smart video domofon set, s 7 palčnim LCD zaslonom

Pred prvo uporabo pazljivo preberite navodilo za uporabo in ga shranite! Originalno navodilo je napisano v madžarskem jeziku. Ta naprava ni namenjena za uporabo osebam z zmanjšano mentalno ali psihofizično sposobnostjo, oziroma neizkušeni osebam vključujoč tudi otroke mlajše od 8 let. Otroci starejši od 8 let lahko rokujejo s to napravo samo v prisotnosti odrasle osebe ali da so poučeni o vsem rokovanju in se zavedajo vseh nevarnosti pri delu z napravo. Otroci se ne smejo igrati s to napravo. Uporabniško vzdrževanje in čiščenje tega proizvoda smejo otroci vršiti samo v prisotnosti odrasle osebe. Pazljivo odstranite embalažo in preverite da se naprava ni poškodovala med transportom. Ne dovolite da se otroci dotikajo embalaže, če ta vsebuje nevarne predmete za otroke, kot so folije itd.!

• Video interfon s kompletnimi funkcijami • Komunikacija preko interneta s katere koli točke sveta • 3v1: video interfon + SMART funkcije + odpiranje vhodnih vrat • Brežična internetna povezava z notranjo enoto • Ekstra ploščat LCD monitor 7" s tipkami na dotik • Štirizična klasična povezava med kamerom in monitorjem • Možnost odpiranja vhodnih vrat ali vrat z daljave • Nočna osvetlitev z infra LED diodami • V mraku se avtomatsko prestavi na občutljivejši črno beli režim delovanja • Ročna možnost kreiranja fotografije ali video posnetka osebe katera stoji pred vrati ali vhodnimi vrati • Vsa dogajanja je mogoče pregledati preko telefona • Razširljivo z Android (4.1+) in iOS (7.1+) telefoni, tabličnimi računalniki za ostale stanovalce (8 kos.) • Dodatna oprema: zaščitni okvir za zunanjo enoto, stenski nosilec monitorja, okoli 15m štirizičnega kabla, pribor za montažo, električni pretvornik (12 V=1,1 A).

UVOD

Ta proizvod je primeren da komunicira s pametnimi telefoni ali tabličnimi računalniki, zato smo pri pisanju tega navodila predpostavljali da ima uporabnik osnovna znanja za uporabo pametnih telefonov. Nastavitve in uporaba te naprave je zelo podobna uporabi pametnih telefonov. Priporočljivo je osnovno znanje angleškega jezika.

UPORABA

Naprava je idealna za zamenjavo starih dotrajalih interfonov. Zunanjo in notranjo enoto povezujejo 4 žice. LCD monitor je primeren za brezžično (WiFi) internetno povezovanje. Monitor postavite na takšno mesto, kjer je stabilen močen brezžični signal. S pomočjo Android ali iOS operativnih sistemov operiranih pametnih naprav preko internetne povezave so dostopne funkcije naprave s katere koli točke sveta, kjer obstaja internetna povezava, za komunikacijo je potrebno instalirati VDP aplikacijo. Slišite če nekdo pozvoni, lahko vidite obiskovalca, lahko kreirate fotografijo ali video posnetek, lahko odprete vrata ali vhodna vrata, če je montirana električna ključavnica. Funkcija alarma javlja dogajanje pred vrati ali vhodnimi vrati tudi v primeru če se ne pozvoni. Naprava lahko deluje tudi kot klasičen interfon vkolikor ni zagotovljena internetna povezava!

POVEZOVANJE

V paketu je priložen kabel dolg okoli 15 m, s katerim se povezujeta zunanja in notranja enota, napajenje zunanje enote se naredi preko notranje enote s priloženim električnim pretvornikom.

- Vkolikor priloženi kabel (15m) ni dovolj dolg, ga lahko na vašo odgovornost zamenjate. V tem primeru ni zagotovljen kvaliteten prenos zvoka in slike. Čim večja je razdalja, je treba uporabljati debelejši kabel. (0-25 m: 4 x 0,5 mm² ... 4 x 0,75 mm² / 25-50 m: 4 x 0,75 mm² ... 4 x 1,0 mm²)
- Kable speljite tako, da so zaščiteni pred vremenskimi pogoji in pred fizičnimi poškodbami.
- Prenosu in stabilnosti signala lahko da doprinese zaščiteni kabel. V primeru uporabe osmožilnega kabla, kable vezite paralelno, s tem povečujoči presek kabla. Za zagon za delovanje sistema poiščite nasvet strokovno usposobljene osebe!

MONTAŽA

Položaj zunanje enote je treba določiti tako, da je zaščiten pred direktnim soncem in padavinami. Po potrebi uporabite ščitnike, kateri se posebej nabavijo in po potrebi se posvetujte s strokovno usposobljeno osebo! Pri montaži višino (okoli 165 cm) in smer zunanje enote izberite tako, da je dobro vidna oseba katera stoji pred vhodnimi vrati. Pred končno montažo preverite pravilno delovanje naprave! Najprej se mora montirati okvir, nato nosilec za notranjo enoto, s kabloma povežite dve enoti. Zunanja enota se fiksira z vijakom na spodnji strani, kateri je pokrit z gumijastim čepom. Notranjo enoto je treba montirati na takšno višino, da je mikrofoni kateri je montiran v zgornjem desnem kotu naprave čim bližje uporabniku. Da je dovolj blizu električni vtičnici in da je dovolj močan WiFi signal. Monitor ne montirajte na kovinsko površino!

ZAGON ZA DELOVANJE

Sistem je pripravljen za delovanje če so enote žično povezane in če je električni pretvornik priključen. Vtičnik se lahko vključi samo na en način, ne ga siliti! Za doseganje kompletne funkcionalnosti naprave je treba zagotoviti tudi internetno povezavo. Internetna povezava se vzpostavlja z aplikacijo, katero ste postavili na vaš mobilni telefon. V osnovnem položaju tipke pod monitorjem konstantno svetijo. S tipkami na strani se lahko nastavijo jakost zvočenja, jakost zvoka pogovora, jakost svetlobe, ostrina slike, izbira zvok zvočenja. Na razpolago je 16 različnih zvokov zvočenja.

Pozor! Potem ko se pozvoni na vhodna vrata „čas pogovora“ je okoli 120 sekund potem se monitor avtomatsko izključi. Vkolikor se monitor vključi s tipko, bo monitor deloval okoli 40 sekund. V tem primeru da se želite tudi pogovarjati pritisnite „tipko za pogovor“. Z isto tipko se lahko monitor tudi izključi.

Nepravilno delovanje SMART funkcije lahko povzročijo močna magnetna polja, kovinski predmeti itd. V tem primeru je potrebno ponovno pokreniti sistem in nastaviti mobilni telefon. Tovarniške nastavitve se dosežejo z držanjem pritisnjene tipke (RESET) in hkrati držimo tipko KLJUČ 5 sekund. Po zvočnem signalu in govornem sporočilo je funkcija izvršena. Vkolikor problem ni rešen, izvlecite napajanje in po eni minuti ga vrnite, naredite ponovno nastavitve.

- Vtičnice na zadnji strani je treba povezati po priloženi skici. Pred prvim vklopom električnega pretvornika preverite pravilno povezovanje!
- Kontrola električne ključavnice vrat (možnost) vrši se preko električnega pretvornika interfona. Nabavite ustrezno ključavnico 12 V=1,1 A!
- Za kontrolo vhodnih vrat se zagotavlja samo kontakt a izhodna napetost ne!. Kontakt služi za kontrolo elektronike električnih vhodnih vrat.

INSTALIRANA „VDP“ APLIKACIJA

S pomočjo aplikacije, katere je instalirana na ustreznem pametnem telefonu ali tablični računalnik z omejenim operativnim sistemom, so dostopne sledeče funkcije povsod po svetu, kjer obstaja internetna povezava, pod pogojem, da je tudi zunanja enota (v vašem domu) povezana na internet.

SPREJEM POZIVA GOSTA, ROČNO KREIRANJE FOTOGRAFIJE IN VIDEO POSNETKA, DALJINSKO ODPIRANJE ELEKTRIČNIH VHODNIH VRAT ALI KLJUČAVNICE, ALARM Z SENZORJEM GIBANJA.

Mobilni telefon ali tablični računalnik postavite v bližino monitorja in WiFi Routerja. Za uspešno povezovanje je pomembno, da sta monitor in mobilni telefon na isti WiFi mreži. Z mobilnim telefonom s pomočjo ustrezne aplikacije odčitajte ustrezno QR kodo, katere se nahaja na začetku tega navodila. Z linka, kateri se pojavi, instalirajte aplikacijo in spremljajte navodila v aplikaciji.

„+ ADD DEVICE“ (dodajanje naprave) po izbiri se dotaknete ikonice interfona, v sledečem koraku vpišete WiFi geslo – interfon povežite preko aplikacije. Vkolikor (SMART CONFIG) prikaže več dostopnih naprav, izberite to napravo. Izberite najdeni interfon z dotikom na kvadratik zraven. Pravilno povezovanje spremlja zvočni signal.

V oknu, katero se bo pojavilo, se bo lahko očitalo „admin“ ime in geslo. Zaradi vame uporabe, priporoča se sprememba teh podatkov. V kolikor boste v bodoče želeli odvzeti pravice katerega od uporabnikov, je potrebno samo spremeniti te podatke (ime in geslo).

Na zaslonu telefona se bo pojavila ikonica, že povezanega interfona, z dotikom ikonice se prestavi iz **OFFLINE** na **ONLINE** (samo v tem primeru je naprava dostopna za daljave). S ponovnim pritiskom ikonice lahko spremljate kamero. S tipkami pod živo sliko je mogoče vključiti mikrofona mobilne naprave (da bi se pogovarjali z gostom na vhodnih vratih), je mogoče vključiti zvočnik mobilnega telefona, kreirati fotografijo ali video posnetek. Mogoče je nastaviti velikost slike in kot kamere. Funkcije dve tipki pod sliko: **HANG UP** – zaključek pogovora, izhod; **UNLOCK** – odpiranje el. ključavnice (možnost). Vkolikor se kamera aktivira z zvonjenjem, se bo na zaslonu telefona pojavilo opozorilo, katero v odvisnosti od nastavitve lahko spremlja tudi zvočni signal. Poziv se lahko sprejme z dotikom na **ANSWER**, zavrne pa se lahko z dotikom na **HANG UP**.

1. Vkolikor se klic sprejme z mobilnim telefonom, se monitor takoj izključi in zvonjenje preneha.

2. Vkolikor se z mobilnim telefonom zavrne klic, monitor in zvonec še naprej ostane aktivna, tako da se lahko tisti, kateri so v hiši, lahko javijo.

3. Vkolikor se spjeme s pritiskom tipke za „pogovor“ na monitorju, na mobilnem telefonu premeha zvonjenje.

4. Za zavrnitev klica na notranji enoti pritisnite dva krat tipko za „pogovor“. Za zaključek pogovora pritisnite isto tipko.



Z dotikom na ikonico „zobnik“ so dostopne sledeče nastavitve: zamenjava ikonice na katero fotografijo (**CHANGE PIC**, primer v slučaju več stanovanj omogoča lažje razpoznavanje), sprememba naziva interfona (**DEVICE NAME**), kreiranje QR koda za registracijo telefona ostalih stanovalcev (**QR CODE**), aktiviranje in nastavitve senzorja gibanja (**MOTION DETECTION**), preverjanje internetne mreže, brisanje interfona z internetne mreže. Za brisanje se dotaknete ikonice posode za smeti ali na predhodni strani (glavni meni) ikonico povlecite v levo.

Spodnje ikonice glavnega menija; **DEVICES**: prikaz vseh povezanih naprav, **RECORD**: seznam fotografij in video posnetkov, **MESSAGE**: legenda nastavitvev, **SETTING**: meni za nastavitve.

Možnosti menija za nastavitve: nastavitve tipa zvonjenja mobilnega telefona, nastavitve zvoka alarma, aktiviranje vibriranja, aktiviranje „ne moti“. **HELP CENTER** kompletно navodilo za nastavitve v angleškem jeziku.

• **Rdeča lučka** okoli tipke nakazuje na prisotnost napajanja. Takrat je brezžični zvonec že pripravljen za delovanje.

• **Modra lučka** okoli tipke – po govornem sporočilu – indicira ustrezno internetno povezavo.

• V primeru neuspešne povezave z internetom pritisnite **RESET** tipko 3 sekunde, katere se nahaja na zadnji strani naprave.

• Kreirana fotografija ali video posnetek se shranjuje na mobilnem telefonu.

• Pri spremembi kakšne funkcije se bo zaslilo govorno sporočilo v angleškem jeziku na interfonu.

• Za popolno delovanje naprave je potrebna VDP aplikacija, katere je last tretje osebe, na katerega proizvajalec same naprave nima vpliva, zato so spremembe mogoče tudi brez vednosti proizvajalca.

NOČNI REŽIM DELOVANJA KAMERE

Ker kamere v barvnem formatu ne zadovoljujejo zadostno kvaliteto v nočnih pogojih, zato se naprava pri slabi vidljivosti avtomatsko prestavi na črno-belo tehniko.

RAZŠIRITVE – UPORABA TELEFONOV OSTALIH STANOVALCEV

Vkolikor želite povezati več telefonov na interfon, jih je potrebno konfigurirati na sistem. Sistem je primeren za delovanje z 8 mobilnimi napravami. Za registracijo ostalih mobilnih telefonov je v meniju **QR CODE** potrebno nastaviti QR kodo z ostalimi napravami. Tudi na ostale telefone instalirajte **DPV** aplikacijo, nato se v meniju **DEVICES** dotaknite ikonice v zgornjem desnem kotu „+“ (dodajanje naprave). Izberite možnost **SCAN QR CODE** in z druge mobilne naprave odčitajte QR, nato je tudi nova naprava registrirana na interfon. Na glavni mobilni napravi, QR kode drugorazredne naprave so direktno dostopne „dodajanje naprave“ – „nastavitve“, v podmeniju z ikonico zobnika.

ODPRAVLJANJE NAPAK

Zaradi kompleksnosti naprave so možne takšne napake pri delovanju ali nastavitvah, za katere je potrebno poiskati nasvet strokovno usposobljene osebe. V primeru problemov pri delovanju se priporoča, da se naprava postavi na tovarniške nastavitve.

Vkolikor opazite nepravilnost pri delovanju preglejte sledeče:

- ali so povezovanja po pravilu
- ali deluje mrežno in baterijsko napajanje
- ali so kabli nepoškodovani
- ali je instalirana najnovejša verzija aplikacije
- ali je prava lučka okoli tipke na interfonu
- ali je konfiguracija naprave narejena po opisanih postopkih
- ali so se spremenile lastnosti WiFi routerja ali drugi parametri interneta

ČIŠČENJE

Pred čiščenjem napravo izključite iz električnega omrežja! Za čiščenje uporabljajte mehke suhe krpe. Ne uporabljajte agresivna kemijska sredstva! Bodite pozorni da lahko prah poškoduje lečo kamere vkolikor jo močno drgnete!

OPOMBE

• Pazljivo preberite in proučite to navodilo, shranite navodilo! • Električni pretvornik se sme vključiti samo v standardno vtičnico 230 V~/50 Hz! • Na stabilno delovanje lahko vplivajo uporaba softwera in hardwera neodvisno od proizvajalca naprave. • Uporabljena aplikacija je neodvisen proizvod na kateri proizvajalec interfona nima vpliva, zato se lahko včasih zgodijo napake pri delovanju naprave. • Za izgubljene ali poškodovane podatke proizvajalec ne odgovarja, niti v primeru če se je izguba ali poškodba podatkov zgodila z uporabo te naprave. Priporoča se ustvarjanje varnostnih kopij na računalniku. • Priključne kable speljite proč od napetostnih kablov! • Napravo zavarujte pred prahom, paro, tekočinami, vlago, zmrzovanjem in preveliko toploto, oziroma direktnim soncem! Uporabno izključno v suhih zaprtih prostorih! • Napravo postavite tako, da je zaščiten pred direktnim soncem in padavinami! Po potrebi uporabljajte specialne okvirje za naprave! • Če napravo dalj časa ne uporabljate, odstranite baterije iz zvonca in izključite električni pretvornik! • Z vlažnimi, mokrimi rokami se ne dotikajte električnega pretvornika! V primeru poškodbe ga takoj izvlecite iz električnega omrežja! • Naprava je uporabna izključno z priloženim električnim pretvornikom! Po potrebi se obrnite na pooblaščen servis! • Nepravilno delovanje lahko povzroči močno magnetno polje, druge radio naprave, a to ne pomeni da je napaka na napravi. • Ta proizvod je namenjen za hišno uporabo, ni za profesionalne namene. • Nepredpisano rokovanje in nenamenska uporaba lahko privede do okvar in izgube garancije! • Somogyi Elektronik Kft. porjuje da ta naprava ustreza direktivi 2014/53/ EU. Celotno deklaracijo o soglasnosti lahko poiščete na: www.somogyi.hu • Iz razloga konstantnega razvoja in izboljšanja kvalitete se spremembe v karakteristikah in dizajnu lahko zgodijo tudi brez najave. • Za morebitne tiskarske napake ne odgovarjamo in se v naprej opravičujemo.



Nevarnost pred električnim udarom!

Prepovedano je razstavljati napravo in njegove dele popravljati! V slučaju kakršne koli okvare ali poškodbe, takoj izključite napravo in se obrnite na strokovno osebo!



Napravam katerim je potekla življenjska doba zbirajte posebej, ne jih mešati z ostalimi gospodinjstskimi odpadki .to onesnažuje življenjsko sredino in lahko vpliva in ogroža zdravje ljudi in živali ! Takšne naprave se lahko predajo za recikliranje v trgovinah kjer ste jih kupili ali trgovinah katere prodajajo podobne naprave . Elektronski odpadki se lahko predajo tudi v določenih reciklažnih . S tem ščitite okolje, vaše zdravje in zdravje vaših sonarodnjakov . V primeru dvoma a kontaktirajte vaše lokalne reciklažne centre. Po veljavnih predpisih se obvezujemo in nosimo vso odgovornost.

smart sada dveřních videotelefonů s LCD 7" monitorem

Předtím, než začnete zařízení používat, si pečlivě přečtěte tento uživatelský manuál a tento si uschovejte. Původní popis byl vyhotoven v maďarském jazyce. Tento přístroj mohou osoby, které mají snížené fyzické, smyslové nebo duševní schopnosti, nebo které nemají zkušenosti a potřebné vědomosti, dále děti od 8 let, používat pouze v případě, když je zajištěn odpovídající dohled nebo když byly takové osoby poučeny o používání tohoto zařízení a pochopily možná nebezpečí spojená s bezpečným používáním. Je zakázáno, aby si s přístrojem hrály děti. Čištění přístroje nebo běžnou uživatelskou údržbu smí děti provádět výhradně pod dohledem. Po vybalení se ujistěte o tom, zda přístroj nebyl během přepravy poškozen. Obal se nesmí dostat do rukou dětem, jestliže obsahuje sáčky nebo jiné nebezpečné komponenty!

• Plnohodnotný systém dveřních videotelefonů • Internetové spojení z kteréhokoliv místa na světě • 3in1: dveřní videotelefon + SMART funkce + otevírání dveří a zámku • Interiérová jednotka s bezdrátovým připojením k internetu • Extra plochý LCD 7" monitor s dotykovými tlačítky • Klasické propojení mezi kamerou a monitorem 4 kabely • Možnost otevírání dveří nebo zámku na dálku, nezávisle na sobě • Noční osvětlení infračervenými LED diodami • Po setmění automatické přepnutí na citlivější černobílý režim • Manuální vyhotovování fotografií nebo videozáznamů návštěvníka • Možnost zpětného vyhledávání všech činností na telefonu, chronologický deník • Možnost rozšíření na mobilní telefony, tablety vybavené operačním systémem Android (4.1+) a iOS (7.1+) pro rodinné příslušníky (8 ks) • Příslušenství: ochranný rám, nástěnná konzole pro připevnění monitoru, 4-žilový kabel v délce cca. 15 m, kotvicí materiál, síťový adaptér (12 V=~/1,1 A).

ÚVOD

Tento produkt dokáže komunikovat s chytrými telefony a tablety. Proto jsme při vypracování tohoto návodu vycházeli z předpokladu, že uživatel disponuje základními znalostmi týkajícími se obsluhy chytrých telefonů. Nastavení a používání tohoto přístroje je podobné jako používání telefonů a tabletů. Doporučené jsou základní znalosti anglického jazyka.

POUŽÍVÁNÍ

Přístroj je ideální k nahrazení klasických systémů dveřních telefonů nebo dveřních zvuků. Venkovní a interiérová jednotka je vzájemně propojena kabely. LCD monitor je přizpůsoben k bezdrátovému připojení (Wi-Fi) k internetu. Přístroj umístěte na takové místo, kde je stabilní a silný signál. Pomocí VDP aplikace instalované na mobilní zařízení vybavené operačním systémem Android nebo iOS a funkcí přístupu k internetu můžete systém dveřních telefonů ovládat dálkově, z libovolného místa. Uslýšíte, když bude někdo zvonit, uvidíte návštěvníka, můžete vyhotovit snímek nebo videozáznam a můžete otevřít elektronické dveře nebo zámek, pokud je takové zařízení z dispozici. Funkce alarmu upozorní na pohyb přede dveřmi i v případě, kdy není stisknutý zvonek. Přístroj lze používat jako plnohodnotný dveřní videotelefon i v případě, když není k dispozici internetové připojení!

PROPOJENÍ JEDNOTEK

V příslušenství je dodáván kabel v délce cca. 15 metrů určený k propojení kamery a monitoru. Venkovní jednotka je napájena interiérovou jednotkou prostřednictvím tohoto kabelu. Monitor zapojte do sítě pomocí síťového adaptéru dodávaného v příslušenství.

- Pokud kabel v délce 15 metrů nebude dostatečně dlouhý – na vlastní odpovědnost – můžete kabel vyměnit za delší. V takovém případě však není zaručena konečná kvalita obrazu a zvuku. Čím je vzdálenost delší, tím větší průřez musí mít použitý kabel. (0-25m: 4x0,5mm²...4x0,75mm² / 25-50m: 4x0,75mm²...4x1,0mm²)
- Kabel pokládejte tak, aby nedocházelo k jeho poškození, a na takové místo, které je chráněno před vlivem počasí a fyzickým poškozením.
- Použití stíněného kabelu napomáhá nerušenému přenosu signálu. V případě použití 8-žilového kabelu se doporučuje přebývajících žil paralelně propojit s použitými vodiči, čímž zvýšíte reálný průřez. K uvedení systému dveřních telefonů do provozu využijte pomoci odborně vyškolené osoby!

INSTALACE

Venkovní jednotku umístěte na takové místo, kde nebude vystavena působení přímého slunečního záření a srážek. Bude-li to nutné, použijte ochranný kryt, který můžete zakoupit zvlášť, a obraťte se na odborně vyškolenou osobu! Jednotku instalujte do takové výšky (cca. 165 cm) a takového směru, aby obličej návštěvníků byl dobře viditelný. Před konečným připevněním zkontrolujte, zda přístroj funguje správně! Nejprve upevněte rám, potom do rámu vloďte venkovní jednotku, již správně propojenou s interiérovou jednotkou, nakonec upevněte zezdola šroubem. Šroub je chráněný pryžovou krytkou. Interiérovou jednotku instalujte do takové výšky, aby mikrofon umístěný v pravém horním rohu monitoru byl blízko k ústům hovořící osoby. V blízkosti by se měla nacházet síťová zásuvka pro adaptér a také stabilní a silný Wi-Fi signál. Monitor nemontujte na kovovou plochu!

UVEDENÍ DO PROVOZU

Systém je provozuschopný, jestliže jsou obě jednotky propojeny kabelem a k interiérové jednotce je zapojen síťový adaptér. 2-pólovou zástrčku naposledy uvedeného propojení je možné zasunout jen v jedné pozici, zapojení v opačné poloze neprovádějte násilím! Současně je zapotřebí k úplnému využití dostupných funkcí zajistit přístup k internetu. Tento krok provedete pomocí aplikace instalované na mobilní přístroj. Ve výchozí pozici nepřetřítíte svítí dotyková tlačítka umístěná pod monitorem. Pomocí tlačítek umístěných na boční straně přístroje nastavíte hlasitost vyzvánění, hlasitost hovoru, intenzitu jasu a ostrost obrazu, dále můžete z 16 dostupných melodií zvolit melodii vyzvánění.

Upozornění! V případě zvonění návštěvy trvá „doba hovoru“ cca. 120 vteřin, potom se monitor vypne. Jestliže monitor zapnete sami tlačítkem „monitor“, pak je tato funkce aktivní po dobu cca. 40 vteřin. Pokud si přejete současně hovořit prostřednictvím reproduktoru venkovní jednotky, pak stiskněte i tlačítko „hovor“. Opětovným stisknutím tohoto tlačítka monitor vypne.

V případě nesprávného fungování internetových SMART funkcí – například z důvodu rušení radiotechnických zařízení nacházejících se v blízkosti – je případně nutné přístroj restartovat a zopakovat nastavení mobilního telefonu. Za účelem obnovy původního nastavení od výrobce (RESET) přidržte stisknutou po dobu 5 vteřin tlačítko KLÍČ. Po zvukovém signálu bude provedení tohoto úkonu potvrzeno krátkou hlasovou zprávou. Pokud bude problém s připojením k internetu i nadále přetrvávat, vytáhněte na jednu minutu síťový adaptér ze zásuvky sítě a potom zapojte nastavení.

- Připojení umístěná na zadní straně vypadě podle schématu zapojení. Předtím, než adaptér poprvé zapojíte do elektrické sítě, zkontrolujte správnost všech propojení!
- Elektrický zámek (opce) je ovládán adaptérem dveřního telefonu. Opatřete si zámek podle svých požadavků 12 V=~/ max. 500 m!
- Funkce otevírání dveří zajišťuje jen uzavírací kontakt, nezajišťuje výstupní napětí. K systému pohybu/ovládání dveří je nutné samostatně příslušné napájení.

INSTALACE APLIKACE „VDP“

Prostřednictvím aplikace jsou pomocí mobilních telefonů nebo tabletů vybavených předepsaným operačním systémem – a připojených k internetu – dostupné níže uvedené hlavní funkce z jakéhokoli místa na světě, jestliže je na místě, kde se právě zdržujete a také na místě používání přístroje (doma) zajištěn internetový signál.

PŘIJÍMÁNÍ HOVORŮ NÁVŠTĚVNÍKŮ, MANUÁLNÍ VYHOVENÍ FOTOGRAFIE NEBO VIDEOZÁZNAMU, DÁLKOVĚ OTEVÍRÁNÍ ELEKTRICKÉ BRÁNY NEBO ZÁMKU, ALARM NA BÁZI SENZORU POHYBU.

Mobilní telefon nebo tablet umístíte do blízkosti Wi-Fi routeru a monitoru. K úspěšnému uvedení do provozu je nutné, aby vaše mobilní zařízení a dveřní telefon používali stejnou Wi-Fi síť. Prostřednictvím čtečky čárového kódu na vašem mobilním zařízení načtete jeden z QR kódů uvedených v tomto manuálu, v závislosti na tom, zda používáte přístroj s operačním systémem Android nebo iOS. Z vyobrazeného odkazu nainstalujete příslušný program. Spustíte program a postupujete podle vyobrazených pokynů.

Po zvolení „+ ADD DEVICE“ (přidat zařízení) stisknete dotykové tlačítko fotografie dveřního telefonu a potom na následujícím displeji – při zadání hesla vaší Wi-Fi sítě – přidejte prostřednictvím aplikace dveřní telefon. Pokud toto nastavení (SMART CONFIG) vyhledá více internetových zařízení, vyberte mezi nimi tento dveřní telefon označením čtverečku zobrazeného vedle identifikace. Úspěšné spárování mobilního telefonu a monitoru bude potvrzeno hlasovým signálem.

V zobrazeném okně se zobrazí „admin“ jméno a heslo. Pro bezpečné použití doporučujeme je změnit. Chcete-li ho později získat zpět od přítele nebo člena rodiny mobilní přístup k přístroji, musíte toto heslo změnit.

Potom stisknete na monitoru vyobrazenou ikonku již spárovaného dveřního telefonu tak, aby pod ní byl místo nápisu **OFFLINE** vyobrazen nápis **ONLINE** (jen v tomto případě bude funkce dostupná dálkově). Dalším stisknutím ikony se můžete podívat ven prostřednictvím kamery. Tlačítka pod živým obrazem můžete zapínat mikrofon vašeho mobilního přístroje (abyste promluvili k návštěvě), reproduktor mobilního přístroje, můžete spustit videozáznam nebo vyhotovit fotografii. Velikost a úhel pohledu vyobrazeného obrazu zvětšíte v režimu celé obrazovky. Funkce dvou tlačítek pod obrazem: **HANG UP** – ukončení hovoru, zavřít; **UNLOCK** – otevírání elektrického zámku (opce).

Pokud nejste iniciátorem výhledu ven vy, ale někdo zazvonil, pak to bude monitor signalizovat a současně se na mobilním přístroji objeví oznamovací plocha. V závislosti na předcházejícím nastavení to může být doprovázeno i vyzváněcím zvukovým signálem. Hovor na mobilním telefonu přijmete tlačítkem **ANSWER**, tlačítkem **HANG UP** hovor odmítnete.

1. Pokud přijmete hovor mobilním telefonem, interiérová jednotka (monitor) se okamžitě vypne a bude přerušeno vyzvánění.
2. Pokud hovor na mobilním telefonu odmítnete, pak se monitor ještě nevypne a osoby zdržující se doma mohou prostřednictvím monitoru hovořit s návštěvou.
3. Pokud přijmete hovor prostřednictvím tlačítka „hovor“ na interiérové jednotce, bude vyzvánění na mobilním telefonu přerušeno.
4. Pro odmítnutí hovoru na interiérové jednotce stisknete dvakrát tlačítko „hovor“. Pro ukončení hovoru toto tlačítko stisknete jednou.



Prostřednictvím ikony „ozubené kolečko“ umístěné v pravém horním rohu jsou dostupné následující funkce: zobrazení jakékoli fotografie místo ikony (**CHANGE PIC**, např. v případě více bytů napomáhá identifikaci), přejmenování identifikace dveřního telefonu (**DEVICE NAME**), vytvoření QR kódu k registraci telefonů rodinných příslušníků (**QR CODE**), kontrola připojené internetové sítě a vymazání dveřního telefonu ze sítě. Pro vymazání stisknete ikonku „koš“ umístěnou v pravém horním rohu nebo na předcházejícím vyobrazení displeje (v hlavním menu) přetáhněte doleva ikonku spárovaného dveřního telefonu.

Dolní ikony hlavního menu; **DEVICES**: zobrazení všech propojených zařízení, **RECORD**: seznam fotografií nebo videozáznamů, **MESSAGE**: přehled činnosti, **SETTING**: menu nastavení.

Možnosti **menu nastavení**: volba libovolné melodie vyzvánění dostupných na mobilním zařízení, aktivace režimu vibrace, aktivace režimu „nerušit“.

- Funkce **HELP CENTER** poskytuje detailní pomoc k používání přístroje v anglickém jazyce.
- V hlavním menu aplikace je vedle ikony dveřního telefonu vyobrazen modrý bod a pod ním nápis **ONLINE**, který zobrazuje funkční připojení k internetu. Jestliže tato vyobrazení chybí, restartujte systém podle pokynů uvedených v části **UVEDENÍ DO PROVOZU**.
 - Pořízené fotografie a videozáznamy jsou ukládány do paměti mobilního přístroje.
 - Změna funkce je oznamována hlasovou zprávou v anglickém jazyce na interiérové jednotce.
 - Aplikace VDP potřebná k úplnému fungování systému je produktem třetí strany, a proto může být změněna nezávisle a bez vědomí výrobce tohoto přístroje. Může se stát, že ne všechny funkce aplikace dokáží ovládat tento přístroj.

NOČNÍ REŽIM KAMERY

Citlivost barevných kamer při špatných světelných podmínkách významně klesá. Aby se tomu předcházelo, je přístroj vybaven funkcí automatického přepnutí na černobílý obraz, za účelem vyšší kvality obrazu.

MOŽNOSTI ROZŠÍŘENÍ – POUŽÍVÁNÍ TELEFONŮ RODINNÝCH PŘÍSLUŠNÍKŮ

Jestliže chcete mít ke dvěma telefonům prostřednictvím internetu přístup současně z více mobilních zařízení, je nutné tato zařízení na systém konfigurovat. Aplikace dokáže ovládat 8 registrovaných mobilních přístrojů současně. Za tímto účelem je nutné kód zobrazený v menu **QR CODE** sdílet s ostatními telefony. Aplikaci **DPV** instalujte i na další telefony, potom v menu **DEVICES** stiskněte v pravém horním rohu tlačítko „+“ (přidat přístroj). Na dalším displeji zvolte možnost **SCAN QR CODE** a načtete QR kód zobrazený na druhém telefonu, nyní se k systému připojí i druhý telefon. QR kód načítaný na další telefon je na hlavním telefonu dostupný přímo z menu „nastavení“ pod tlačítkem „přidat zařízení“, v podmenu symbolu „ozubené kolečko“ umístěného v pravém horním rohu.

ODSTRANĚNÍ ZÁVAD

Fungování přístroje je složitější, a proto je možné, že ke zprovoznění některých nastavení a/nebo funkcí bude nutná pomoc odborně vyškolené osoby. V případě problému se doporučuje, aby uživatel restartoval původní nastavení od výrobce a podle pokynů uvedených v tomto návodu k používání opětovně provedl nastavení.

Jestliže zjistíte nesprávné fungování, zkontrolujte níže uvedené:

- zda je zapojení provedeno podle předepsaných pokynů
- přítomnost napájení ze sítě
- zda není poškozen některý z kabelů
- zda je instalována aktuální verze dané aplikace
- zda je aktivní připojení k internetu
- zda byl přístroj správně konfigurován
- zda nebyl změněn Wi-Fi router nebo jiná podmínka připojení k internetu

ČIŠTĚNÍ

Předtím, než začnete přístroj čistit, jej odpojte z elektrické sítě vytažením kabelu ze zásuvky! K čištění použijte měkkou, suchou utěrku. Nepoužívejte agresivní čisticí prostředky ani žádné tekutiny! Mějte na paměti, že prach může poškrábat čočku kamery, budete-li při čištění postupovat násilně!

BEZPEČNOSTNÍ UPOZORNĚNÍ

• *Předtím, než začnete přístroj používat, si pozorně přečtěte tyto pokyny a uložte si je pro případ potřeby v budoucnu na snadno přístupné místo!* • *Adaptér je dovoleno zapojovat výhradně do standardní zásuvky s napětím 230 V~ / 50 Hz!* • *Fungování přístroje může být ovlivněno okolnostmi software a hardware nezávislými na výrobci.* • *Mobilní aplikace mohou být nezávisle na výrobci a bez jeho vědomí změněny, proto nelze za všech podmínek zaručit správné fungování přístroje.* • *Výrobce nenese odpovědnost za ztracená nebo poškozená data, a to ani v případě, kdy ke ztrátě těchto dat došlo během používání tohoto přístroje.* *Doporučujeme předem vyhotovit bezpečnostní kopii dat a záznamů uložených na používaném mobilním přístroji a tuto kopii uložit na počítač.* • *Kabely propojující jednotky pokládejte v dostatečné vzdálenosti od jiných síťových kabelů!* • *Chraňte před prachem, ovzduším s vysokou relativní vlhkostí, tekutinami, vysokými teplotami, vlhkem, mrazem a nárazy, dále před působením zdrojů sálajícího tepla nebo přímého slunečního záření!* *Určeno výhradně k používání v suchých interiérech!* • *Přístroj umístěte tak, aby nebyl vystaven bezprostřednímu působení slunečního záření a srážkám!* *Bude-li to nutné, použijte specifické stínění!* • *Nebudete-li přístroj delší dobu používat, vyjměte z něj baterie a adaptér!* • *Adaptér a přívodních kabelů je zakázáno dotýkat se vlhkými rukama!* *V případě poškození těchto komponentů přístroj neprodleně odpojte z elektrické sítě!* • *Dovoleno je používat výhradně s adaptérem identickým s původním adaptérem!* *V případě potřeby si opatřete nový adaptér od výrobce nebo jeho servisu!* • *Přístroj nepoužívejte v blízkosti silného magnetického pole!* *Nesprávné fungování mohou způsobit radiofrekvenční přístroje nacházející se v blízkosti, tento jev nepoukazuje na závadu přístroje.* • *Tento produkt je konstruován k běžnému používání v domácnosti.* • *Záruka se nevztahuje na závady způsobené neodpovědným, nesprávným používáním!* • *Společnost „Somogyi Elektronik Kft.“ tímto potvrzuje, že rádiové zařízení splňuje požadavky směrnice číslo 2014/53/EU. Kompletní text Prohlášení o shodě EU je přístupný na následující webové adrese: www.somogyi.hu* • *Technické údaje a design se mohou v důsledku průběžného vývoje měnit i bez předcházejícího oznámení.* • *Za případné chyby v tisku neneseme odpovědnost a za tyto se předem omlouváme.*



Nebezpečí úrazu elektrickým proudem!

Rozebrání a přestavba přístroje nebo jeho příslušenství je zakázáno! Při poškození kterékoliv části ihned odpojte ze sítě a vyhledejte odborníka.



Přístroje, které již nebudete používat, shromažďujte zvlášť a tyto nevhazujte do běžného komunálního odpadu, protože mohou obsahovat látky nebezpečné pro životní prostředí nebo škodlivé lidskému zdraví! Nepotřebné nebo nepoužitelné přístroje můžete zdarma odevzdat v místě distribuce, respektive u všech takových distributorů, kteří se zabývají prodejem zařízení, která mají stejné parametry a funkci. Odevzdat můžete i na sběrných místech určených ke shromažďování elektronického odpadu. Tak chráníte životní prostředí, své zdraví a zdraví ostatních. V případě jakéhokoli dotazu kontaktujte místní organizaci zabývající se zpracováváním odpadu. Úlohy předepsané příslušnými právními předpisy vztahujícími se na výrobce vykonáváme a neseme s tímto spojené případné náklady.



pametni video interfon set sa 7" LCD ekranom

Prije uporabe proizvoda prvi put, pročitajte upute za uporabu u nastavku i zadržite ih za kasniju uporabu. Izvorne upute napisane su na mađarskom jeziku. Ovaj aparat smiju koristiti samo osobe s oštećenim tjelesnim, senzornim ili mentalnim sposobnostima ili nedostatkom iskustva ili znanja, kao i djeca od 8 godina, ako su pod nadzorom ili su dobili uputu o uporabi i razumiju opasnosti povezane s upotrebom. Djecu se ne smije dopustiti igrati s jedinicom. Djeca mogu samo čistiti ili izvršiti održavanje uređaja na uređaju pod nadzorom. Nakon raspakiranja proizvoda, provjerite je li tijekom transportnog materijala oštećen. Držite djecu dalje od ambalaže, ako sadrži poludrag ili druge opasne sastojke.

• **Kompletni video interfon set** • Daljinski pristup putem interneta s bilo kojeg mjesta na svijetu • 3u1: video interfon + PAETNA funkcija + elektronska brava • Ugrađena bežična konekcija • 7" LCD ekran sa tipkama osjetljivim na dodir • 4-žice, standardna konekcija između kamere i ekrana • Daljinsko otvaranje ili zaključavanje vrata • Noćno osvjjetljenje sa infracrvenim LED svjetlima • Automatski prelazi na osjetljivi način rada u mraku • Fotografija ili video isječak od posjetitelja • Sve aktivnosti mogu biti provjerene telefonom, kronološki • Proširivo sa mobilnim telefonima Android (4.1+) i iOS (7.1+) ili tabletima za članove obitelji (8 kom maks.) • oprema: zaštitni okvir, ekran, otprilike 15 m 4-žicegredi kabel, AC adapter (12 V=~/1,1 A).

UVOD

Ovaj proizvod može raditi s pametnim telefonima i tabletima. Stoga smo pri pripremanju ovog opisa pretpostavili da korisnik posjeduje opće znanje o upravljanju pametnim telefonima. Postavljanje i upotreba ovog uređaja vrlo je blizu upotrebe telefona i tableta. Preporuča se osnovno znanje engleskog jezika.

KORIŠTENJE

Aparat je idealan za zamjenu tradicionalnih sustava za ulazna vrata ili zvono na vratima. Vanjske i unutarnje jedinice povezane su s 4 žice. LCD zaslon je pogodan za bežični (WiFi) pristup internetu. Pronađite uređaj na kojem je pokrivenost stabilna i jaka. VDP aplikacija koja je potrebna za instalaciju na Android ili iOS mobilnim uređajima s pristupom internetu omogućit će vam pristup i kontrolu daljinskog pristupa vašem sustavu za pristup vratima sa udaljenog mjesta (putem interneta). Možete čuti zvono, možete vidjeti posjetitelja, fotografirati ili napraviti videoisječak i otvoriti električna vrata ili zaključati (opciono). Funkcija alarma također označava dešavanje čak i kad ne zvoni.

Uređaj se također može koristiti kao potpuno opremljeni videointerfon ako internetska veza nije dostupna!

SPAJANJE JEDINICA

U paketu ćete naći oko 15 m duge kabele za spajanje kamere i monitora. Vanjska jedinica prima napajanje unutarnje jedinice preko ovog kabela. Monitor mora biti spojen na mrežu s isporučeni AC adapterom.

- Ako isporučeni kabel od 15 m nije dovoljno dug, možete ga zamijeniti na vlastitu odgovornost. U tom slučaju, ne može se jamčiti savršena kvaliteta slike i zvuka. Što je veća udaljenost, potrebna je veća žicapoprečnog presjeka. (0-25m: 4x0,5mm²...4x0,75mm² / 25-50m: 4x0,75mm²...4x1,0mm²)
- Postavite kabel na takav način da se ne ošteti i štiti od vremenskih i fizičkih utjecaja.
- Možete koristiti zaštićenu žicu za prijenos signal bez smetnji. Kada koristite 8-žicegredi žicupreporuča se spajanje paralelno sa žicama koje se koriste za povećanje stvarnog presjeka Da biste dobili sustav telefona na vratima, potražite pomoć stručnjaka

MONTAŽA

Odredite mjesto vanjske jedinice tako da ne može biti izložena izravnoj sunčevoj svjetlosti i kiši. Ako je potrebno, upotrijebite posebni zaštitni poklopac za odvojeno kupnju i kontaktirajte stručnjaka. Postavite je na visinu (cca.165cm) i u smjeru kako bi posjetiteljsko lice bilo vidljivo. Provjerite pravilan rad uređaja prije završnog pričvršćenja. Prvo, okvir mora biti pričvršćen, zatim se vanjska jedinica koja je spojena na unutarnju jedinicu mora umetnuti i konačno pričvrstiti vijkom pri dnu. Vijak je prekriven gumenim utikačem.

Visina montaže unutarnje jedinice bi trebala biti takva da je mikrofon u gornjem desnom kutu zaslona blizu ušiju zvučnika. Nabavite mrežni adapter u blizini adaptera i osigurajte i osigurajte Wi-Fi pokrivenost. Ne montirajte monitor na metalnu površinu

INSTALACIJA

Vanjska jedinica je aktivna kada su dvije jedinice povezane žicom, a mrežni adapter priključen je na unutarnju jedinicu.

2-polni utikač pomoćnog adaptera može se umetnuti samo u jedan položaj, obratno nemojte siliti. Osim toga, mora se osigurati pristup Internetu kako bi se u potpunosti iskoristile mogućnosti. Možete poduzeti ovaj korak s aplikacijom instaliranom na mobilnom uređaju. U zadanom položaju gumba zaslona osjetljivog na dodir ispod zaslona svijetle kontinuirano. Pomoću gumba na bočnoj strani uređaja prilagodite glasnoću zvona, glasnoću razgovora, svjetlinu i oštrinu i odaberite melodiju zvona iz raspoloživih 16.

Pažnja! Kada posjetitelj zazvoni, vrijeme razgovora je cca. 120 sekundi. Ako uključite monitor pomoću gumba „Monitor“, radi 40 sekundi. Ako želite zvati preko zvučnika vanjske jedinice, dodirnite gumb „razgovor“. Drugi dodir ovog gumba isključuje monitor.

U odgovarajućem funkcioniranju značajki SMART Interneta, kao što je ometanje radijske opreme u okruženju, može zahtijevati ponovno pokretanje uređaja i vraćanje postavki mobilnog telefona. Za poništavanje tvorničke postavke (RESET), držite tipku KEY na 5 sekundi. Nakon zvučnog signala, nastavlja se kratki ton priznavajući funkciju. Ako i dalje imate problema s pristupom internetu, odspojite mrežni prilagodnik na minutu, a zatim ponovo postavite postavke.

- Priključci na stražnjoj strani moraju biti spojeni prema dijagramu ožičenja. Prije spajanja adaptera prvi put provjerite jesu li spojevi točni.
- Električna bravica (opcija) radi s adaptera za vratašca. Dobiti 12 V=~/ maks. 500 mA zaključavanje u skladu s vašim individualnim potrebama!
- Funkcija vrata osigurava samo kontakt zatvaranja, a ne izlazni napon. Operator vrata / kontroler sustava zahtijeva odvojeni izvor napajanja.

"VDP" APLIKACIJA

Pomoću aplikacije možete pristupiti sljedećim glavnim značajkama s bilo kojeg mjesta u svijetu pomoću mobilnih telefona ili tableta koji imaju potrebni operacijski sustav i internetsku vezu, ako se na vašoj lokaciji i na mjestu korištenja nudi internetski pristup (Dom).PRIJEM POZIVA, FOTOGRAFIJA ILI VIDEO ISJEČAK, OTVARANJE ILI ZAKLJUČAVANJE EL. BRAVE, ALARM SA SENZOROM POKRETA

Umetnite vanjsku jedinicu u blizini WiFi rutera i mobilnog uređaja. Za uspješno postavljanje važno je da vaš mobilni uređaj i mobilni telefon koriste istu WiFi mrežu. Upotrijebite aplikaciju čitača barkodova na mobilnom uređaju da biste pročitali jedan od QR kodova na početku ovog priručnika, ovisno o uređaju sa sustavom Android ili iOS. Instalirajte odgovarajući program na vezu koja se pojavljuje. Pokrenite i slijedite upute koje se pojavljuju.

Nakon odabira opcije „+ ADD DEVICE“ (dodavanje uređaja) dodirnite sliku uređaja, a zatim na sljedećem zaslonu - davanje vlastite lozinke za WiFi mrežu - unesite pristupnik putem aplikacije. Ako postavka (SMART CONFIG) pronađe više uređaja s pristupom Internetu, odaberite ovaj telefon vrata tako što ćete dodirnuti potvrdni okvir pored oznake ID. Uspješno uparivanje mobilnog telefona i monitora signalizira se glasovnom porukom.

„Admin“ ime i lozinka vidljivi su u prozoru koji se pojavljuje. Za sigurnu uporabu preporučuje se promijeniti ih. Ako želite dodati prijatelja ili člana obitelji, morat ćete izmijeniti ovu lozinku.

Zatim dodirnite ikonu na zaslonu koji je već uparen s vratima, tako da se može čitati **ONLINE** umjesto **OFFLINE** (dostupno samo na daljinu). Ponovno dodirnite ikonu da biste pregledali kameru. Pomoću gumba ispod slike uživo možete uključiti mikrofون mobilnog telefona (kako biste pružili posjetitelju), mobilni zvučnik, pokrenuti videozapis ili snimili fotografiju. Veličinu i kut gledanja prikazane slike mogu se povećati preko cijelog ekrana. Funkcije dvaju gumba ispod slike: **ZAKLJUČAJ** - završetak razgovora, izlaz; **UNLOCK** - otvorite električnu bravu (opcija).

Ako otključavanje nije pokrenuto, signalizira monitor i istodobno se na mobilnom uređaju pojavljuje područje obavijesti. Ovisno o postavci, to može biti praćeno melodijom zvona. Da biste odgovorili na poziv na mobilnom uređaju pomoću gumba **ANSWER**, možete odbiti poziv pomoću tipke **HANG UP**.

1. Ako primite poziv s mobilnog telefona, unutarnja jedinica (monitor) se odmah isključuje, zvono se zaustavlja.
2. Ako odbijete poziv na svoj mobilni telefon, monitor se ne isključuje i u vašem domu možete razgovarati preko monitora.
3. Ako primite poziv pomoću tipke „talk“ na unutarnjoj jedinici, signal mobilnog telefona prestaje reagirati.
4. Dvaput dodirnite gumb „Talk“ da biste odbacili poziv na unutarnjoj jedinici. Dodirnite ovaj gumb da biste prekinuli razgovor.



Ikona „kotača“ u gornjem desnom kutu pruža sljedeće funkcije: mogućnost prikazivanja bilo koje fotografije umjesto ikone (**CHANGE PIC**, na primjer, za prepoznavanje više domova), preimenovanje ID-a telefona (**DEVICE NAME**), QR kod za članova obitelji (**QR CODE**), provjerite povezanu internetsku mrežu, telefon se može izbrisati iz mreže. U potpunjem slučaju, dodirnite ikonu „dustbin“ u gornjem desnom kutu ili na prethodnom zaslonu (u glavnom izborniku) lijevo od ikone uparenih vrata.

Donje ikone glavnog izbornika; UREĐAJI: Prikaz svih povezanih uređaja, **RECORD**: Popis fotografija ili videozapisa, **MESSAGES**: Popis zapisnika aktivnosti, **SETTINGS**: izbornik Postavke.

Opcije izbornika postavki: odaberite bilo koji zvuk zvona iz bilo kojeg dostupnog mobilnog uređaja, odaberite bilo koji ton alarma, aktivirajte način vibrira, aktivirajte način „ne ometaj“

HELP CENTER nudi detaljnu podršku na vašem uređaju na engleskom jeziku.

- *Plavo svjetlo oko gumba označava odgovarajuću internetsku vezu nakon glasovne najave. Ako to nije vidljivo, ponovno pokrenite sustav kako je opisano u odjeljku INSTALACIJA.*
- *Snimljeni foto ili video zapis pohranjuje se na mobilnom uređaju.*
- *U slučaju promjene funkcije, na vanjskoj jedinici se čuje audio poruka na engleskom jeziku.*
- *Proizvod treće strane aplikacije VDP za puni rad može se mijenjati bez obzira na poznavanje proizvođača i proizvođača. Možda nemate sve značajke ove aplikacije na ovom uređaju.*

KAMERA – NOĆNI MOD

Osetljivost kamere u boji značajno je pogoršana zbog loših uvjeta osvjetljenja. Kako bi se to uklonilo, ova se jedinica automatski prebacuje na crno-bijelo za bolju kvalitetu slike.

PROŠIRIVOST - KORIŠTENJE ČLANOVA OBITELJI

Ako želite pristupiti mobilnom telefonu istodobno s više mobilnih uređaja putem Interneta, morat ćete ih konfigurirati i u sustavu. Aplikacija istovremeno može nositi 8 registriranih mobilnih uređaja. Da biste to učinili, morate dijeliti kôd koji se pojavljuje u izborniku QR CODE između telefona. Instalirajte DPV aplikaciju na dodatne telefone i na izborniku DEVICES dodirnite gumb „+“ (Dodaj uređaj) u gornjem desnom kutu. Na sljedećem zaslonu odaberite SCAN QR CODE i pročitatite QR kod prikazan na drugom telefonu, a zatim će se novi uređaj spojiti na sustav. QR kod na glavnom mobilnom uređaju koji se skenira s sekundarnim uređajima može se izravno pristupiti iz izbornika „Postavke“ pod gumbom „Dodaj uređaj“ u podizborniku (simbol zupčanika) u gornjem desnom kutu.

RJEŠAVANJE PROBLEMA

Rad uređaja je složen, stoga je moguće postaviti i / ili raditi, možda će vam trebati pomoć profesionalne službe. U slučaju problema, korisniku je preporučljivo ponovno pokrenuti uređaj s tvorničkim postavkama i ponovno izvršiti postavke u skladu s ovim korisničkim uputama.

Ako imate kvar, provjerite sljedeće glavne aspekte:

- da li ima konekcija
- ima li mrežnog napajanja
- nikakva žica nije oštećena
- da li je najnovija verzija ispravne aplikacije instalirana
- postoji aktivna internetska veza
- ispravno konfigurirati uređaje
- je li promijenjen WIFI ruter ili druge značajke povezane s internetom

ČIŠĆENJE

Prije čišćenja, isključite uređaj isključivanjem iz utičnice! Koristite mekanu, suhu krpu. Nemojte koristiti agresivne sredstva za čišćenje i tekućine! Budite pažljivi, jer prašina može ogrepti leću kamere ako se čvrsto čisti.

UPOZORENJA

• Pažljivo pročitajte upute prije upotrebe i držite ih kako biste ih mogli ubuduće staviti na raspolaganje! • Uređaj se može priključiti samo na električne zidne utičnice 230 V~ /50 Hz. • Na rad uređaja može utjecati softver i hardver koji su neovisni od proizvođača. • Mobilne aplikacija (e) mogu se mjerjati bez prethodne obavijesti i bez prethodne najave proizvođaču uređaja pa stoga nije zajamčeno da rade ispravno u svim okolnostima. • Proizvođač ne preuzima odgovornost za gubitak ili oštećenje podataka itd. Čak i ako se podaci i sl. izgube tijekom upotrebe uređaja. Preporučuje se kopiranje podataka i zapisa na vaše osobno računalo prije korištenja uređaja. • Držite kabele koji udaljavaju jedinice od drugih kabela napajanja! • Zaštitite ga od prašine, vlažnosti, tekućina, vrućine, vlage, mraza, šoka i izravnog toplinskog zračenja ili sunčeve svjetlosti! Koristite samo u zatvorenom prostoru, u suhim uvjetima! • Postavite ga tako da ne može doći do izravnog sunčevog svjetla i oborina. Ako je potrebno, nanesite pojedinačne nijanse. • Ako ne koristite duže vrijeme, izvadite baterije i adapter. • Ne dirajte adapter ili kabele za spajanje s mokrim rukama! U slučaju njihovih ozljeda, isključite uređaj! • Koristite samo s istim adapterom kao izvorom! Pitajte svog proizvođača ili servis ako je potrebno. • Nemojte koristiti uređaj blizu jakih elektromagnetskih polja. Nepravilan rad može biti uzrokovan obilježnom radijskom opremom koja ne ukazuje na bilo kakav neispravn proizvod. • Ovaj proizvod je napravljen za kućnu uporabu, a ne za industrijsku uporabu. • Nema jamstva zbog neispravne instalacije ili neodgovornog korištenja. • Somogyi Elektronik doo potvrđuje da je ova radio oprema sukladna Direktivi 2014/53 / EU. Puni tekst izjave o sukladnosti EU možete naći na www.somogyi.hu • Zbog stalnih poboljšanja dizajn i specifikacije mogu se promijeniti bez prethodne obavijesti. Ne preuzimamo odgovornost za ispisivanje pogrešaka i ispričavamo se ako ih ima.



Opasnost od strujnog udara!

Zabranjeno je rastaviti, modificirati uređaj ili njegov pribor! U slučaju oštećenja bilo kog dijela proizvoda, odmah ga isključite iz struje i obratite se stručnoj osobi!



Uređaji koji se odlažu u otpad ne trebaju izdvojeno prikupljati, odvojeno od otpada iz kućanstva, jer mogu u sebi sadržavati komponente koje su opasne po okoliš i ljudsko zdravlje! Korišteni ili uređaji koji se odlažu u otpad se besplatno mogu odnijeti na mjesto njihove distribucije, odnosno kod takvog distributera koji vrši prodaju uređaja istih karakteristika i funkcije. Mogu se odložiti i na deponijima koji su specijalizirani za odlaganje elektronskog otpada. Ovimе Vi štitiτε Vaš okoliš, Vaše i zdravlje drugih ljudi. Ukoliko imate pitanja, obratite se lokalnoj organizaciji za odlaganje otpada. Prihvaćamo na sebe zakonom određene obveze koje su propisane za proizvođače i sve troškove koji su u vezi s tim.

Gyártó: **SOMOGYI ELEKTRONIC®**
H – 9027 Győr, Gesztenyefa út 3.
www.somogyi.hu • Származási hely: Kína

Distribútor: **SOMOGYI ELEKTRONIC SLOVENSKO s.r.o.**
Gútsky rad 3, 945 01 Komárno, SK • Tel.: +421/0/ 35 7902400
www.somogyi.sk • Krajina pôvodu: Čína

Distribuitor: **S.C. SOMOGYI ELEKTRONIC S.R.L.**
J12/2014/13.06.2006 C.U.I.: RO 18761195 • Cluj-Napoca, județul Cluj, România,
Str. Prof. Dr. Gheorghe Marinescu, nr. 2, Cod poștal: 400337 • Tel.: +40 264 406 488,
Fax: +40 264 406 489 • www.somogyi.ro • Țara de origine: China

Uvoznik za SRB: **ELEMENTA d.o.o.** Jovana Mikića 56, 24000 Subotica, Srbija
Tel: +381(0)24 686 270 • www.elementa.rs • Zemlja uvoza: Mađarska
Zemlja porekla: Kína • Proizvođač: Somogyi Electronic Kft.

Distributer za SLO: **ELEMENTA ELEKTRONIKA d.o.o.** • Cesta zmage 13A, 2000 Maribor
Tel.: 05 917 83 22, Fax: 08 386 23 64 • Mail: office@elementa-e.si
www.elementa-e.si • Država porekla: Kitajska

Uvoznik za HR: **ZED d.o.o.** • Industrijska c. 5, 10360 Sesvete, Hrvatska
Tel: +385 1 2006 148 • Zemlja porijekla: Kína • Proizvođač: Somogyi Electronic Kft.
Uvoznik za BiH: **DIGITALIS d.o.o.** • M.Spahе 2A/30, 72290 Novi Travnik, BiH
Tel: +387 61 095 095 • Zemlja porijekla: Kína
Proizvođač: Somogyi Electronic Kft.



Made for Europe