

**instruction manual
eredeti használati utasítás
návod na použitie
manual de utilizare
uputstvo za upotrebu
návod k použití
uputa za uporabu**



EN - Safety and maintenance / H - Biztonság és karbantartás / SK - Bezpečnosť a údržba / RO - Siguranță și întreținere / SRB-MNE - Bezbednost i održavanje / CZ - Bezpečnost a údržba / HR-BIH - Sigurnost i održavanje	3 - 27
--	--------

EN - Functions / H - Funkciók / SK - Funkcie / RO - Funcții / SRB-MNE - Funkcije / CZ - Funkce / HR-BIH - Funkcije	28 - 31
---	---------



SOMOGYI ELEKTRONIC®
— since 1981 —

figure 1. • 1. ábra • 1. obraz • figura 1. • 1. skica • 1. obrázek • 1. slika

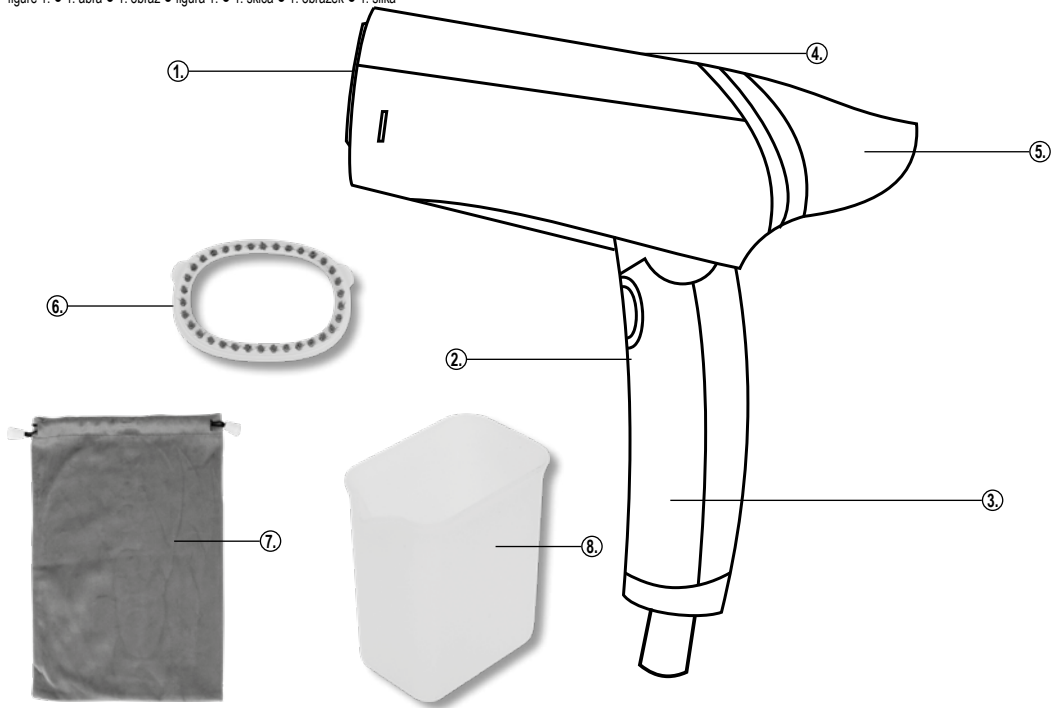

	EN	H	SK	RO	SRB-MNE	CZ	HR-BIH
	Figure 1.	1. ábra	1. obrázok	Figura 1.	1. skica	1. schéma	Slika 1.
1.	steaming soleplate	gőzölő felület	naparovacia plocha	suprafață de aburi	parna površina	napařovací plocha	površina za parenje
2.	steam switch	gőzkapcsoló	spínač pary	comutator aburi	prekidač za paru	spínač tvorby páry	parni prekidač
3.	folding handle	behajtható fogantyú	zatvoriteľná rukoväť	măner pliabil	sklopjiva drška	sklopitelná rukojeť	sklopiva ručka
4.	heating indicator light	fűtést jelző fény	kontrolka ohrievania	indicator luminos încălzire	indikatorsko svetlo za zagrevanje	světelná kontrolka funkce zahřívání	svjetlosni indikator grijanja
5.	water tank	víztartály	nádřž na vodu	rezervor de apă	rezervoar za vodu	zásobník na vodu	spremnik za vodu
6.	steam brush	gőzölkéfe	kefový nástavec	perie pentru aburi	četka za paru	napařovací kartáč	četka za paru
7.	textile storage bag	textil tárolzsák	textilné vrečko na skladovanie	sacoșă textil pentru depozitare	tekstilna kesza za odlaganje	textilni sáček	tekstilna vreća za skladištenje
8.	dosing cup	adagolóphár	dávkoč	pahar pentru umplere	čša sa mericom	dávkovací odměrka	čša za doziranje

figure 2. • 2. ábra • 2. obraz • figura 2. • 2. skica • 2. obrázek • 2. slika

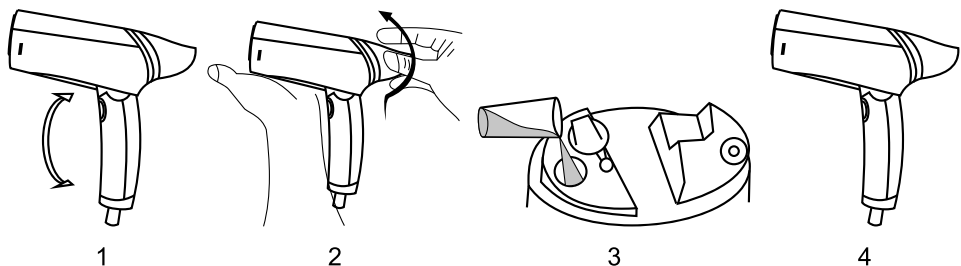

EN PORTABLE HANDHELD FABRIC STEAMER

IMPORTANT SAFETY INSTRUCTIONS

READ THE INSTRUCTION MANUAL CAREFULLY BEFORE USE AND RETAIN IT FOR LATER REFERENCE!

WARNINGS

1. Before use of the product, please read this instructions manual and keep it for future reference. The original document was prepared in Hungarian language.
2. This appliance can be used by children aged 8 years or above and persons with reduced physical, sensory or mental capabilities or lack of experience and knowledge, provided that they are supervised or have been given instructions concerning the safe use of the appliance and understand the hazards involved. Children may not play with the appliance. Children aged over 8 years may perform the cleaning or user maintenance of the appliance under supervision.
3. Keep the steamer and its mains cord out of reach of children under 8 years of age while the steamer is energised or cooling down.
4. The fabric steamer must not be left unattended while it is connected to the supply mains.
5. The fabric steamer is not to be used if it has been dropped, if there are visible signs of damage, or if it is leaking.
6. Care should be taken when using the appliance due to the emission of steam.
7. Danger of scalding! Do not steam clothes while wearing them. Do not direct the steamer at people, pets or plants.
8. Use the appliance only as intended, to steam clothes, and not for other purposes.
9. Make sure that the device was not damaged during shipping.
10. Do not operate the appliance with a program switch, timer, separate remote control systems etc. which may switch on the appliance automatically.
11. Use it only under dry, indoor conditions. Protect it from humid environments (e.g., bathroom, swimming pool).
12. DO NOT use the appliance near a bathtub, washbasin, shower, swimming pool or sauna.
13. Before cleaning, refilling the water tank, moving the device, or performing any other type of maintenance, disconnect the device from the mains by pulling out the plug.
14. Use the steamer after filling it with clean water only.
15. Do not use the steamer with water containing vinegar, limescale remover, stain remover, perfume, oils or other additives.
16. It is recommended to use the steamer with distilled water to prevent calcification.
17. Do not fill the water tank with hot water. Use water of room temperature or colder.
18. When not in use, place the appliance on a stable, level, heat-resistant surface.
19. Unplug the power cord by grasping the plug, not the cord.
20. Do not operate the appliance near children without supervision.

21. If you notice any irregularities (such as unusual noise from the appliance or burning smell), switch off and unplug the appliance immediately.
22. Protect from dust, moisture, sunlight and direct heat.
23. Never touch the appliance or the power cord with wet hands.
24. Make sure that the power cord and plug are not exposed to water or other liquids.
25. Always fully unroll the power cord.
26. Only connect to earthed wall socket with 230V~ / 50Hz rated supply voltage.
27. Do not use an extension cord or splitter to connect the appliance to the mains.
28. The power must not come into contact with hot surfaces.
29. Keep the appliance in a place, where the power supply plug can be easily reached and unplugged.
30. Run the power cord so that it cannot be accidentally disconnected and does hang down from the table edge.
31. The heating elements / heated surfaces of the appliance will remain warm for a while after switching off.
32. After each use, switch off the appliance by unplugging it. Allow the appliance to cool down, clean it and store it in a dry, cool place.
33. Do not immerse the appliance in water.
34. Due to continuous development, the technical specifications and design of this product may change without prior notice.
35. The most recent instructions manual is available for download from the www.somogyi.hu website.
36. However we regret such inconvenience, we do not take any responsibility for possible printing errors.
37. The product is designed for household, not for industrial use.



Caution! Hot surface!
Surfaces marked with this symbol become hot during use.



Caution: Risk of electric shock! Do not attempt to disassemble or modify the unit or its accessories. In case any part is damaged, immediately power off the unit and seek the assistance of a specialist.



In the event that the power cable should become damaged, it should only be replaced by the manufacturer, its service facility or similarly qualified personnel.

COMMISSIONING, FILLING THE WATER TANK

1. Before installation, carefully remove packaging, and make sure not to damage the unit or the power cord. If you find any damage, the unit must not be operated!
2. Remove any protective film or label from the steaming surface.
3. Unwind the power cord to its entire length.
4. (Figure 2) Unfold the handle completely until it clicks a second time. Remove the water tank, open the rubber plug, fill the tank with distilled water, re-insert the plug and put the tank back on the appliance.

5. Plug the unit into a standard earthed wall socket of 230V/50Hz.
6. Now the unit is ready for operation!

CLEANING, MAINTENANCE

1. Before cleaning, disconnect the appliance from the power supply by pulling out the plug.
2. Allow the appliance to cool down. (at least 30 minutes).
3. Clean the outside of the device with a slightly damp cloth. Do not use aggressive cleaning agents!
4. Do not immerse the appliance in water.

Descaling the water tank and the appliance

If you use non-distilled water, limescale will build up inside the appliance and the water tank over time. Limescale can block or even prevent steam from escaping from the appliance. Therefore, we recommend you perform descaling once a month as follows:

1. Switch off the steamer and disconnect its power supply by removing the plug from the wall socket.
2. Allow the appliance to cool down. (at least 30 minutes).
3. Fill the water tank with 1:1 mixture of vinegar and water.
4. Connect the appliance to the mains and press the steam switch briefly to allow the solution to travel the inside of the appliance.
5. Disconnect from the mains and leave the solution in the appliance for 40 minutes.
6. Pour the solution out of the water tank and fill it with clean, preferably distilled water.
7. Reconnect to the mains and operate the steamer intermittently (see USE) until the vinegar odour disappears.

TROUBLESHOOTING

Error observed	Possible resolution of the error
The unit does not work at all	Check the power supply
The appliance does not emit steam	Fill the water tank Check the steam switch
Instead of steam, water drips from the openings of the steaming surface	Make sure to hold the appliance horizontally during use. Wait until the heating indicator goes out.
Water drips from the water tank	Check if the rubber plug of the water tank is in place Make sure that the water tank is firmly attached in its place
Yellow water comes through the nozzles	Always dry the appliance after use by removing the water tank and operating it for 10 seconds

DISPOSAL



Waste equipment must be collected and disposed separately from household waste because it may contain components hazardous to the environment or health. Used or waste equipment may be dropped off free of charge at the point of sale, or at any distributor which sells equipment of identical nature and function. Dispose of product at a facility specializing in the collection of electronic waste. By doing so, you will protect the environment as well as the health of others and yourself. If you have any questions, contact the local waste management organization. We shall undertake the tasks pertinent to the manufacturer as prescribed in the relevant regulations and shall bear any associated costs arising.

H HORDOZHATÓ KÉZI RUHAGŐZŐLŐ

FONTOS BIZTONSÁGI UTASÍTÁSOK

OLVASSA EL FIGYELMESEN ÉS ŐRIZZE MEG A KÉSŐBBI FELHASZNÁLÁSHOZ!

FIGYELMEZTETÉSEK

1. A termék használatba vétele előtt, kérjük, olvassa el az alábbi használati utasítást és őrizze is meg. Az eredeti leírás magyar nyelven készült.
2. Ezt a készüléket azok a személyek, akik csökkent fizikai, érzékelési vagy szellemi képességekkel rendelkeznek, vagy akiknek a tapasztalata és a tudása hiányzik, továbbá gyermekek 8 éves kortól csak abban az esetben használhatják, ha az felügyelet mellett történik, vagy a készülék biztonságos használatára vonatkozó útmutatást kapnak, és megértik a használatból eredő veszélyeket. Gyermekek nem játszhatnak a készülékkel. Gyermekek kizárólag 8 éves kortól, és csak felügyelet mellett végezhetik a készülék tisztítását vagy felhasználói karbantartását.
3. Tartsa a ruhagőzölőt és annak hálózati csatlakozóvezetékét 8 évesnél fiatalabb gyermekektől távol, miközben a vasaló áram alatt van vagy lehűl.
4. A ruhagőzölőt nem szabad felügyelet nélkül hagyni, amíg a tápellátáshoz csatlakozik.
5. A ruhagőzölőt nem szabad használni, ha leejtették, ha sérülés jelei látszanak, vagy ha szivárog.
6. Óvatosan kell eljárni a készülék használatakor a gőz kibocsátás miatt.
7. Forrázásveszély! Ruhát ne gőzöljön a testén! Tilos a ruhagőzölőt emberekre, háziállatokra, növényekre irányítani!
8. A készüléket csak a megjelölt célra, ruhák gőzölésére használja, más célra ne!
9. Bizonyosodjon meg róla, hogy a készülék nem sérült meg a szállítás során!
10. A készüléket nem szabad olyan programkapcsolóval, időkapcsolóval vagy különálló távvezérelt rendszerekkel stb. együtt használni, amelyek önállóan bekapcsolhatják a készüléket.
11. Csak száraz beltéri körülmények között használható! Óvja páras környezettől (pl. fürdőszoba, uszoda)!

12. A készüléket TILOS fürdőkád, mosdókagyló, zuhany, úszómedence vagy szauna közelében használni!
13. Tisztítás, a víztartály feltöltése, a készülék áthelyezése vagy egyéb karbantartás esetén áramtalanítsa a készüléket a csatlakozódugó kihúzásával!
14. A ruhaözellőt kizárólag tiszta vízzel feltöltve szabad használni!
15. Ne használja a ruhaözellőt ecetes, vízkőoldós, folttisztító, parfümös, olajos vagy egyéb adalékanyagos vízzel!
16. A ruhaözellőt desztillált vízzel ajánlott használni, így megelőzve a vízkövesedést.
17. Ne töltsön forró vizet a víztartályba! Használjon szobahőmérsékletű, vagy annál hidegebb vizet!
18. Ha éppen nem használja a készüléket, akkor azt stabil, vízszintes, hőálló felületre tegye le.
19. A tápkábelt ne a vezetéknél, hanem a csatlakozódugónál fogva húzza ki a konnektorból.
20. Tilos gyermekek közelében felügyelet nélkül működtetni!
21. Ha bármilyen rendellenességet észlel (pl. szokatlan zajt hall a készülékből, vagy égett szagot érez) azonnal kapcsolja ki és áramtalanítsa!
22. Óvja portól, párától, napsütéstől és közvetlen hőszugárzástól!
23. A készüléket és a csatlakozókábelt vizes kézzel soha ne érintse meg!
24. Ellenőrizze, hogy a tápkábel és a csatlakozódugó ne érjen vízhez vagy más folyadékhoz!
25. A csatlakozókábelt teljesen tekerje le!
26. Csak 230V~ / 50Hz feszültségű földelt fali csatlakozóaljzatba szabad csatlakoztatni!
27. Ne használjon hosszabbítót vagy elosztót a készülék csatlakoztatásához!
28. A tápkábel ne érjen forró felülethez!
29. A készüléket úgy helyezze el, hogy a csatlakozódugó könnyen hozzáférhető, kihúzható legyen!
30. Úgy vezesse a csatlakozókábelt, hogy az véletlenül ne húzódhasson ki, illetve ne lógjon le az asztal széléről!
31. A készülék fűtőelemei / fűtött felületei a kikapcsolást követően még egy ideig melegek!
32. Minden használat után kapcsolja ki a készüléket a csatlakozó kihúzásával! A készüléket hagyja kihűlni, tisztítsa meg, majd száraz, hűvös helyen tárolja!
33. A készüléket tilos vízbe meríteni!
34. A folyamatos továbbfejlesztések miatt műszaki adat és a design előzetes bejelentés nélkül is változhat.
35. Az aktuális használati utasítás letölthető a www.somogyi.hu weboldalról.
36. Az esetleges nyomdahibákért felelősséget nem vállalunk, és elnézést kérünk.
37. Csak magáncélú felhasználás engedélyezett, ipari nem!



Vigyázat! Forró felület!

Ezzel a jellel megjelölt felület használat közben felforrósodik!



Áramütésveszély! Tilos a készülék vagy tartozékainak szétszerelése, átalakítása!
Bármely rész megsérülése esetén azonnal áramtalanítsa és forduljon szakemberhez.



Ha a hálózati csatlakozóvezeték megsérül, akkor a cserét kizárólag a gyártó, annak javító szolgáltatója vagy hasonlóan szakképzett személy végezheti el!

ÜZEMBE HELYEZÉS, VÍZTARTÁLY FELTÖLTÉSE

1. Üzembe helyezés előtt óvatosan távolítsa el a csomagolóanyagot, nehogy megsértse a készüléket vagy a csatlakozóvezetékét. Bármilyen sérülés esetén tilos üzembe helyezni!
2. Távolítsa el minden esetleges védőfóliát, címkét a gőzölő felületről.
3. Tekerje le a csatlakozóvezetékét teljes hosszában.
4. (2. ábra) Nyissa ki a markolatot teljesen, második kattanásig. Vegye le a víztartályt, nyissa ki a gumidugót, töltsen meg desztillált vízzel a tartályt, dugaszolja vissza, majd tegye vissza a készülékre.
5. Csatlakoztassa a készüléket szabványos, földelt, 230 V/50 Hz csatlakozóaljzathoz.
6. Ezzel a készülék üzemkés.

TISZTÍTÁS, KARBANTARTÁS

1. Tisztítás előtt áramtalanítsa a készüléket a csatlakozódugó kihúzásával!
2. Hagyja kihűlni a készüléket! (min. 30 perc)
3. Enyhén nedves ruhával tisztítsa meg a készülék külsejét. Ne használjon agresszív tisztítószereket!
4. A készüléket tilos vízbe meríteni!

Víztartály és a készülék vízkömentesítése

Amennyiben nem desztillált vizet használ, idővel vízkő rakódik le a készülék belsejében és a víztartályban. A vízkő gátolja, vagy akár meg is akadályozhatja a gőz kilépését a készülékből. Ezért azt javasoljuk, hogy havonta egyszer vízkömentesítést végezzen az alábbiak szerint:

1. Kapcsolja ki a párasítót, majd szüntesse meg a tápellátást a csatlakozódugó kihúzásával.
2. Hagyja kihűlni a készüléket! (min. 30 perc)
3. Ecet és víz 1:1 térfogatarányú keverékével töltsen meg a víztartályt.
4. Csatlakoztassa az elektromos hálózathoz, és nyomja meg a gőzkapcsolót rövid időre, hogy az oldat átjárja a készülék belsejét.
5. Szüntesse meg a tápellátást és hagyja a készülékben az oldatot 40 percig.
6. Öntse ki a víztartályból az oldatot és töltsen fel tiszta, lehetőleg desztillált vízzel.
7. Csatlakoztassa ismét az elektromos hálózathoz, és gőzölgjön addig szakaszosan (lásd: HASZNÁLAT), amíg az ecetes szag megszűnik.

HIBAELHÁRÍTÁS

Hibajelenség	A hiba lehetséges megoldása
A készülék nem működik egyáltalán	Ellenőrizze a tápellátást
Nem gőzöl a készülék	Töltse fel a víztartályt Ellenőrizze a gőzölés kapcsolót
Gőz helyett víz csöpög a gőzölő felület nyílásaiból	Ellenőrizze, hogy a készüléket vízszintesen tartja használat közben. Várja meg, amíg a fűtést jelző fény kialszik.
Víz csöpög a víztartályból	Ellenőrizze, hogy a víztartály gumidugója a helyén van Ellenőrizze, hogy a víztartály pontosan illeszkedik a helyére
Sárga víz jön a fűvókákon	Használat után mindig szárítsa ki a készüléket a víztartály eltávolítása után 10 másodperc üzemeltetéssel

ÁRTALMATLANÍTÁS



A hulladékká vált berendezést elkülönítetten gyűjtse, ne dobja a háztartási hulladékba, mert az a környezetre vagy az emberi egészségre veszélyes összetevőket is tartalmazhat! A használt vagy hulladékká vált berendezés térítésmentesen átadható a forgalmazás helyén, illetve valamennyi forgalmazónál, amely a berendezéssel jellegében és funkciójában azonos berendezést értékesít. Elhelyezheti elektronikai hulladék átvételére szakosodott hulladékgyűjtő helyen is. Ezzel Ön védi a környezetet, embertársai és a saját egészségét. Kérdés esetén keresse a helyi hulladékkezelő szervezetet. A vonatkozó jogszabályban előírt, a gyártóra vonatkozó feladatokat vállaljuk, az azokkal kapcsolatban felmerülő költségeket viseljük. Tájékoztatás a hulladékkezelésről: www.somogyi.hu.

SK PRENOSNÝ RUČNÝ NAPAROVAČ ODEVOV

DÔLEŽITÉ BEZPEČNOSTNÉ UPOZORNENIA

POZORNE SI PREČÍTAJTE TENTO NÁVOD NA OBSLUHU A USCHOVAJTE HO PRE BUDÚCE POUŽITIE!

UPOZORNENIA

1. Pred použitím výrobku si pozorne prečítajte tento návod na použitie a starostlivo si ho uschovajte. Tento návod je preklad originálneho návodu.
2. Spotrebič nie je určený na používanie osobami so zníženými fyzickými, zmyslovými alebo mentálnymi schopnosťami, alebo s nedostatkom skúseností a vedomostí, vrátane detí od 8 rokov, používať ho môžu len pokiaľ im osoba zodpovedá za ich bezpečnosť, poskytuje dohľad alebo ich poučí o bezpečnom používaní spotrebiča a pochopia nebezpečenstvá

- pri používaní výrobku. Deti by mali byť pod dohľadom, aby sa so spotrebičom nehrali. Čistenie alebo údržbu výrobku môžu vykonať deti staršie ako 8 rokov len pod dohľadom.
3. Spotrebič a jeho sieťový pripojovací kábel držte mimo dosahu detí mladších ako 8 rokov, keď je pod napätím alebo kým sa schladí.
 4. Naparovač nenechajte bez dozoru, keď je pripojený do napájania.
 5. Naparovač nepoužívajte, keď spadol, sú na ňom znaky poškodenia alebo z neho vyteká voda.
 6. Pri používaní prístroja buďte opatrný z dôvodu výstupu pary.
 7. Nebezpečenstvo obarenia! Nenaparujte odev oblečený na tele! Zakázané smerovať naparovač na ľudí, domáce zvieratá a rastliny!
 8. Prístroj používajte iba na určený účel, na naparovanie odevov, nepoužívajte na iné účely!
 9. Skontrolujte, či sa prístroj počas prepravy nepoškodil!
 10. Prístroj je zakázané používať spolu s takým programovým, časovým spínačom alebo samostatným systémom na diaľkové ovládanie, atď., ktorý môže samostatne zapnúť prístroj.
 11. Len na vnútorné použitie! Chráňte pred vlhkým prostredím (napr. kúpeľňa, plaváreň)!
 12. Je **ZAKÁZANÉ** používať prístroj v blízkosti vane, umývadla, sprchy, bazénu alebo sauny!
 13. Pred čistením prístroja, naplnením nádoby na vodu, premiestnením alebo údržbou prístroj vždy odpojte od elektrickej siete vytiahnutím zo sieťovej zásuvky!
 14. Naparovač naplňte výlučne čistou vodou!
 15. Nepoužívajte naparovač s vodou s octom, rozpúšťadlom vodného kameňa, čističom škvŕn, parfumom, olejovými alebo inými prísadami!
 16. Naparovač odporúčame používať s destilovanou vodou, takto zabránite usadeniu vodného kameňa.
 17. Do nádrže nenalejte horúcu vodu! Používajte studenú vodu alebo vodu izbovej teploty!
 18. Keď prístroj práve nepoužívate, tak ho umiestnite na stabilný, vodorovný, teplovzdorný povrch.
 19. Pri odpojení zo sieťovej zásuvky neťahajte napájací kábel, vytiahnite pripojovaciu vidlicu.
 20. Neprevádzkujte v blízkosti detí bez dozoru!
 21. Ak počas používania zistíte akúkoľvek poruchu (napr. zvýšený hluk alebo cítite zvláštny zápach), okamžite vypnite prístroj a odpojte ho od elektrickej siete!!
 22. Chráňte pred prachom, parou, priamym slnečným a tepelným žiarením!
 23. Ohrievača a pripojovacieho kábla sa nikdy nedotýkajte mokrou rukou!
 24. Prístroja a pripojovacieho kábla sa nikdy nedotýkajte mokrou rukou!
 25. Skontrolujte, či napájací kábel a pripojovacia vidlica nesiahajú do vody alebo inej tekutiny!
 26. Pripojovací kábel rozmotajte po jeho celej dĺžke!
 27. Pripojte len do uzemnenej zásuvky s napätím 230 V~ / 50 Hz!
 28. Pri pripojení prístroja do elektrickej siete nepoužívajte predlžovací prívod alebo rozbočovač!
 29. Sieťová šnúra sa nesmie dotýkať horúceho povrchu!
 30. Prístroj umiestnite tak, aby bol zabezpečený jednoduchý prístup k zástrčke a aby bolo možné napájací kábel kedykoľvek jednoducho vytiahnuť!

31. Prívodný kábel umiestnite tak, aby sa ani náhodou nevytiahol zo zásuvky, a aby nevisela z okraja stola!
32. Vyhrievacie prvky / ohrievacie plochy sú ešte určitý čas horúce aj po vypnutí prístroja!
33. Prístroj vypnite po každom použití a vyťahnite pripojovací kábel zo sieťovej zásuvky! Prístroj nechajte vychladnúť, skladujte na suchom, chladnom mieste!
34. Je zakázané prístroj ponoriť do vody!
35. Výrobca si vyhradzuje právo zmeniť technické parametre a dizajn výrobku kedykoľvek bez predchádzajúceho upozornenia.
36. Aktuálny návod na použitie si môžete stiahnuť z webovej stránky www.somogyi.sk.
37. Za prípadné chyby v tlači nezodpovedáme a ospravedľujeme sa za ne.
38. Len na domáce účely, priemyselné použitie je zakázané!



Pozor! Horúci povrch!

Povrch označený týmto znakom môže byť horúci počas používania!



Nebezpečenstvo úrazu prúdom! Rozoberať, prerábať prístroj alebo jeho súčasť je prísne zakázané! V prípade akéhokoľvek poškodenia prístroja alebo jeho súčasti okamžite ho odpojte od elektrickej siete a obráťte sa na odborný servis!



Ak sa poškodí pripojovací kábel, výmenu zverte výlučne výrobcovi, splnomocnenej osobe výrobcu, alebo inému odborníkovi!

UVEDENIE DO PREVÁDZKY, NAPLNENIE NÁDRŽE NA VODU

1. Pred uvedením do prevádzky opatrne odstráňte baliaci materiál, aby sa nepoškodil prístroj alebo jeho prívodný kábel. V prípade akéhokoľvek poškodenia je zakázané prístroj uviesť do prevádzky!
2. Z naparovacej plochy odstráňte všetky ochranné fólie, nálepky.
3. Pripojovací kábel rozmotajte po jeho celej dĺžke!
4. (2. obrázok) Rukoväť úplne otvorte, až do druhého cvaknutia. Odstráňte nádrž na vodu, otvorte gumovú zátku, nádrž naplňte destilovanou vodou, zátku umiestnite späť, potom nádrž umiestnite späť na prístroj.
5. Prístroj pripojte do normalizovanej uzemnenej sieťovej zásuvky 230 V/50 Hz.
6. Týmto je prístroj pripravený na prevádzku.

ČISTENIE, ÚDRŽBA

1. Pred čistením vypnite prístroj a odpojte od elektrickej siete vyťahnutím kábla zo zásuvky.
2. Nechajte prístroj vychladnúť (30 minút)!
3. Prístroj poutierajte zvonka mierne vlhkou utierkou. Nepoužívajte agresívne čistiace prostriedky! Dbajte na to, aby sa do vnútra prístroja a na elektrické súčiastky nedostala voda!
4. Je zakázané prístroj ponoriť do vody!

Odstránenie vodného kameňa z nádrže a prístroja

Keď nepoužívate destilovanú vodu, časom sa v nádobe a vo vnútri prístroja usadí vodný kameň. Vodný kameň zabraňuje výstupu pary z prístroja. Preto odporúčame, aby ste mesačne raz odstránili vodný kameň podľa nasledujúcich krokov:

1. Pred čistením vypnite prístroj a odpojte od elektrickej siete vytiahnutím kábla zo zásuvky .
2. Nechajte prístroj vychladnúť (30 minút).
3. Nádrž naplňte roztokom octu a vody v pomere 1:1.
4. Pripojte do elektrickej siete a stlačte krátko spínač naparovania, aby para prenikla do vnútra prístroja.
5. Odpojte od napájania a roztok nechajte ešte 40 minút v prístroji.
6. Roztok vylejte z nádrže na vodu a naplňte čistou, destilovanou vodou.
7. Pripojte znovu do elektrickej siete a cyklicky naparujte (viď: POUŽÍVANIE) dovtedy, kým octový pach pominie.

RIEŠENIE PROBLÉMOV

Problém	Riešenie problému
Prístroj vôbec nefunguje	Skontrolujte napájanie.
Nevytvára žiadnu paru	Naplňte nádrž na vodu. Skontrolujte spínač naparovania.
Z otvorov naparovacej plochy nevychádza para, ale kvapká voda	Skontrolujte, či držíte prístroj počas používania vodorovne. Počkajte, kým kontrolka ohrievania vyhasne.
Z nádrže na vodu kvapká voda	Skontrolujte, či je gumová zátka na svojom mieste. Skontrolujte, či je nádrž na vodu na svojom mieste.
Z dýz vychádza žltá voda	Po ukončení používania vždy nechajte uschnúť prístroj, po odstránení nádrže na vodu prevádzkujte prístroj ešte 10 minút

ZNEHODNOCOVANIE



Výrobok nevyhadzujte do bežného domového odpadu, separujte oddelene, lebo môže obsahovať súčiastky nebezpečné na životné prostredie alebo aj na ľudské zdravie! Za účelom správnej likvidácie výrobku odovzdajte ho na mieste predaja, kde bude prijatý zdarma, respektíve u predajcu, ktorý predáva identický výrobok vzhľadom na jeho ráz a funkciu. Výrobok môžete odovzdať aj miestnej organizácii zaoberajúcej sa likvidáciou elektroodpadu. Tým chránite životné prostredie, ľudské a teda aj vlastné zdravie. Prípadné otázky Vám zodpovie Váš predajca alebo miestna organizácia zaoberajúca sa likvidáciou elektroodpadu.

ZNEHODNOCOVANIE BATÉRIÍ A AKUMULÁTOROV

Batérie / akumulátory nesmiete vyhodiť do komunálneho odpadu. Užívateľ je povinný odovzdať použité batérie / akumulátory do zberu pre elektrický odpad v mieste bydliska alebo v obchodoch. Touto činnosťou chránite životné prostredie, zdravie ľudí okolo Vás a Vaše zdravie.

RO FIER DE CĂLCAT VERTICAL CU ABURI, PORTABIL

INSTRUCȚIUNI IMPORTANTE PRIVIND SIGURANȚA CITIȚI MĂNUALUL CU AȚENȚIE ȘI PĂSTRAȚI-L ÎNTR-UN LOC ACCESIBIL PENTRU UTILIZARE ULTERIOARĂ!

ATENȚIONĂRI

1. Înainte de punerea în funcțiune citiți instrucțiunile și păstrați-le. Manualul original a fost redactat în limba maghiară.
2. Acest dispozitiv nu trebuie utilizat de către persoane cu capacități fizice, senzoriale sau mentale reduse sau lipsite de experiență și cunoștințe, precum și de către copii cu vârsta de peste 8 ani, decât dacă sunt supravegheați ori instruiți în ceea ce privește utilizarea dispozitivului și dacă înțeleg pericolele pe care le implică utilizarea în siguranță a acestuia. Copiii nu trebuie să se joace cu dispozitivul. Curățarea și întreținerea produsului de către copii cu vârsta peste 8 ani este permisă doar cu supravegherea unui adult.
3. Țineți aparatul de călcat vertical cu aburi și cablul acestuia departe de copii, mai ales cât timp aparatul se află sub tensiune ori se răcește.
4. Nu lăsați aparatul fără supraveghere cât timp este conectat la curent.
5. Este interzisă utilizarea aparatului dacă a fost scăpat pe jos, sunt pe acesta semne vizibile de deteriorare ori dacă picură.
6. Utilizați cu precauție, datorită evacuării de aburi fierbinți.
7. Risc de opărire! Nu călcați hainele dacă sunt pe corp! Nu îndreptați aparatul de călcat spre oameni, animale de companie sau plante!
8. Folosiți aparatul numai în scopul pentru care a fost conceput, pentru călcarea cu aburi a hainelor, în niciun alt scop!
9. Asigurați-vă că aparatul nu s-a deteriorat în cursul transportului!
10. Aparatul nu trebuie utilizat împreună cu o priză temporizată, priză programabilă sau sisteme separate cu telecomandă etc., care pot porni aparatul în mod independent.
11. Poate fi utilizat doar în interior, în mediu uscat! Feriți de mediul umed (de ex. baie, săli de înot)!
12. Este INTERZISĂ utilizarea în apropiere de băi, chiuvete, cabină de duș, piscină ori saună!
13. Scoateți aparatul de sub tensiune prin îndepărtarea ștecherului din priză înainte de curățare, umplerea rezervorului cu apă ori înainte de alte proceduri de întreținere!
14. Aparatul de călcat cu aburi poate fi utilizat doar umplut cu apă curată!

15. Nu folosiți aparatul cu apă aditivată cu oțet, soluție anticalcar, soluție de îndepărtat pete, parfum, ulei sau alte substanțe!
16. Pentru a preveni depunerile de calcar, se recomandă utilizarea apaartului cu apă distilată.
17. Nu turnați apă fierbinte în rezervor! Folosiți apă la temperatura camerei sau mai rece!
18. Când nu este utilizat, așezați aparatul pe o suprafață stabilă, orizontală și rezistentă la căldură.
19. La îndepărtarea cablului de alimentare din priză trageți de ștecher, nu de cablu.
20. Nu folosiți fără supraveghere în apropierea copiilor!
21. Dacă sesizați orice neregulă (de ex. auziți zgomote ciudat edin interiorul aparatului sau simțiți miros de ars) opriți imediat aparatul și scoateți-l de sub tensiune!
22. Feriți de praf, aburi, radiații solare și termice directe!
23. Nu atingeți niciodată aparatul sau cablul acestuia cu mâna udă!
24. Verificați cablul și ștecherul să nu intre în contact cu apă sau alte lichide!
25. Desfășurați cablul de alimentare în întregime!
26. Poate fi conectat doar într-o priză de perete cu împământare și tensiune de 230V~ / 50Hz!
27. Nu folosiți prelungitor sau distribuitor pentru conectarea aparatului la curent!
28. Nu permiteți cablului de alimentare să atingă suprafețe fierbinți!
29. Așezați aparatul în așa fel, încât să aveți acces rapid și ușor la ștecherul conectat în priză!
30. Conduceți cablul de alimentare în așa fel, încât să nu se deconecteze accidental din priză și să nu atârne de pe marginea mesei!
31. Filamentele / părțile încălzite ale aparatului mai rămân o perioadă calde și după oprire!
32. După fiecare utilizare opriți aparatul prin îndepărtarea ștecherului cablului de alimentare din priză! Lăsați aparatul să se răcească și după curățare depozitați-l în sacoșa din textil într-un loc uscat și răcoros!
33. Nu scufundați aparatul în apă!
34. Datorită îmbunătățirii continue a produselor, unele date tehnice și de design pot fi modificate fără o înștiințare în prealabil.
35. Actualul manual de utilizare poate fi descărcat de pe pagina www.somogyi.ro.
36. Nu ne asumăm responsabilitatea pentru greșelile tipografice și ne cerem scuze.
37. Este permisă doar utilizarea casnică nu și cea industrială!



Atenție! Suprafață fierbinte!

Suprafața marcată astfel devine fierbinte în timpul utilizării!



Pericol de electrocutare! Niciodată nu demontați, modificați aparatul sau componentele lui! În cazul deteriorării oricărei părți al aparatului întrerupeți imediat alimentarea aparatului și adresați-vă unui specialist!



Dacă se constată deteriorarea cablului de alimentare schimbarea lui poate fi efectuată de către fabricant, un prestator de servicii al acestuia sau un specialist cu cunoștințe adecvate!

PUNEREA ÎN FUNCȚIUNE, UMLEREA REZERVORULUI

1. Înainte de punerea în funcțiune îndepărtați ambalajele cu grijă, pentru a nu deteriora aparatul sau cablul acestuia. În cazul oricărei deteriorări punerea în funcțiune este interzisă!
2. Îndepărtați toate etichetele și foliile de protecție de pe suprafața cu care veți călca.
3. Desfășurați cablul de conectare în întregime.
4. (fig.2.) Desfaceți mânerul în întregime, până auziți și al doilea click. Detașați rezervorul de apă, deschideți dopul din cauciuc, umpleți rezervorul cu apă distilată, reatașați dopul pe rezervor și apoi rezervorul pe aparat.
5. Conectați aparatul de o priză standard de perete, cu împământare și tensiune de 230 V/50 Hz.
6. Astfel aparatul este pregătit pentru utilizare.

CURĂȚARE, ÎNTREȚINERE

1. Înainte de curățare scoateți aparatul de sub tensiune prin extragerea ștecherului din priză!
2. Lăsați aparatul să se răcească! (min. 30 minute)
3. Ștergeți carcasa exterioară cu o lavetă umedă. Nu folosiți soluții agresive de curățare!
4. Este interzisă scufundarea aparatului în apă!

Decalcifierea rezervorului și a aparatului

Dacă nu folosiți aparatul cu apă distilată, în timp se depune calcar atât în interiorul aparatului, cât și în rezervor. Calcarul blochează sau chiar împiedică aburul să iasă din aparat. Prin urmare, vă recomandăm să efectuați decalcifierea o dată pe lună, urmând pașii de mai jos:

1. Opriți aparatul și îndepărtați ștecherul cablului de alimentare din priză.
2. Lăsați aparatul să se răcească! (min. 30 minute)
3. Umpleți rezervorul cu un amestec 1:1 de apă și oțet.
4. Conectați aparatul de o priză de rețea și apăsați scurt comutatorul de aburi, pentru ca soluția să cuprindă interiorul aparatului.
5. Deconectați cablul din priză și lăsați soluția în aparat timp de 40 de minute.
6. Goliți soluția din rezervor și reumpleți cu apă curată, pe cât posibil distilată.
7. Reconectați aparatul în priză și apăsați comutatorul pentru aburi repetat (vezi: UTILIZAREA), până dispare mirosul de oțet.

DEPANARE

Defecțiune sesizată	Rezolvare probabilă
Aparatul nu funcționează deloc	Verificați alimentarea
Aparatul nu scoate aburi	Umpleți rezervorul de apă Verificați poziția comutatorului de aburi
Din orificii picură apă, în loc să iasă aburi	Verificați dacă țineți aparatul în poziție orizontală. Așteptați până indicatorul luminos de încălzire se stinge.
Picură apa din rezervor	Verificați ca dopul din cauciuc să fie la locul său Verificați ca rezervorul să se așeze corect la locul său
Din orificii iese apă galbenă	Uscați aparatul după fiecare utilizare prin utilizarea timp de încă 10 secunde de la îndepărtarea rezervorului.

ELIMINARE



Colectați în mod separat echipamentul devenit deșeu, nu-l aruncați în gunoiul menajer, pentru că echipamentul poate conține și componente periculoase pentru mediul înconjurător sau pentru sănătatea omului! Echipamentul uzat sau devenit deșeu poate fi predat nerambursabil la locul de vânzare al acestuia sau la toți distribuitorii care au pus în circulație produse cu caracteristici și funcționalități similare. Poate fi de asemenea predat la punctele de colectare specializate în recuperarea deșeurilor electronice. Prin aceasta protejați mediul înconjurător, sănătatea Dumneavoastră și a semenilor. În cazul în care aveți întrebări, vă rugăm să luați legătura cu organizațiile locale de tratare a deșeurilor. Ne asumăm obligațiile prevederilor legale privind producătorii și suportăm cheltuielile legate de aceste obligații.

TRATAREA BATERIILOR, ACUMULATORILOR

Bateriile și acumulatorii nu pot fi tratați împreună cu deșeurile menajere. Utilizatorul are obligația legală de a preda bateriile / acumulatorii uzați sau epuizați la punctele de colectare sau în comerț. Acest lucru asigură faptul că bateriile / acumulatorii vor fi tratați în mod ecologic.



PARNA PEGLA ZA VERTIKALNO PEGLANJE

BITNE BEZBEDNOSNE ODREDBE

PAŽLJIVO PROČITAJTE I SAČUVAJTE ZA DALJU UPOTREBU!

NAPOMENE

1. Pre prve upotrebe radi bezbednog i tačnog rada pažljivo pročitajte i proučite ovo uputstvo. Sačuvajte uputstvo! Originalno uputstvo je pisano na mađarskom jeziku.
2. Pre prve upotrebe radi bezbednog i tačnog rada pažljivo pročitajte i proučite ovo uputstvo. Sačuvajte uputstvo! Originalno uputstvo je pisano na mađarskom jeziku. Uverite se da

uređaj nije oštećen u toku transporta! Držite decu dalje od ambalaže ako sadrži kesu ili drugi opasan sastojak! Ovaj uređaj nije predviđen za upotrebu licima sa smanjenom mentalnom ili psihofizičkom mogućnošću, odnosno neiskusnim licima uključujući i decu, deca starija od 8 godina smeju da rukuju ovim uređajem samo u prisustvu odrasle osobe ili da su upućena u bezbedno rukovanje i svesna su svih opasnosti pri radu. Deca se ne smeju igrati sa ovim proizvodom. Korisničko održavanje i čišćenje ovog proizvoda deca smeju da vrše samo u prisustvu odrasle osobe.

3. Dok je uređaj uključen ili se još nije ohladio držite ga van domašaja dece mlađe od 8 godina.
4. Parna pegla za tkaninu ne sme se ostavljati bez nadzora dok je priključena na električnu mrežu.
5. Parna pegla se ne sme koristiti ako je pala, ako ima vidljivih tragova oštećenja ili ako curi.
6. Prilikom upotrebe aparata treba biti oprezan zbog ispuštanja pare.
7. Opasnost od opekotina parom! Odeća se ne sme tretirati parom dok se odeća nalazi na telu! Zabranjeno je paru usmeravati na ljude, životinje ili biljke!
8. Uređaj je predviđen isključivo za parno peglanje odeće, za druge svrhe ne!
9. Uverite se da uređaj nije oštećen u toku transporta!
10. Uređaj je zabranjeno povezati sa tajmerom ili drugom elektronikom koja omogućava eventualan samostalan rad ovog uređaja.
11. Uređaj je predviđen za rad u suvim okolnostima!! Štitite ga od pare (primer kupatilo, bazen)!
12. ZABRANJENA upotreba u blizini kada, umivaonika, sudopera, tuševa, sauna i bazena!
13. Čišćenje, punjenje rezervoara i premeštanje uređaja uvek radite dok je uređaj isključen iz struje!
14. Parno čišćenje se sme raditi samo sa čistom vodom!
15. Parnu peglu koristite samo sa vodom, bez dodataka sirćeta, odstranjivačem kamenca, sredstvom za odstranjivanje fleka, parfema i ulja odnosno drugih sredstava!
16. Preporučuje se upotreba destilovane vode, tako se sprečava stvaranje kamenca.
17. Ne sipajte vrelu vodu u rezervoar! Koristite vodu sobne temperature ili nešto hladniju!
18. U toku rada uređaj odlažite na stabilnu vodoravnu površinu otpornu na toplotu.
19. Priključni kabel se izvlači iz zida držanjem za utikač a ne za kabel.
20. Zabranjena upotreba u prisustvu dece bez nadzora!
21. Ukoliko primetite neke nepravilnosti pri radu (primer: neprijatan miris, dim zvuk), odmah ga isključite iz struje!
22. Uređaj štitite od prašine, pare, vlage, direktnog uticaja sunca i direktne toplote!
23. Uređaj i priključni kabel ne dodirujte mokrim ili vlažnim rukama!
24. Budite pažljivi, da priključni kabel ne dodiruje vodu ili druge tečnosti!
25. Priključni kabel odmotajte do kraja!
26. Uređaj se sme uključiti samo u uzemljenu utičnicu 230V~ / 50 Hz!
27. Ne koristite produžne kablove i razdelnike za priključenje uređaja!
28. Priključni kabel držite dalje od vrelih predmeta!
29. Uređaj tako postavite da priključni kabel uvek bude lako dostupan!

30. Priključni kabel tako postavite da se slučajno ne izvuče i da ne visi sa stola!
31. Grejači i pojedini delovi uređaja i nakon isključenja jedno vreme ostaju topli!
32. Nakon svake upotrebe priključni kabel izvucite iz struje! Ostavite uređaj da se ohladi i potom ga očistite pre odlaganja!
33. Uređaj je zabranjeno potapati u vodu!
34. Zbog konstantnog unapređenja, tehnički podaci i izgled mogu biti promenjeni bez prethodne najave.
35. Aktuelno uputstvo za upotrebu možete pronaći na adresi www.somogyi.hu.
36. Za eventualne štamparske greške ne odgovaramo i unapred se izvinjavamo.
37. Dozvoljeno za upotrebu samo u privatne svrhe, nije za profesionalnu upotrebu!



Oprez! Vrela površina!

Ovim simbolom označena površina u toku rada postaje vrela!



Opasnost od strujnog udara! Zabranjeno rastavljati uređaj i njegove delove prepravljati! U slučaju bilo kojeg kvara ili oštećenja, odmah isključite uređaj i obratite se stručnom licu!



Ukoliko se ošteti priključni kabel, zamenu može da izvrši samo ovlašćeno lice uvoznika ili slična kvalifikovana osoba!

PUŠTANJE U RAD, PUNJENJE REZERVOARA VODOM

1. Pre upotrebe pažljivo odstranite ambalažu da se ne bi ošteti uređaj. U slučaju bilo kakvog oštećenja zabranjena je dalja upotreba!
2. Skinite sve zaštitne folije i nalepnice sa površine za paru.
3. Priključni kabel odmotajte do kraja.
4. (2. skica) Ručicu otvorite do kraja do drugog klika. Skinite rezervoar za vodu i izvadite gumeni čep, napunite rezervoar destilovanom vodom i vratite čep, vratite rezervoar na mesto.
5. Uređaj uključite u standardnu uzemljenu utičnicu 230 V/50 Hz.
6. Ovim je uređaj spreman za rad.

ČIŠĆENJE I ODRŽAVANJE

1. Pre čišćenja uređaj izvucite iz struje!
2. Ostavite da se ohladi (min. 30 min.).
3. Vlažnom krpom prebrišite spoljni deo aparata. Ne koristite agresivna hemijska sredstva! Unutar uređaja ne sme prodrati voda!
4. Uređaj je zabranjeno potapati u vodu!

Odstranjivanje kamenca iz rezervoara i uređaja

Ukoliko ne koristite destilovanu vodu vremenom će se stvoriti naslage kamenca unutar uređaja i u rezervoaru za vodu. Kamenac sprečava izlaz pare, čak može i da zapuši otvore za izlaz pare. Iz ovog razloga se preporučuje mesečno odstranjivanje kamenca prema sledeće opisanom redosledu:

1. Uređaj treba da je isključen i priključni kabel treba da je izvučen iz struje.
2. Ostavite da se ohladi (min. 30 min.).
3. Rastvorom vode i sirćeta 1:1 napunite rezervoar.
4. Uređaj uključite u struju i na kratko pritisnite dugme za paru da bi rastvor dopreo u sve delove uređaja.
5. Isključite uređaj iz struje i ostavite ga da odstoji oko 40 minuta.
6. Izlijte rastvor iz rezervoara i rezervoar napunite vodom, po mogućnosti destilovanom vodom.
7. Uređaj uključite u struju i postepeno ispuštajte paru dok ne nestane miris sirćeta (pročitaj: UPOTREBA).

ODKLANJANJE GREŠKE

Greška	Moguće rešenje
Uređaj uopšte ne radi	Proverite napajanje
Uređaj ne ispušta paru	Napunite rezervoar Proverite dugme za paru
Umesto para na otvorima kapa voda	Proverite da li u toku upotrebe uređaj držite u vodoravnom položaju. Sačekajte da se ugasi lampica za zagrevanje.
Kapa voda iz rezervoara	Proverite da li je gumeni čep pravilno postavljen. Proverite da li je rezervoar pravilno na svom mestu
Iz dizne izlazi voda žute boje	Nakon upotrebe uvek osušite uređaj vađenjem rezervoara i uključivanjem 10 sekundi bez rezervoara

ODLAGANJE



Uređaje kojima je istekao radni veka sakupljajte posebno, ne mešajte ih sa komunalnim otpadom, to oštećuje životnu sredinu i može da naruši zdravlje ljudi i životinja! Ovakvi se uređaji mogu predati na reciklažu u prodavnicama gde ste ih kupili ili prodavnicama koje prodaju slične proizvode. Elektronski otpad se može predati i određenim reciklažnim centrima. Ovim štitite okolinu, svoje zdravlje i zdravlje svojih sunarodnika. U slučaju nedoumice kontaktirajte vaše lokalne reciklažne centre. Prema važećim propisima prihvatamo i snosimo svu odgovornost.

ODLAGANJE AKUMULATORA I BATERIJA

Istrošeni akumulatori i baterije ne smeju se tretirati sa ostalim otpadom iz domaćinstva. Korisnik treba da se stara o pravilnom bezbednom odlaganju istrošenih baterija i akumulatora. Ovako se može štititi okolina, obezbediti da se baterije i akumulatori budu na pravilan način reciklirani.

CZ PŘENOSNÝ PARNÍ NAPAŘOVAČ ODĚVŮ

DŮLEŽITÉ BEZPEČNOSTNÍ POKYNY

TYTO POKYNY SI POZORNĚ PŘEČTĚTE A USCHOVEJTE PRO DALŠÍ POUŽITÍ!

BEZPEČNOSTNÍ UPOZORNĚNÍ

1. Předtím, než přístroj začnete používat, si pozorně přečtete následující uživatelský manuál a tento si uschovejte. Původní popis byl vyhotoven v maďarském jazyce.
2. Tento přístroj mohou osoby, které mají snížené fyzické, smyslové nebo duševní schopnosti, nebo které nemají zkušenosti a potřebné vědomosti, dále děti od 8 let, používat pouze v případě, kdy je zajištěn odpovídající dohled nebo když byly takové osoby poučeny o používání zařízení a pochopily možná nebezpečí spojená s bezpečným používáním. Je zakázáno, aby si se zařízením hrály děti. Čištění přístroje nebo běžnou uživatelskou údržbu smí děti provádět výhradně pod dohledem.
3. Napařovač oděvů a napájecí kabel přístroje ukládejte mimo dosah dětí mladších 8 let, je-li napařovač zapojený do elektrické sítě nebo je-li ještě horký.
4. Napařovač oděvů je zakázáno nechávat bez dozoru, je-li zapojený do zdroje napětí!
5. Napařovač oděvů je zakázáno používat, jestliže předtím spadl na zem, jsou na něm viditelné stopy poškození nebo z něj uniká voda!
6. Při používání přístroje je nutné z důvodu vypouštění páry konat se zvýšenou opatrností!
7. Nebezpečí opaření! Nikdy nenapařujte oděv, který máte na sobě! Napařovač je zakázáno směřovat na osoby, domácí zvířata nebo rostliny!
8. Přístroj je dovoleno používat výhradně pro určený účel – napařování oděvů, přístroj je zakázáno používat pro jiné účely!
9. Zkontrolujte, zda během přepravy nedošlo k poškození přístroje!
10. Přístroj je zakázáno používat s takovými programovými, časovanými spínači nebo samostatně ovládanými dálkovými systémy, které by mohly přístroj samostatně zapnout.
11. Určeno výhradně k používání v suchých interiérech! Chraňte před vlivem vlhkého prostředí (např. koupelna, bazén)!
12. Přístroj je **ZAKÁZÁNO** používat v blízkosti vany, umyvadla, sprchy, plaveckého bazénu nebo sauny!
13. V případě čištění, dolévání vody do zásobníku na vodu, přemísťování nebo jiné údržby přístroj odpojte z elektrické sítě vytažením napájecího kabelu ze zásuvky ve zdi.
14. Napařovač oděvů je dovoleno používat výhradně po naplnění čistou vodou!
15. Napařovač oděvů nepoužívejte s vodou obsahující ocet, odstraňovač vodního kamene, odstraňovač skvrn, parfém, vonný olej nebo jiné přísady!
16. Napařovač oděvů doporučujeme používat s destilovanou vodou, protože tak předejete usazování vodního kamene.
17. Do zásobníku na vodu nenalévejte horkou vodu! Používejte vodu v pokojové teplotě nebo studenější vodu!
18. Nebudete-li napařovač oděvů právě používat, umístěte jej na stabilní, vodorovnou plochu, která je odolná vůči působení tepla.

19. Napájecí kabel odpojujte ze zásuvky ve zdi uchopením za zástrčku, nikoli uchopením za samotný kabel.
20. Přístroj je zakázáno používat bez dozoru v přítomnosti dětí!
21. Zjistíte-li jakoukoli anomálii (např. nezvyklý zvuk vycházející z přístroje, zápach spáleniny), přístroj okamžitě vypněte a odpojte z elektrické sítě!
22. Chraňte před prachem, vlhkem, slunečním zářením a bezprostředním působením zdrojů tepla!
23. Přístroje ani napájecího kabelu se nikdy nedotýkejte vlhkýma rukama!
24. Zkontrolujte, zda napájecí kabel a zástrčka nejsou v kontaktu s vodou nebo jinou tekutinou!
25. Napájecí kabel odmotejte v celé délce!
26. Přístroj je dovoleno zapojovat výhradně do uzemněných zásuvek ve zdi s napětím 230V~ / 50Hz!
27. K zapojování přístroje nepoužívejte prodlužovací kabel ani rozbočovač!
28. Napájecí kabel nesmí přijít do kontaktu s horkými plochami!
29. Příklad umístění přístroje vždy tak, aby zástrčka napájecího kabelu byla vždy snadno přístupná a bylo ji možné odpojit ze zásuvky ve zdi!
30. Napájecí kabel pokládejte tak, aby nebylo možné jeho náhodné odpojení z elektrické sítě, respektive aby nevisel z okraje stolu!
31. Topné prvky/zahřívané plochy přístroje mohou být po vypnutí ještě po nějakou dobu horké!
32. Po skončení používání přístroj vypněte, a vždy odpojte ze zásuvky ve zdi! Příklad nechte vychladnout, vyčistěte a uložte na suché a chladné místo.
33. Příklad přístroj je zakázáno namáčet do vody!
34. Technické parametry a design se mohou z důvodu neustálého vývoje měnit i bez předcházejícího oznámení.
35. Text aktuálního návodu k používání lze stáhnout z webových stránek www.somogyi.hu.
36. Neneseme odpovědnost za případné chyby v tisku a za tyto se předem omlouváme.
37. Určeno k používání pouze v domácnosti, není určeno do průmyslových provozů!



Pozor! Horká plocha!

Plochy označené tímto výstražným symbolem se během používání zahřívají na vysoké teploty!



Nebezpečí úrazu elektrickým proudem! Rozebírání a přestavba přístroje nebo jeho příslušenství je zakázáno! Při poškození kterékoliv části ihned odpojte ze sítě a vyhledejte odborníka!



Jestliže dojde k poškození přípojného síťového vodiče, výměnu je oprávněn provádět výhradně výrobce, servisní služba výrobce nebo podobně odborně vyškolená osoba!

UVEDENÍ DO PROVOZU, NAPLNĚNÍ ZÁSOBNÍKU NA VODU

1. Předtím, než přístroj uvedete do provozu opatrně odstraňte obalový materiál tak, abyste nepoškodili přístroj nebo napájecí kabel. V případě jakéhokoli poškození je zakázáno přístroj uvádět do provozu!
2. Z napařovací plochy odstraňte všechny ochranné fólie a štítky.

3. Napájecí kabel odmotejte v celé délce.
4. (2. obrázek) Vyklopte rukojeť tak, až uslyšíte druhé zaklapnutí. Vyjměte zásobník na vodu, otevřete pryžový uzávěr, do zásobníku nalijte destilovanou vodu, vraťte zpátky na místo uzávěr a zásobník vložte zpátky do napařovače oděvů.
5. Napařovač oděvů zapojte do standardní uzemněné zásuvky ve zdi - 230 V/50 Hz.
6. Nyní je napařovač oděvů připraven k používání.

ČIŠTĚNÍ, ÚDRŽBA

1. Před čištěním přístroj odpojte z elektrické sítě odpojením ze zásuvky ve zdi!
2. Přístroj nechte vychladnout! (min. 30 minut)
3. Povrch napařovače oděvů očistěte mírně navlhčenou utěrkou. K čištění nepoužívejte agresivní čisticí prostředky!
4. Přístroj je zakázáno namáčet do vody!

Odstranění usazenin vodního kamene ze zásobníku na vodu a napařovače oděvů

Jestliže nebudete používat destilovanou vodu, časem se ve vnitřních částech napařovače a v zásobníku na vodu vytvoří usazeniny vodního kamene. Vodní kámen omezuje nebo zcela zabraňuje výstup páry z přístroje. Proto doporučujeme jednou za měsíc provést odstranění usazenin vodního kamene, dle níže uvedeného postupu:

1. Napařovač vypněte a odpojte z elektrické sítě vytažením napájecího kabelu ze zásuvky ve zdi.
2. Přístroj nechte vychladnout! (min. 30 minut)
3. Do zásobníku na vodu nalijte roztok octa a vody připravený v poměru 1:1.
4. Napařovač zapojte do elektrické sítě a krátce stiskněte spínač tvorby páry tak, aby se roztok dostal do celé vnitřní části přístroje.
5. Přístroj odpojte z elektrické sítě a roztok ponechte v přístroji působit po dobu 40 minut.
6. Roztok z přístroje vylijte a zásobník na vodu naplňte čistou, pokud možno destilovanou vodou.
7. Napařovač opět zapojte do elektrické sítě a provádějte etapové napařování tak dlouho, dokud nezmezí pach octa (viz: POUŽÍVÁNÍ).

ODSTRANĚNÍ ZÁVAD

Popis závady	Možné řešení závady
Přístroj nefunguje	Zkontrolujte napájení.
Přístroj nevydává páru	Do zásobníku na vodu nalijte vodu. Zkontrolujte spínač funkce tvorby páry.
Z otvorů napařovací plochy kape místo páry voda	Zkontrolujte, zda je napařovač během používání ve vodorovné poloze. Vyčkejte, až zhasne světelná kontrolka funkce zahřívání.
Ze zásobníku na vodu kape voda	Zkontrolujte, zda je pryžový uzávěr na svém místě. Zkontrolujte, zda je zásobník na vodu správně umístěný.
Z trysek vychází žlutě zabarvená voda	Po skončení používání přístroj vždy osušte tak, že jej po vyjmutí zásobníku na vodu necháte ještě 10 vteřin v provozu.

LIKVIDACE



Přístroje, které již nebudete používat, shromažďujte zvlášť a tyto nevhazujte do běžného komunálního odpadu, protože mohou obsahovat látky nebezpečné pro životní prostředí nebo škodlivé lidskému zdraví! Nepotřebné nebo nepoužitelné přístroje můžete zdarma odevzdat v místě distribuce, respektive u všech takových distributorů, kteří se zabývají prodejem zařízení, která mají stejné parametry a funkci. Odevzdat můžete i na sběrných místech určených ke shromažďování elektronického odpadu. Tak chráníte životní prostředí, své zdraví a zdraví ostatních. V případě jakéhokoli dotazu kontaktujte místní organizaci zabývající se zpracováváním odpadu. Úlohy předepsané příslušnými právními předpisy vztahujícími se na výrobce vykonáváme a neseme s tímto spojené případné náklady.

LIKVIDACE BATERIÍ/AKUMULÁTORŮ

S bateriemi / akumulátory se nesmí nakládat jako s běžným domovním odpadem. Zákonnou povinností uživatele je odevzdání upotřebených baterií / akumulátorů na určeném sběrném místě v bydlíšti nebo v prodejnách. Tím je zajištěno zneškodnění zbytků baterií / akumulátorů ekologickým způsobem

VAŽNE SIGURNOSNE UPUTE

PAŽLJIVO PROČITAJTE UPUTSTVO ZA UPUTE PRIJE UPORABE I SAČUVAJTE IH ZA DALJNJU UPORABU!

UPOZORENJA

1. Prije uporabe proizvoda, pročitajte upute za uporabu i sačuvajte ih za kasnije. Izvorni opis izrađen je na mađarskom jeziku.
2. Osobe smanjenih fizičkih, senzornih ili mentalnih sposobnosti ili nedostatkom iskustva i znanja, djeca mlađa od 8 godina mogu koristiti proizvod samo ako su pod nadzorom ili ako im se daju upute za upotrebu uređaja, razumiju opasnosti pri sigurnoj uporabi. Djeca se ne smiju igrati s uređajem. Djeca mogu čistiti i održavati uređaj samo ako su starija od 8 godina i pod nadzorom.
3. Držite aparat za parenje tkanina i njegov kabel za napajanje izvan dohvata djece mlađe od 8 godina dok je glačalo uključeno ili se hladi.
4. Aparat za parenje tkanina ne smije ostati bez nadzora dok je spojen na napajanje.
5. Aparat za parenje tkanina se ne smije koristiti ako je pao, ako su vidljivi znakovi oštećenja ili ako ispušta vodu i curi.
6. Budite oprezni pri uporabi uređaja zbog ispuštanja pare.
7. Opasnost od opekline! Nemojte pariti odjeću po tijelu! Zabranjeno je usmjeravanje aparata za paru na ljude, kućne ljubimce ili biljke!
8. Aparat koristite samo u naznačene svrhe, za parenje odjeće, u druge svrhe NE!
9. Uvjerite se da se uređaj nije oštetio tijekom transporta!
10. Uređaj se ne smije koristiti s prekidačem programa, mjeračem vremena ili zasebnim sustavima na daljinsko upravljanje itd., koji mogu samostalno uključiti uređaj.
11. Koristiti se može samo u suhim zatvorenim uvjetima! Zaštitite od vlažnog okruženja (npr. kupaonice, bazena)!
12. **ZABRANJENO** je koristiti aparat u blizini kade, umivaonika, tuša, bazena ili saune!
13. Prilikom čišćenja, punjenja spremnika za vodu, premještanja uređaja ili obavljanja drugog održavanja, odspojite uređaj sa napona izvlačenjem iz utičnice. (Iz AD 200)
14. Aparat za parenje tkanina smije se koristiti samo ako je napunjen čistom vodom!
15. Ne koristite aparat za parenje tkanina sa vodom s octom, sredstvom za uklanjanje kamenca, sredstvom za uklanjanje mrlja, parfemom, uljem ili drugim dodacima.
16. Preporučuje se uporaba aparata za parenje s destiliranom vodom kako bi se spriječila kalcifikacija.
17. Nemojte puniti spremnik vode vrućom vodom! Koristite vodu sobne temperature ili hladniju.
18. Kad se ne koristi, postavite uređaj na stabilnu, ravnu površinu otpornu na toplinu.
19. Kabel za napajanje iz utičnice izvucite pomoću utikača, a ne kabela.
20. Zabranjeno je koristiti u blizini djece bez nadzora!
21. Ako primijetite bilo kakve abnormalnosti (npr. neuobičajeni zvuk uređaja ili gorući miris), odmah ga isključite i odspojite s napajanja!

22. Zaštitite od prašine, vlage, sunčeve svjetlosti i izravne topline.
23. Uređaj i priključni kabel nikada ne dodirujte mokrim rukama!
24. Pazite da kabel za napajanje i utikač ne dolaze u kontakt s vodom ili drugim tekućinama.
25. U potpunosti odmotajte spojni kabel!
26. Spojiti se smije samo na utičnicu 230 V ~ / 50 Hz!
27. Ne koristite produžni kabel ili razdjelnik za spajanje uređaja.
28. Kabel za napajanje ne smije kontaktirati sa vrućim površinama
29. Postavite aparat tako da utikač bude lako dostupan i može se jednostavno izvući.
30. Provodite kabel tako da ga ne možete slučajno izvući i da ne visi s ruba stola.
31. Grijači elementi / grijane površine uređaja ostaju neko vrijeme topli nakon isključivanja!
32. Isključite aparat nakon svake uporabe izvlačenjem priključka. Pustite da se aparat ohladi, očistite ga i čuvajte na hladnom i suhom mjestu.
33. Ne uranjajte aparat u vodu!
34. Zbog stalnih razvijanja, specifikacije i dizajn mogu se promijeniti bez prethodne najave.
35. Aktualne upute za uporabu možete preuzeti s web stranice www.somogyi.hu
36. Ne preuzimamo odgovornost za bilo kakve pogreške u ispisu i ispričavamo se.
37. Dopuštena je samo privatna uporaba, industrijska ne!



Oprez! Vruća površina!

Površina označena ovim simbolom postaje vruća tijekom uporabe!



Opasnost od strujnog udara! Zabranjeno je rastaviti, modificirati uređaj ili njegov pribor! U slučaju oštećenja bilo kog dijela proizvoda, odmah ga isključite iz struje i obratite se stručnoj osobi!



Ako se priključni kabel za struju ošteti, njegovu zamjenu može izvršiti isključivo proizvođač, njegov serviser ili stručna osoba koja je obučena na odgovarajući način!

PUŠTANJE U RAD, PUNJENJE SPREMNIKA ZA VODU

1. Pažljivo uklonite materijal za pakiranje prije puštanja u rad da biste izbjegli oštećenje uređaja ili priključne linije. Ne koristite u slučaju bilo kakve štete!
2. Uklonite svu zaštitnu foliju i sve naljepnice sa površine za parenje.
3. Odmotajte spojni kabel po cijeloj duljini.
4. (Slika 2) Otvorite ručicu do kraja dok ne klikne po drugi put. Izvadite spremnik za vodu, otvorite gumeni čep, napunite spremnik destiliranom vodom, začepite ga ponovno i vratite na aparat.
5. Priključite uređaj na standardnu, uzemljenu utičnicu 230 V / 50 Hz.
6. Uređaj je tako spreman za rad.

ČIŠĆENJE, ODRŽAVANJE

1. Prije čišćenja izvucite uređaj iz utičnice izvlačenjem utikača.
2. Ostavite da se aparat ohladi. (najmanje 30 minuta)
3. Očistite vanjsku stranu uređaja blago vlažnom krpom. Ne koristite agresivna sredstva za čišćenje!
4. Aparat nemojte uranjati u vodu!

Uklanjanje kamenca iz spremnika za vodu i uređaja

Ako koristite vodu koja nije destilirana, s vremenom će se unutar aparata i u spremniku za vodu nakupiti kamenac. Kamenac može blokirati ili čak spriječiti isparavanje pare iz uređaja. Stoga vam preporučujemo da jednom mjesečno uklonite kamenac:

1. Isključite aparat za parenje i odspojite sa napajanja izvlačenjem utikača.
2. Pustite da se aparat ohladi. (min. 30 minuta)
3. Napunite spremnik vode mješavinom octa i vode u omjeru 1: 1.
4. Priključite na električnu mrežu i kratko pritisnite prekidač za paru kako bi otopina prodrla u unutrašnjost uređaja.
5. Isključite napajanje i ostavite otopinu u uređaju 40 minuta.
6. Otopinu izlijte iz spremnika za vodu i napunite je čistom, po mogućnosti destiliranom vodom.
7. Ponovno spojite na električnu mrežu i pustite da pari povremeno (pogledajte UPOTREBU) dok miris octa ne nestane.

RJEŠAVANJE PROBLEMA

Simptomi kvara	Moguće rješenje kvara
Uređaj uopće ne radi	Provjerite napajanje
Uređaj se ne pari	Napunite spremnik vode Provjerite prekidač za parenje
Umjesto pare, iz otvora na površini za paru kaplje voda	Uvjerite se da tijekom uporabe uređaj držite vodoravno. Pričekajte da se indikatorska lampica grijanja ugasi.
Voda kaplje iz spremnika za vodu	Provjerite je li gumeni čep spremnika za vodu na mjestu Provjerite je li spremnik za vodu točno na svojem mjestu
Žuta voda dolazi kroz mlaznice	Uvijek osušite aparat nakon uporabe sa 10 sekundi rada nakon uklanjanja spremnika za vodu

RASPOLAGANJE



Uređaji koji se odlažu u otpad se trebaju izdvojeno prikupljati, odvojeno od otpada iz kućanstva, jer mogu u sebi sadržati komponente koje su opasne po okoliš i ljudsko zdravlje! Korišteni ili uređaji koji se odlažu u otpad se besplatno mogu odnijeti na mjesto njihove distribucije, odnosno kod takvog distributera koji vrši prodaju uređaja istih karakteristika i funkcije. Mogu se odložiti i na deponijima koji su specijalizirani za odlaganje elektronskog otpada. Ovime Vi štite Vaš okoliš, Vaše i zdravlje drugih ljudi. Ukoliko imate pitanja, obratite se lokalnoj organizaciji za odlaganje otpada. Prihvaćamo na sebe zakonom određene obveze koje su propisane za proizvođače i sve troškove koji su u vezi s tim.

NEUTRALIZACIJA BATERIJA, AKUMULATORA

Baterije i akumulatore treba izdvojeno tretirati od smeća iz kućanstva. Korisnik je zakonom obavezan korištene i ispražnjene baterije i akumulatore dostaviti na deponije za otpad ili ih odnijeti do njihovog prodavatelja. Na ovaj način se osigurava njihova pravilna neutralizacija.

EN PORTABLE HANDHELD FABRIC STEAMER

FEATURES

stainless steaming soleplate • removable 100ml water tank • horizontal and vertical steaming • steam brush for thick materials • ~ 15g/min steaming capacity • quick heat-up • heating indicator • folding handle, easy to store • dosing cup and textile storage bag included

STEAMING CLOTHES

1. Follow the instructions in the COMMISSIONING, FILLING THE WATER TANK section.
2. For thick materials (e.g., blue jeans), attach the steam brush on the appliance while it is cold.
3. After connecting to the mains, the appliance heats up while the heating indicator is on. When the light goes out, the appliance has reached the appropriate temperature.
4. Hold the appliance horizontally and press and hold the steam switch for about 5 seconds until a constant amount of steam starts to flow out of the appliance.
5. Do not steam garments whose label prohibits this: . Fabrics that can be steam ironed can also be treated with the fabric steamer. For other materials, consult the manufacturer and perform test on a small piece.
6. Hang the garment in a place which the heat and steam flowing through the garment cannot damage.
7. Stretch out the fabric with one hand, and start steaming it with the steamer, going slowly from top to bottom and operating it intermittently. Hold the steaming soleplate to the fabric.
8. If water drips from the steaming soleplate, release the steam switch and allow the appliance to warm up.

AFTER USE

We recommend that, when you have finished steaming the clothes, remove the water tank and activate steaming until the water runs out. Then pull the plug out of the socket and allow the appliance to cool down. Empty the water tank. If you have used the steam brush, do not remove it until the appliance has cooled down (30 minutes).

STORAGE

Unplug the appliance and allow it to cool down completely. Pour the water out of the tank. Store the appliance in the supplied textile storage bag in a dry, cool place.

TECHNICAL SPECIFICATIONS

power supply:	220 - 240V ~50/60Hz
output:	1000 W
device dimensions with unfolded handle:	18cm x 18cm x 9cm
with folded handle:	19.5cm x 10cm x 9cm
empty weight:	0.69kg
water tank capacity:	~ 100ml
steaming capacity:	~15g/min

H HORDOZHATÓ KÉZI RUHAGŐZŐLŐ

JELLEMZŐK

rozsdamentes gőzölő felület • levehető 100 ml víztartály • vízszintes és függőleges gőz • gőzölőkefe a vastagabb anyagokhoz • ~15 g/perc gőzkapacitás • gyorsan felmelegszik • fűtést jelző fény • becsukható nyél, könnyen tárolható • tartozék adagolópoohár és textil tárolózsák

RUHAGŐZŐLÉS

1. Kövesse az ÜZEMBE HELYEZÉS, VÍZTARTÁLY FELTÖLTÉSE szakaszban leírtakat.
2. Vastagabb anyagokhoz (p. farmer) pattintsa a gőzölőkefét a még hideg készülékre.
3. Miután csatlakoztatta a hálózati aljzathoz, a készülék felfűti magát, miközben a fűtést jelző fény világít. Ha a fény kialszik, a készülék elérte a megfelelő hőmérsékletet.
4. Tartsa vízszintesen a készüléket, és nyomja meg a gőzkapcsolót, kb. 5 másodpercig, amíg folyamatos gőzmennyiség áramlik ki a készülékből.
5. Ne gőzölje azokat a ruhaneműket, amelyek címkéje ezt tiltja: . Azok a szövetek, melyek gőzöléssel vasalhatók, ruhagőzölővel is kezelhetők. Egyéb anyagoknál tájékozódjon azok gyártójánál és tegyen egy kis felületen próbát.
6. Akassza fel a ruhát olyan helyre, aminek nem árt a ruhán átáramló hő és gőz.
7. Egyik kezével tartsa feszesen az anyagot, míg a ruhagőzölővel lassan, szakaszos gőzöléssel, fentről lefelé haladva gőzöli azt. A gőzölő felületet tartsa az anyagon.
8. Ha esetleg víz csöpögne a gőzölő felületből, akkor engedje el a gőzkapcsolót, és hagyja felmelegedni a készüléket.

HASZNÁLAT UTÁN

Azt javasoljuk, hogy ha befejezte a ruhagőzölést, távolítsa el a víztartályt, és még kapcsolja be a gőzölést, amíg ki nem fogy a víz. Ezután húzza ki a csatlakozódugót a konnektorból, és hagyja lehűlni a készüléket. Ūrítse ki a víztartályt. Amennyiben használta a gőzölőkefét, azt csak a készülék kihűlése után távolítsa el (30 perc).

TÁROLÁS

A készüléket húzza ki a konnektorból és hagyja teljesen lehűlni. A tartályból öntse ki a vizet. A készüléket a tartozék textil tárolózsákban, száraz, hűvös helyen tárolja!

MŰSZAKI ADATOK

tápellátás:.....	220 – 240 V~ 50/60 Hz
teljesítmény:.....	1000 W
készülék mérete kinyitott nyéllel:.....	18 cm x 18 cm x 9 cm
becsukott nyéllel:.....	19,5 cm x 10 cm x 9 cm
üres tömege:.....	0,69 kg
víz tartály kapacitása:.....	~ 100 ml
gőzkapacitás:.....	~15 g/perc

SK PRENOSNÝ RUČNÝ NAPAROVAČ ODEVOV

CHARAKTERISTIKA

nehrdzavejúca naparovačia plocha • odstrániteľná 100 ml nádrž na vodu • horizontálne a vertikálne naparovanie • kefový nástavec na hrubšie textilie • kapacita dávkovania pary: ~15 g/min • rýchly ohrev • kontrolka ohrievania • zatvoriteľná rukoväť, jednoduché skladovanie • dávkovač a textilné vrečko na skladovanie sú prísľušenstvom

NAPAROVANIE ODEVU

1. Nasledujte pokyny podľa odseku UVEDENIE DO PREVÁDZKY, NAPLNENIE NÁDRŽE NA VODU.
2. Kefový nástavec na hrubšie textilie (napr. rifle) zavaknite ešte na studený prístroj.
3. Keď ste pripojili do sieťovej zásuvky, prístroj sa zahreje, pričom kontrolka ohrievania svieti. Keď svetlo zhasne, prístroj dosiahol vhodnú teplotu.
4. Prístroj držte vo vodorovnej polohe a stlačte tlačidlo naparovania cca. 5 sekúnd, kým z prístroja vychádza priebežne para.
5. Nenaparujte odev, na ktorom vidíte označenie: . Tie textilie, ktoré sa dajú žehliť s naparovaním, môžete ošetriť aj naparovačom. Pri ostatných textíliách sa informujte od výrobcu a vyskúšajte naparovanie na menšej ploche.
6. Zaveste odev na miesto, ktorému neškodí teplo a para z odevu.
7. Voľnou rukou uchopte látku, napnite ju a následne pohybujte naparovačom pomaly, cyklickým naparovaním, z hora dole. Naparovaciu plochu smerujte na látku.
8. Keď z naparovacej plochy kvapká voda, tak pusťte spínač naparovania a nechajte prístroj zohriať.

PO POUŽITÍ

Keď ste ukončili naparovanie odevu, odporúčame odstrániť nádrž na vodu a ešte zapnúť naparovanie, kým neubudne voda. Potom vytiahnite pripojovaciu vidlicu zo zásuvky a nechajte prístroj vychladnúť. Nádrž na vodu vyprázdňte. Keď ste používali kefový nástavec, tento odstráňte až po vychladnutí prístroja (30 min.).

SKLADOVANIE

Prístroj vytiahnite zo sieťovej zásuvky a nechajte úplne vychladnúť. Z nádrže vylejte vodu. Prístroj skladujte v textilnom vrečku na suchom, chladnom mieste!

TECHNICKÉ ÚDAJE

napájanie:.....	220 – 240 V~ 50/60 Hz
výkon:.....	1000 W
rozmery prístroja v otvorenom stave:.....	18 cm x 18 cm x 9 cm
rozmery prístroja v zatvorenom stave:.....	19,5 cm x 10 cm x 9 cm
hmotnosť:.....	0,69 kg
kapacita nádrže na vodu:.....	~ 100 ml
kapacita dávkovania pary:.....	~15 g/min.

RO FIER DE CĂLCAT VERTICAL CU ABURI, PORTABIL

CHARACTERISTICI

suprafață inoxidabilă pentru aburi • rezervor de apă detașabil 100 ml • jet de aburi orizontal și vertical • perie pentru materialele mai groase • capacitate de aburi ~15 g/minut • încălzire rapidă • indicator luminos semnalizare încălzire • mâner pliabil, ușor de depozitat • pahar pentru umplere și geantă depozitare din textil incluse

CĂLCAREA CU ABURI A HAINELOR

1. Urmați instrucțiunile din secțiunea PUNEREA ÎN FUNCȚIUNE, UMLEREA REZERVORULUI DE APĂ.
2. Pentru materiale mai groase (de ex. blugi), fixați peria de aburi pe aparat cât timp acesta este încă rece.
3. Odată conectat la priza de curent, aparatul se va încălzi în timp ce indicatorul luminos de încălzire este aprins. Când lumina se stinge, aparatul a atins temperatura corectă.
4. Țineți aparatul în poziție orizontală și apăsați întrerupătorul de abur timp de aproximativ 5 secunde, până când din aparat iese un flux constant de aburi.
5. Nu folosiți aburul pe articole de îmbrăcăminte ale căror etichete o interzic: . Țesăturile care pot fi călcate cu aburi, pot fi tratate și cu un aparat de călcat vertical cu aburi. Pentru alte țesături, consultați producătorul și testați pe o suprafață mică.

6. Atămați haina într-un loc unde suprafața nu va fi deteriorată de căldura și aburul care trec prin haină.
7. Țineți țesătura întinsă cu o mână în timp ce o călcați încet cu aparatul de abur, în etape, de sus în jos. Păstrați suprafața aparatului pe țesătură.
8. Dacă se scurge apă de pe suprafața de evacuare a aburului, eliberați comutatorul de abur și lăsați aparatul să se încălzească.

DUPĂ UTILIZARE

Vă recomandăm ca atunci când ați terminat de călcat hainele, să detașați rezervorul de apă și să porniți aparatul până când rămâne fără apă. Apoi scoateți cablul aparatului din priză și lăsați-l să se răcească. Goliți rezervorul de apă. Dacă ați folosit și peria pentru aburi, scoateți-l numai după ce aparatul s-a răcit (30 de minute).

DEPOZITARE

Scoateți aparatul de sub tensiune și lăsați-l să se răcească. Goliți rezervorul de apă. Depozitați aparatul în geanta din textil, într-un loc uscat și răcoros!

DATE TEHNICE

alimentare:.....	220 – 240 V~ 50/60 Hz
putere:.....	1000 W
dimensiuni cu mâner deschis:.....	18 cm x 18 cm x 9 cm
cu mâner pliat:.....	19,5 cm x 10 cm x 9 cm
greutate, gol:.....	0,69 kg
capacitate rezervor de apă:.....	~ 100 ml
capacitate aburi:.....	~15 g/min



PARNA PEGLA ZA VERTIKALNO PEGLANJE

OSOBINE

parna površina od nerđajućeg čelika • uklonjivi rezervoar za vodu od 100 ml • horizontalna i vertikalna para • četka za paru za deblje materijale • kapacitet pare ~ 15 g / min • brzo zagrevanje • indikator zagrevanja • sklopjiva drška, lako skladištenje • u priboru čaša sa mericom i tekstilna kesza za odlaganje

PARENJE ODEĆE

1. Pratište korake opisane u delu PUŠTANJE U RAD, PUNJENJE REZERVOARA VODOM.
2. U slučaju debljih materijala još na hladan uređaj postavite četku.
3. Nakon što se uređaj uključi u struju počinje faza zagrevanja koja se indikuje lampicom, ako je temperatura dostignuta, lampica se gasi.
4. Uređaj držite u vodoravnom položaju i pritisnite dugme za paru oko 5 sekundi sve dok ne izlazi čista para.
5. Ne tretirajte parom odeću na kojem postoji ovaj simbol: . Materijali koji se mogu peglati peglom sa parom mogu se tretirati i ovim uređajem. Kod ostalih materijala pitajte proizvođača i napravite test na malom nevidljivom delu tkanine.
6. Odeću okačite na takvo mesto gde okolnim predmetima ne smeta para i toplota koja prolazi kroz tkaninu.
7. Jednom rukom držite deo tkanine zategnuto dok sa drugom rukom rukujete uređajem i u delovima ispuštate paru na tkaninu, proces radite sa gornje strane prema dole. Površinu gde para izlazi držite prisljednenu na tkaninu.
8. U slučaju da kapa voda iz dizne, pustite dugme za paru i sačekajte malo da se uređaj zagreje.

NAKON UPOTREBE

Preporučujemo da se nakon upotrebe skine rezervoar i ostavi se uređaj da radi i ispušta paru sve dok se ne potroši voda iz unutrašnjeg dela uređaja. Nakon sušenja izvucite uređaj iz struje i ostavite da se ohladi. Ispraznite rezervoar. Ukoliko ste koristili i četku, četku skinite sa uređaja tek kada se uređaj ohladio (oko 30 min.).

SKLADIŠTENJE

Uređaj izvucite iz struje i ostavite da se potpuno ohladi. Ispraznite rezervoar. Uređaj skladištite u priloženoj tekstilnoj keszi na tamnom suvom mestu!

TEHNIČKI PODACI

napajanje:.....	220 – 240 V~ 50/60 Hz
snaga:.....	1000 W
dimenzije sa otvorenom drškom:.....	18 cm x 18 cm x 9 cm
dimenzije sklopljenog uređaja:.....	19,5 cm x 10 cm x 9 cm
masa spremna za rad:.....	0,69 kg
kapacitet rezervoara:.....	~ 100 ml
kapacitet pare:.....	~15 g/min.



PŘENOSNÝ PARNÍ NAPAŘOVAČ ODĚVŮ

SPECIFIKACE

napařovací plocha z nerezového materiálu • vyjimatelný zásobník na vodu s objemem 100 ml • pára vycházející vodorovně a svisle • napařovací kartáč k použití na silnějších materiálech • kapacita tvorby páry ~15 g/minuta • rychlé zahřívání • světelná kontrolka funkce zahřívání • sklopitelná rukojet, snadné skladování • v příslušenství odměrka a textilní sáček

NAPAŘOVÁNÍ ODĚVŮ

1. Postupujte podle pokynů v části UVEDENÍ DO PROVOZU, NAPLNĚNÍ ZÁSOBNÍKU NA VODU.
2. V případě použití na silnější materiály (např. džiny) připevněte na ještě studený napařovač napařovací kartáč.

- Po zapojení do elektrické sítě se napařovač zahřeje, během této doby bude svítit kontrolka funkce zahřívání. Po zhasnutí světelné kontrolky napařovač dosáhne potřebnou teplotu.
- Napařovač držte ve vodorovné poloze a stiskněte spínač funkce páry na dobu cca 5 vteřin, dokud nezačne z přístroje vycházet pára.
- Napařovač oděvů nepoužívejte na takové oděvy, u kterých to zakazuje štítek. Napařovač oděvů lze používat na všechny tkaniny, které lze žehlit formou napařování. V případě jiných textilních materiálů se informujte u výrobce nebo proveďte test na malé ploše dané tkaniny.
- Jednou rukou přidržíte oděv napnutý, potom směrem odshora dolů pomalu postupujete s napařovačem tak, abyste celý oděv formou páry vyžehlili. Plochu napařovače přidržíte na látce.
- Pokud by z napařovače případně kapala voda, uvolníte tlačítko funkce tvorby páry a nechte přístroj zahřát.

PO SKONČENÍ POUŽÍVÁNÍ

Po skončení napařování oděvů doporučujeme vyjmout zásobník na vodu, a ještě zapnout funkci tvorby páry, dokud se nespotebuje zbývající voda. Potom odpojte ze zásuvky ve zdi napájecí kabel a napařovač nechte vychladnout. Vylijte vodu ze zásobníku na vodu. Jestliže jste používali napařovací kartáč, odstraňte jej až po úplném vychladnutí přístroje (30 minut).

ULOŽENÍ

Přístroj odpojte ze zásuvky ve zdi a nechte jej zcela vychladnout. Vylijte vodu ze zásobníku na vodu. Napařovač oděvů skladujte v textilním sáčku, na suchém a chladném místě!

TECHNICKÉ PARAMETRY

napájení:.....	220 – 240 V~ 50/60 Hz
příkon:.....	1000 W
rozměry s otevřenou rukojetí:.....	18 cm x 18 cm x 9 cm
rozměry s uzavřenou rukojetí:.....	19,5 cm x 10 cm x 9 cm
hmotnost v prázdném stavu:.....	0,69 kg
kapacita zásobníku na vodu:.....	~ 100 ml
kapacita tvorby páry:.....	~15 g/minuta

HR BIH PRIJENOSNI RUČNI APARAT ZA PARENJE TKANINA

ZNAČAJKE

nehrdajuće površina za parenje • uklonjivi spremnik za vodu od 100 ml • vodoravna i okomita para • četka za parenje za deblje materijale • kapacitet pare ~ 15 g / min • brzo se zagrijava • svjetlosni indikator grijanja • sklopiva ručka, laka za skladištenje • dodatno: mjerna posuda i tekstilna vreća za skladištenje

PARENJE TKANINA

- Slijedite upute u odjeljku Puštanje u rad, PUNJENJE SPREMNIKA ZA VODU.
- Za deblje materijale (npr. traperice), stavite četku za paru na još hladan uređaj.
- Nakon spajanja na električnu mrežu, uređaj se zagrijava dok je indikatorsko svjetlo grijanja uključeno. Ako se svjetlo ugasi, uređaj je postigao ispravnu temperaturu.
- Držite uređaj vodoravno i pritisnite prekidač za paru pribl. 5 sekundi dok iz aparata ne istekne stalna količina pare.
- Nemojte pariti odjeću čije naljepnice zabranjuju. Tkanine koje se mogu glačati parenjem mogu se obraditi i aparatom za parenje tkanina. Za ostale materijale posavjetujte se s njihovim proizvođačem i testirajte na maloj površini.
- Objesite odjeću na mjesto koje se ne oštećuje od topline i pare koja struji kroz odjeću.
- Čvrsto držite tkaninu jednom rukom dok je sa aparatom za parenje za odjeću polako, povremeno, od vrha do dna, parite. Držite površinu za parenje na materijalu.
- Ako voda kaplje s površine za parenje, otpustite prekidač za paru i pustite da se uređaj zagrije.

NAKON UPORABE

Preporučujemo da, kad završite s parenjem odjeće, uklonite spremnik za vodu, pa uključite parenje dok voda ne istekne. Zatim izvucite utikač iz utičnice i pustite da se aparat ohladi. Ispraznite spremnik za vodu. Ako ste koristili četku za paru, nemojte je uklanjati dok se ne ohladi (30 minuta).

SKLADIŠTENJE

Isključite aparat iz utičnice i pustite da se potpuno ohladi. Izlijte vodu iz spremnika. Uređaj čuvajte u isporučenoj tekstilnoj vrećici za skladištenje na suhom i hladnom mjestu!

TEHNIČKI PODACI

napajanje:.....	220 - 240 V ~ 50/60 Hz
snaga:.....	1000 W
veličina uređaja s otvorenom ručkom:.....	18 cm x 18 cm x 9 cm
sa zatvorenom ručkom:.....	19,5 cm x 10 cm x 9 cm
težina bez tereta:.....	0,69 kg
kapacitet spremnika za vodu:.....	~ 100 ml
kapacitet pare:.....	~ 15 g / min

Producer / gyártó / výrobca / producător / proizvođač / výrobce / proizvođač / producent:
SOMOGYI ELEKTRONIC® • H – 9027 • Győr, Gesztenyefa út 3. • www.somogyi.hu

Distribútor: **SOMOGYI ELEKTRONIC SLOVENSKO s. r. o.**
Ul. gen. Klapku 77, 945 01 Komárno, SK • Tel.: +421/0/35 7902400 • www.somogyi.sk

Distributor: **S.C. SOMOGYI ELEKTRONIC S.R.L.**
J12/2014/13.06.2006 C.U.I.: RO 18761195
Cluj-Napoca, județul Cluj, România, Str. Prof. Dr. Gheorghe Marinescu, nr. 2, Cod poștal: 400337
Tel.: +40 264 406 488, Fax: +40 264 406 489 • www.somogyi.ro

Uvoznik za SRB: **ELEMENTA d.o.o.**
Jovana Mikića 56, 24000 Subotica, Srbija • Tel: +381(0)24 686 270 • www.elementa.rs
Zemlja uvoza: Mađarska • Zemlja porekla: Kina • Proizvođač: Somogyi Elektronik Kft.

Uvoznik za HR: **ZED d.o.o.**
Industrijska c. 5, 10360 Sesvete, Hrvatska • Tel: +385 1 2006 148 • www.zed.hr
Uvoznik za BiH: **DIGITALIS d.o.o.**
M.Spaha 2A/30, 72290 Novi Travnik, BiH • Tel: +387 61 095 095 • www.digitalis.ba
Proizvođač: Somogyi Elektronik Kft, Gesztenyefa ut 3, 9027 Győr, Mađarska

