

Poštovani,

Hvala vam što ste se odlučili da koristite naše proizvode. U ovom uputstvu ćete naći neophodne informacije o proizvodu kao i uputstvo za proces montaže i instalacije. Sačuvajte ovo uputstvo kako biste znali kako da rukujete proizvodom!

Područje upotrebe:

- ulazima zgrada, kao i na stepeništu, holovima hotela, stambenih zgrada...
- parking garažama
- školama, bolnicama kao i drugim javnim zgradama..

Mere predostrožnosti:

Pre prve upotrebe, kada otpakujete proizvod obavezno proverite da li ima nekih oštećenja. Izbegavajte montažu proizvoda na mestima koja su prljava i vlažna, vodite računa da proizvod ne dodje u direktan kontakt sa vodom.

Ne upotrebljavajte agresivna sredstva pri održavanju plafonjere, čistite proizvod vlažnom i meko krpom. Neka instalaciju ovog proizvoda izvrši kvalifikovano i stručno lice.

Upozorenje pre instalacije i upotreba:

- Pre instalacije ili zamene svetiljke, obavezno **ISKLUČITE DOVOD ELEKTRIČNE ENERGIJE.**
- Ne vršite instalaciju blizu izvora toplote, kao i u mokrim područjima.
- Montirajte proizvod horizontalno na plafon.
- Umetnite sijalice pre instalacije.
- Fabričko podešavanje: jačina ambijentalnog svetla koje utiče na senzor je podešena na minimum takodje i vreme rada je smanjeno na minimum.
- Podešavanja se mogu izvršiti nakon 10-15 sekundi nakon prve upotrebe.
- Podešavanja j nemojte vršiti naglo, u smislu da se ne izvršava naredna izmena pre nego što vidite rezultat prethodne izmene.
- Izbegavajte montiranje proizvoda blizu uredjaja koji mogu da imaju naglu promenu temperature kao što su frižideri, ventilatori, fenovi, rerne...

SPECIFIKACIJA PROIZVODA:

Model	1024	1030 LED
Snaga		18W
Napon	220-240V/ 50Hz	220-240V/ 50Hz
Temp.boje	/	4000K
Sv.fluks	/	1600Lm
Ugao detekcije	360°	360°
Visina montaže	2.8m	2.8m
Opseg detekcije	9m	9m
Podešavanje vremena rada	10sek.+1sek./5min.+10sek.	10sek.+1sek./5min.+10sek.
Tip sijalice	2XE27	/
IP zaštita	IP20	IP20
Temperatura okruženja	-20°C /+40°C	-20°C /+40°C

Instalacija

Kao što je prikazano na skici, skinite plastični prsten koji se nalazi sa donje strane plafonjere. Skinite ga odvrtanjem u smeru kazaljke na satu, zatim uklonite staklo (difuzor). Izbušite rupe na željenom mestu na plafonu, koristeći tiplove fiksirajte bazu plafonjere za zid. Povežite uzemljenje, zatim povežite žice luster klemom, fazu I nulu. Vratite staklo na bazu svetiljke I pričvrstite ga plastičnim prstenom. Proizvod je montiran I spreman za upotrebu, priključite napajanje I testirajte rad svetiljke

L – faza

N – nula

G – uzemljenje

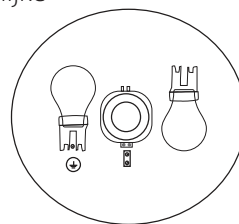
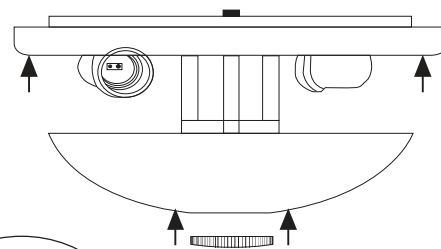

Podešavanje

Podešavanje reagovanja senzora u odnosu na ambijentalno svetlo

Proizvod poseduje senzor koji prepoznaje dan i noć: možete podesiti rad senzora prema različitim ambijentalnim svetlosnim uslovima.

☀ Radi i danju i noću kad je podešen na poziciju „sunce“ (max).

☾ Radi i u uslovima kada je ambijentalna svetlost manja od 2 luksa ako je podešen na poziciju “mesec”.

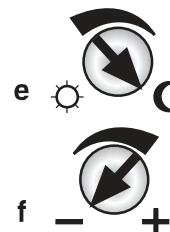

Podešanje vremena rada

Vreme kada je svetlo uključeno (vreme rada), se može podešavati I imate opciju da birate da li želite da plafonjera radi od 10 sekundi +- 1 sekundu do 5 minuta +-1 sekundu.

Ukoliko osigurač okrenete suprotno od kretanja kazaljke na satu, plafonjera će sijati minimalno (10 sekundi), ukoliko okrenete u smeru kretanja kazaljke na satu, plafonjera će sijati do 5 minuta.

OPSEG DETEKCIJE

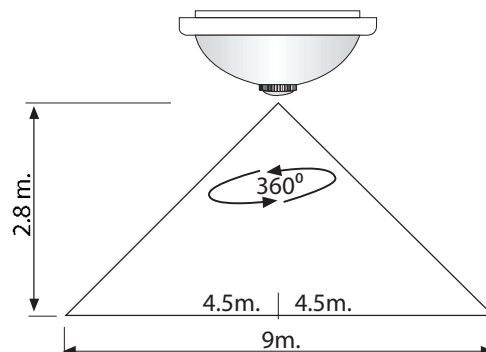

PROBLEM	UZROK	REŠENJE
• Plafonjera je ugašena	• Greška u radu sijalica, ili ne postoji konekcija između sijalica i grla • Nema struje • Problem sa osiguračem	• Zavrnite dobro sijalicu u grlu ili je zamenite • Proverite napajanje • Zamenite osigurač
• Nema struje u proizvodu	• Isključen osigurač ili greška pri radu	• Proverite osigurač i ako je potrebno zamenite
• Proizvod je konstantno uključen	• Konstantni pokreti u polju detekcije • Proizvod detektuje automobile na ulici • Vetar kiša, sneg pomera lišće i žbunje ili otvara prozor u polju detekcije.	• Proverite polje detekcije • Promenite polje detekcije i mesto instalacije
• Greška u radu	• Nagli skok ili pad temperature uzrokovani promenom vremena ili uključivanja ventilatora	• Promenite mesto instalacije

Garantni period je 24 meseca!

OBAVEŠTENJE O PRAVU NA SAOBRAZNOST U SKLADU SA ZAKONOM O ZAŠTITI POTROŠAČA

Poštovani potrošači,

ovim dokumentom želimo da Vas upoznamo na Vaša zakonska prava u slučaju nesaobraznosti robe koju ste kupili. Molimo Vas da ovaj dokument čuvate jer se na njemu nalaze bitni podaci o uređaju.

Molimo Vas da pročitate i da se pridržavate uputstva za upotrebu kao i proizvođačkih uputstava o povezivanju, priključenju, instalaciji i redovnom održavanju uređaja.

U slučaju nesaobraznosti isporučene robe, molimo Vas da se pridržavate sledećih zakonskih procedura.

Zahtev za otklanjanje nesaobraznosti

Član 52

Ako isporučena roba nije saobrazna ugovoru, potrošač koji je obavestio prodavca o nesaobraznosti, ima pravo da zahteva od prodavca da otkloni nesaobraznost, bez naknade, opravkom ili zamenom, odnosno da zahteva odgovarajuće umanjeње cene ili da raskine ugovor u pogledu te robe.

Potrošač ima pravo da bira da nesaobraznost robe trgovac otkloni opravkom ili zamenom.

Ako otklanjanje nesaobraznosti u skladu sa stavom 2. ovog člana nije moguće, potrošač ima pravo da zahteva odgovarajuće umanjeње cene ili raskid ugovora ako:

- 1) nesaobraznost ne može da se otkloni opravkom ili zamenom uopšte niti u primerenom roku;
- 2) ne može da ostvari pravo na opravku ili zamenu, odnosno ako prodavac nije izvršio opravku ili zamenu u primerenom roku;
- 3) opravka ili zamena ne može da se sprovede bez značajnijih nepogodnosti za potrošača zbog prirode robe i njene namene;
- 4) otklanjanje nesaobraznosti opravkom ili zamenom predstavlja nesrazmerno opterećenje za prodavca.

Nesrazmerno opterećenje za prodavca u smislu stava 3. tačka 4) ovog člana, javlja se ako u poređenju sa umanjeњem cene i raskidom ugovora, stvara preterane troškove, uzimajući u obzir:

- 1) vrednost robe koju bi imala da je saobrazna ugovoru;
- 2) značaj saobraznosti u konkretnom slučaju;
- 3) da li se saobraznost može otkloniti bez značajnijih nepogodnosti za potrošača.

Potrošač ima pravo da zahteva zamenu, odgovarajuće umanjeње cene ili da raskine ugovor zbog istog ili drugog nedostatka saobraznosti koji se posle prve opravke pojavi, a ponovna opravka je moguća samo uz izričitu saglasnost potrošača.

Uzimajući u obzir prirodu robe i svrhu zbog koje je potrošač nabavio, opravka ili zamena mora se izvršiti u primerenom roku bez značajnih neugodnosti za potrošača i uz njegovu saglasnost.

Ako se nesaobraznost pojavi u roku od šest meseci od dana prelaska rizika na potrošača, potrošač ima pravo da bira između zahteva da se nesaobraznost otkloni zamenom, odgovarajućim umanjeњem cene ili da izjavi da raskida ugovor.

Ako se nesaobraznost pojavi u roku od šest meseci od dana prelaska rizika na potrošača, otklanjanje nesaobraznosti moguće je opravkom uz izričitu saglasnost potrošača.

Sve troškove koji su neophodni da bi se roba saobrazila ugovoru, a naročito troškove rada, materijala, preuzimanja i isporuke, snosi prodavac. Za obaveze prodavca prema potrošaču, koje nastanu usled nesaobraznosti robe, prodavac ima pravo da zahteva od proizvođača u lancu nabavke te robe, da mu naknadi ono što je ispunio po osnovu te obaveze.

Potrošač ne može da raskine ugovor ako je nesaobraznost robe neznatna.

Prava iz stava 1. ovog člana ne utiču na pravo potrošača da zahteva od prodavca naknadu štete koja potiče od nesaobraznosti robe, u skladu sa opštim pravilima o odgovornosti za štetu.

Rokovi i teret dokazivanja

Član 53

Prodavac je odgovoran za nesaobraznost robe ugovoru koja se pojavi u roku od dve godine od dana prelaska rizika na potrošača.

Ako nesaobraznost nastane u roku od šest meseci od dana prelaska rizika na potrošača, pretpostavlja se da je nesaobraznost postojala u trenutku prelaska rizika, osim ako je to u suprotnosti sa prirodom robe i prirodom određene nesaobraznosti

Uslovi saobraznosti

2.1. Popravka uređaja vrši se po pravilu u servisnoj radionici.

2.2. Krajnji korisnik nema nikakvih troškova za izvršene popravke u roku saobraznosti.

2.3. Saobraznost prestaje da važi u sledećim slučajevima:

nepoštovanja uputstva za upotrebu od strane potrošača,

nepravilne ugradnje, upotrebe i održavanja uređaja,

popravke koju je izvršila neovlašćena osoba,

ugradnje neoriginalnih rezervnih delova,

nemarnog rukovanja uređajem koje ima za posledicu mehanička ili estetska oštećenja,

oštećenja nastalih zbog mehaničkih udara po krivnji kupca ili treće osobe,

grešaka koje su posledica smetnji iz okoline(udar groma, varijacije napona električne struje, elektromagnetne smetnje, prirodne nesreće, poplave i sl.)

2.4. Saobraznost ne obuhvata:

potrošni materijal (sijalice, filtere, gumene zaptivke, dihtunge i sl.)

manja odstupanja u nijansi boje,

povećanje bučnosti koje je posledica starenja, nepravilnog povezivanja i ugradnje, a koje ne utiče na funkciju uređaja,

estetske greške koje ne utiču na funkciju i sigurnost uređaja,

greške koje načini strano telo ubačeno u uređaj.