

## Uputstvo se odnosi na sledeće modele:

MD9050, MD9059, MD9059V, MD9051, MD9097, MD9052, MD9053, MD9054, MD9055, MD9056, MD9057, MD9089, MD9058, MD9069, MD9076, MD9077, MD9073, MD9074, MD9075, MD9070, MD9071, MD9079, MD9072, MD9078, MD9060, MD9061, MD9062, MD9063, MD9064, MD9065, MD9066, MD9095, MD9067, MD9068, MD9086, MD9087, MD9083, MD9084, MD9085, MD9080, MD9081, MD9096, MD9082, MD9088

### VAŽNO UPOZORENJE:

Pre montiranja pažljivo pročitati uputstvo i sačuvati ga. Proizvod je potrebno da instalira kvalifikovano lice. Pre instaliranja proveriti vodove struje. Nemojte uključivati proizvode dok se ne završi instalacija i zatvori razvodna kutija. Otvaranje i izmene na ovom proizvodu od strane neovlašćenog osoblja nije dozvoljeno iz razloga sigurnosti. Koristiti zaštitne rukavice ukoliko povezujete unutar razvodne kutije sa licnastim provodnicima. Kada povezujete aluminijumske provodnike, budite sigurni da su kontaktne površine na provodniku čiste. Nije predviđeno da ovaj proizvod koriste deca, osobe sa umanjnim fizičkim, senzornim ili psihičkim sposobnostima.

### ODRŽAVANJE:

Koristiti pamučnu krpu sa malom količinom alkohola za čišćenje proizvoda. Ne koristiti jaka hemijska sredstva. Paziti da tečnost ne ostane nakon održavanja unutar proizvoda. Prilikom održavanja obavezno isključiti glavni dovod struje - mrežni osigurač!



Kućište može promeniti boju nakon duže upotrebe pod uticajem sunčeve svetlosti.

Ne koristiti razvodnu kutiju bez zaštitnog poklopca ili PG ulovnica sa strane zbog bezbednosti!

Razvodne kutije su namenjene za spajanje instalacionih provodnika u uslovima gde je potreban veći stepen zaštite.

Mogu se na primer koristiti za tastere, grebenaste prekidače, kontakte, releje i slično, mora se voditi računa da je otvore potrebno dodatno obezbediti odgovarajući stepenom zaštite i pravilnom ugradnjom (silikonom, zaptivkom i sl.).

### Grafički prikaz - montiranje sa razvodne kutije sa gumenom zaptivkom

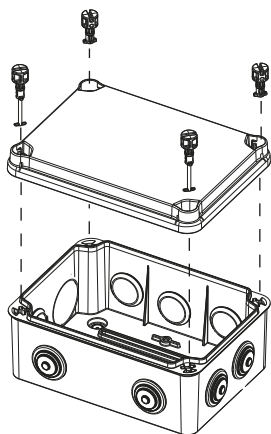

Vijke na poklopcu pritegnuti da se obezbedi dovoljan pritisak na zaptivku, nemojte previše pritezati kako se ne bi oštetila zaptivka.

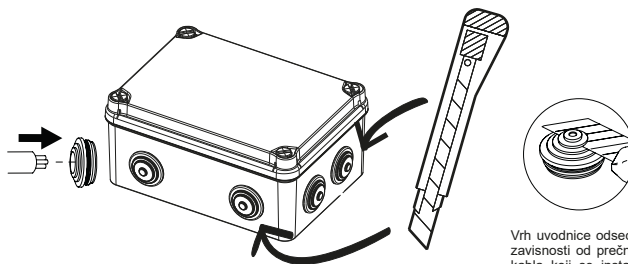

Vrh ulovnice odseći u zavisnosti od prečnika kabla koji se instalira unutar razvodne kutije.

### Grafički prikaz - montiranje sa razvodne kutije sa tvrdom zaptivkom

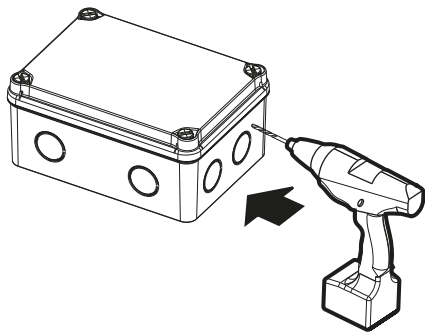

Vijke na poklopcu pritegnuti da se obezbedi dovoljan pritisak na zaptivku, nemojte previše pritezati kako se ne bi oštetila zaptivka.

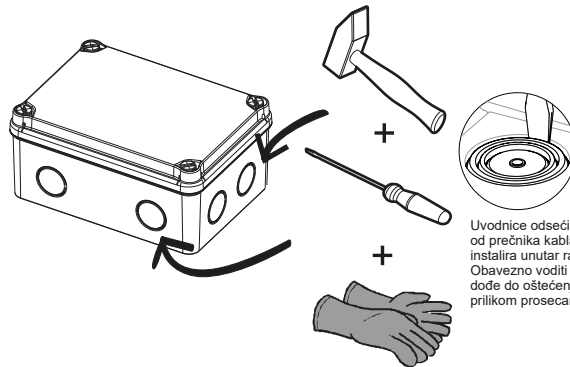

Uvodnice odseći u zavisnosti od prečnika kabla koji se instalira unutar razvodne kutije. Obavezno voditi računa da ne dođe do oštećenja ulovnice prilikom presecanja.

### Grafički prikaz - montiranje ulovnice i rebrastog creva

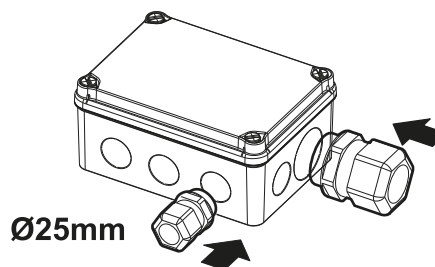
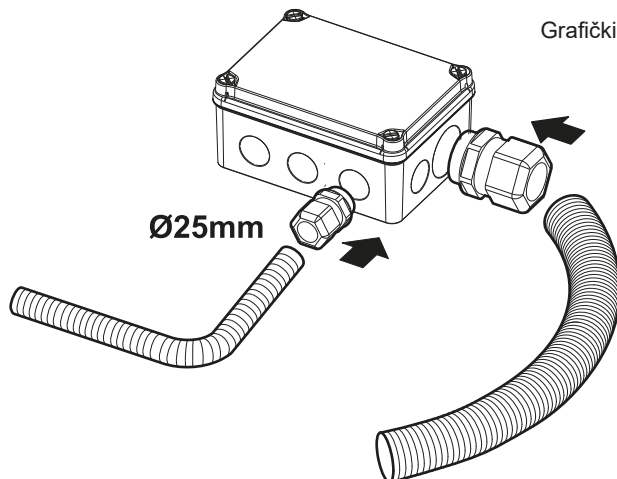

**OBAVEŠTENJE O PRAVU NA SAOBRAZNOST U SKLADU SA ZAKONOM O ZAŠTITI POTROŠAČA**

Poštovani potrošači,

ovim dokumentom želimo da Vas upoznamo na Vaša zakonska prava u slučaju nesaobraznosti robe koju ste kupili. Molimo Vas da ovaj dokument čuvate jer se na njemu nalaze bitni podaci o uređaju.

Molimo Vas da pročitate i da se pridržavate uputstva za upotrebu kao i proizvođačkih uputstava o povezivanju, priključenju, instalaciji i redovnom održavanju uređaja.

U slučaju nesaobraznosti isporučene robe, molimo Vas da se pridržavate sledećih zakonskih procedura.

Zahtev za otklanjanje nesaobraznosti

Član 52

Ako isporučena roba nije saobrazna ugovoru, potrošač koji je obavestio prodavca o nesaobraznosti, ima pravo da zahteva od prodavca da otkloni nesaobraznost, bez naknade, opravkom ili zamenom, odnosno da zahteva odgovarajuće umanjenje cene ili da raskine ugovor u pogledu te robe.

Potrošač ima pravo da bira da nesaobraznost robe trgovac otkloni opravkom ili zamenom.

Ako otklanjanje nesaobraznosti u skladu sa stavom 2. ovog člana nije moguće, potrošač ima pravo da zahteva odgovarajuće umanjenje cene ili raskid ugovora ako:

- 1) nesaobraznost ne može da se otkloni opravkom ili zamenom uopšte niti u primerenom roku;
- 2) ne može da ostvari pravo na opravku ili zamenu, odnosno ako prodavac nije izvršio opravku ili zamenu u primerenom roku;
- 3) opravka ili zamena ne može da se sprovede bez značajnijih nepogodnosti za potrošača zbog prirode robe i njene namene;
- 4) otklanjanje nesaobraznosti opravkom ili zamenom predstavlja nesrazmerno opterećenje za prodavca.

Nesrazmerno opterećenje za prodavca u smislu stava 3. tačka 4) ovog člana, javlja se ako u poređenju sa umanjenjem cene i raskidom ugovora, stvara preterane troškove, uzimajući u obzir:

- 1) vrednost robe koju bi imala da je saobrazna ugovoru;
- 2) značaj saobraznosti u konkretnom slučaju;
- 3) da li se saobraznost može otkloniti bez značajnijih nepogodnosti za potrošača.

Potrošač ima pravo da zahteva zamenu, odgovarajuće umanjenje cene ili da raskine ugovor zbog istog ili drugog nedostatka saobraznosti koji se posle prve opravke pojavi, a ponovna opravka je moguća samo uz izričitu saglasnost potrošača.

Uzimajući u obzir prirodu robe i svrhu zbog koje je potrošač nabavio, opravka ili zamena mora se izvršiti u primerenom roku bez značajnih neugodnosti za potrošača i uz njegovu saglasnost.

Ako se nesaobraznost pojavi u roku od šest meseci od dana prelaska rizika na potrošača, potrošač ima pravo da bira između zahteva da se nesaobraznost otkloni zamenom, odgovarajućim umanjenjem cene ili da izjavi da raskida ugovor.

Ako se nesaobraznost pojavi u roku od šest meseci od dana prelaska rizika na potrošača, otklanjanje nesaobraznosti moguće je opravkom uz izričitu saglasnost potrošača.

Sve troškove koji su neophodni da bi se roba saobrazila ugovoru, a naročito troškove rada, materijala, preuzimanja i isporuke, snosi prodavac. Za obaveze prodavca prema potrošaču, koje nastanu usled nesaobraznosti robe, prodavac ima pravo da zahteva od proizvođača u lancu nabavke te robe, da mu naknadi ono što je ispunio po osnovu te obaveze.

Potrošač ne može da raskine ugovor ako je nesaobraznost robe neznatna.

Prava iz stava 1. ovog člana ne utiču na pravo potrošača da zahteva od prodavca naknadu štete koja potiče od nesaobraznosti robe, u skladu sa opštim pravilima o odgovornosti za štetu.

Rokovi i teret dokazivanja

Član 53

Prodavac je odgovoran za nesaobraznost robe ugovoru koja se pojavi u roku od dve godine od dana prelaska rizika na potrošača.

Ako nesaobraznost nastane u roku od šest meseci od dana prelaska rizika na potrošača, pretpostavlja se da je nesaobraznost postojala u trenutku prelaska rizika, osim ako je to u suprotnosti sa prirodom robe i prirodom određene nesaobraznosti

Uslovi saobraznosti

2.1. Popravka uređaja vrši se po pravilu u servisnoj radionici.

2.2. Krajnji korisnik nema nikakvih troškova za izvršene popravke u roku saobraznosti.

2.3. Saobraznost prestaje da važi u sledećim slučajevima:

nepoštovanja uputstva za upotrebu od strane potrošača,

nepravilne ugradnje, upotrebe i održavanja uređaja,

popravke koju je izvršila neovlašćena osoba,

ugradnje neoriginalnih rezervnih delova,

nemarnog rukovanja uređajem koje ima za posledicu mehanička ili estetska oštećenja,

oštećenja nastalih zbog mehaničkih udaraca po krivnji kupca ili treće osobe,

grešaka koje su posledica smetnji iz okoline (udar groma, varijacije napona električne struje, elektromagnetne smetnje, prirodne nesreće, poplave i sl.)

2.4. Saobraznost ne obuhvata:

potrošni materijal (sijalice, filtere, gumene zaptivke, dihtunge i sl.)

manja odstupanja u nijansi boje,

povećanje bučnosti koje je posledica starenja, nepravilnog povezivanja i ugradnje, a koje ne utiče na funkciju uređaja,

estetske greške koje ne utiču na funkciju i sigurnost uređaja,

greške koje načini strano telo ubačeno u uređaj.