

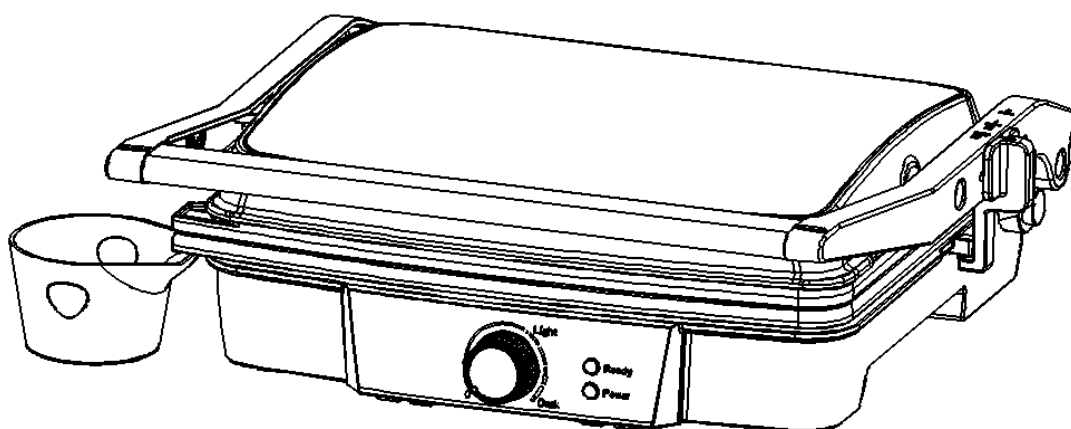

**VOX**  
**ELECTRONICS**

SRB



## **EG-161**

UPUTSTVO ZA UPOTREBU KONTAKT GRIL

**Zbog Vaše sigurnosti i kontinuiranog uživanja u upotrebi ovog aparata uvek pažljivo pročitajte uputstvo pre upotrebe**

# VAŽNA BEZBEDNOSNA UPUTSTVA

## • PROČITAJTE SVE INSTRUKCIJE

- Koristite isključivo pri odgovarajućem naponu, 50 Hz i 60 Hz. Koristiti isključivo u domaćinstvu.
- Nemojte dodirivati vruće površine. Koristite ručku ili dugmad.
- Da biste izbegli rizik od elektrošoka, nemojte uranjati kabl, utikač ili grejni deo u vodu ili bilo koju drugu tečnost.
- Neophodan je strogi nadzor kada aparat koriste deca ili se aparat koristi blizu njih.
- Isključite aparat iz utičnice kada ga ne koristite i pre čišćenja. Sačekajte da se ohladi pre stavljanja ili odvajanja delova, kao i pre čišćenja aparata.
- Nemojte rukovati aparatom ukoliko je oštećen naponski kabl ili ako je aparat prestao da radi ili se ošteti na bilo koji način. Da biste izbegli rizik od elektrošoka, nikada nemojte pokušavati da sami popravljate aparat. Odnosite ga kod ovlašćenog servisera na pregled i popravku. Nepravilno sklapanje aparata može prouzrokovati rizik od strujnog udara prilikom upotrebe aparata.
- Upotreba dodatne opreme koja nije preporučena od strane proizvođača može dovesti do požara, strujnog udara ili opasnosti od povrede osoba.
- Nemojte koristiti na otvorenom prostoru ili u komercijalne svrhe.
- Ne ostavljajte naponski kabl aparata da visi sa ivice stola, radne površine ili blizu bilo kakvog grejnog tela.
- Nemojte stavljati aparat na ili u blizini vrućeg plamena gasa, električnih ili drugih uređaja.
- Isključite aparat kada završite sa upotrebom.
- Nemojte koristiti aparat u bilo koju svrhu osim onu za koju je namenjen.
- Nemojte upravljati aparatom pomoću spoljnog tajmera ili sistema za daljinsko upravljanje.
- Budite jako oprezni prilikom premeštanja aparata ukoliko sadrži vruće ulje ili bilo koju vruću tečnost.

**UPOZORENJE: DA BI SE SMANJIO RIZIK OD POŽARA ILI STRUJNOG UDARA, SAMO OVLAŠĆENA LICA TREBA DA POPRAVLJAJU APARAT.**

## SAČUVAJTE OVO UPUTSTVO

### ISKLUČIVO ZA UPOTREBU U DOMAĆINSTVU

### UTIKAČ SA UZEMLJENJEM

Da bi se smanjio rizik od strujnog udara ovaj aparat je opremljen uzemljenim utikačem. Ukoliko se utikač ne poklapa u potpunosti s utičnicom kontaktirajte kvalifikovanog električara. Nemojte menjati na bilo koji način utikač, niti koristiti adapter.

## DELOVI APARATA

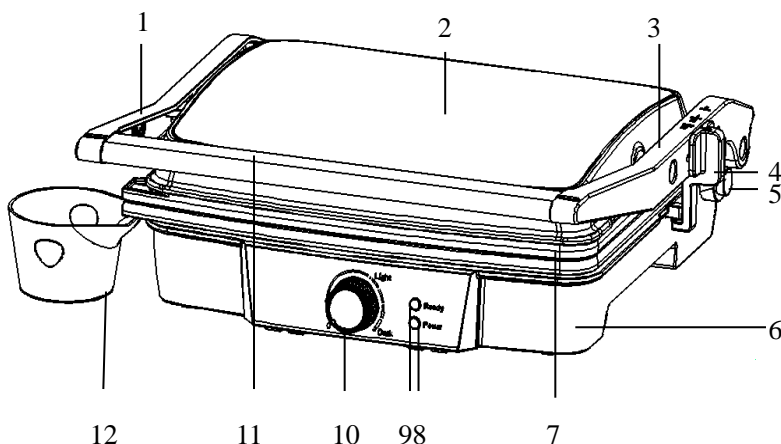

1. Leva poluga za podizanje
2. Poklopac
3. Desna poluga za podizanje
4. Dugme za podizanje poluga
5. Dugme za otvaranje ploče do 180°
6. Donje kućište
7. Nelepljiva gril ploča
8. Indikator spremnosti za rad
9. Indikator napona
10. Regulator termostata
11. Ručka
12. Tacna za višak ulja

## PRE PRVE UPOTREBE

- Pažljivo pročitajte sve instrukcije i sačuvajte ih za buduću upotrebu.
- Uklonite svu ambalažu.
- Očistite ploče za pečenje suđerom ili krpom natopljenom toplom vodom.

**NE URANJAJTE APARAT U VODU I NE STAVLJAJTE POVRŠINE ZA KUVANJE DIREKTNO POD MLAZ TEKUĆE VODE.**

- Osušite krpom ili papirnim ubrusom.
- Za najbolje rezultate, lagano premažite ploče sa malo ulja za kuvanje ili sprejom za kuvanje.

**Napomena: Kada se aparat zagreva po prvi put, može se osetiti blagi miris dima. To je normalno kod većine aparata za grejanje. Ovo ne utiče na bezbednost vašeg uređaja.**

## KAKO KORISTITI APARAT

Pre prve upotrebe aparata odlepите sav promotivni materijal i uklonite ambalažu i proverite da grejne ploče nisu prašnjave. Ukoliko je potrebno, prebrišite ih vlažnom krpom. Za najbolje rezultate, sipajte kafenu kašičicu ulja za kuvanje na nelepljive ploče. Premažite preko ubrusom i obrišite višak ulja.

## PRIPREMA VAŠEG APARATA

- Zatvorite aparat i uključite utikač u zidnu utičnicu, videćete crveno svetlo koje svetli, ukazujući da je aparat počeo s napajanjem. Tada možete podesiti temperaturu pomoću regulatora okrećući na desno, kako biste kontrolisali temperaturu i postaviti na željenu opciju: “MIN” za svetliju boju hrane i “MAX” za tamniju boju. Najpre probajte postavku u sredini; svetleće zeleno svetlo označava da je aparat počeo sa zagrevanjem. Kasnije možete podesiti na slabije ili jače prema vašoj želji; različita hrana se takođe različito peče.
- Potrebno je zagrevanje aparata oko 3~5 minuta da dostigne temperaturu pečenja, zeleno svetlo se gasi i aparat je spreman za upotrebu.

## PEČENJE

### Za upotrebu kao kontaktnog grila

- Postavite aparat na željenu temperaturu. Najpre probajte sa najvišim nivoom (max). Kasnije možete smanjiti ili pojačati po želji.
- Pripremite hamburgere, meso bez kostiju i tanke šnicle ili drugu hranu u skladu sa uputstvom i postavite ih na donju ploču za pečenje.
- Zatvorite gornju ploču koja ima plutajuću šarku dizajniranu za ravnomerno pritiskanje hrane. Gornja ploča mora biti potpuno spuštена kako bi se poklopile oznake na aparatu u zavisnosti od odabrane hrane.
- Kada je hrana gotova, koristite ručku da otvorite poklopac. Uklonite hranu pomoću plastične lopatice. Nikada ne koristite metalne hvataljke ili nož jer oni mogu da oštete premaz koji sprečava lepljenje hrane za ploče.
- Koristite aparat kao kontaktni gril da pripremite hamburgere, meso bez kostiju, šnicle i povrće.
- Koristite aparat kao kontaktni gril, kada želite da spremite nešto za kraći vremenski period ili kada vam je potreban zdraviji način pripreme grilovanjem hrane. Kada se hrana griluje, spremi se brže jer se obe strane istovremeno peku.
- Rebra na rešetkama zajedno sa cediljkom na uglu ploča omogućuju da se ulje ocedi s mesa i skloni s ploče.

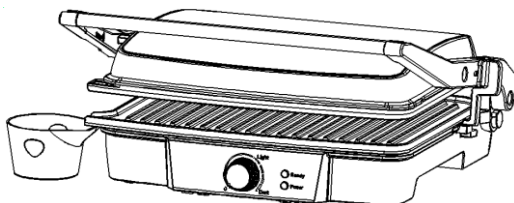

## Upotreba podesivog žleba

- Tokom spremanja, ukoliko želite da se ulje bolje ocedi, možete da proširite žleb na dnu.

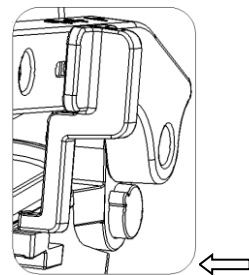

Pritisnite dugme da otvorite do 180 stepeni

## Za upotrebu aparata kao tostera

- Postavite aparat na željenu temperaturu. Najpre probajte sa najvišim nivoom (max). Kasnije možete smanjiti ili pojačati po želji.
- Pripremite sendviče po uputstvu i postavite ih na dno grejne ploče. Uvek postavite sendviče prema zadnjem delu ploče.
- Zatvorite gornju ploču koja ima plutajuću šarku dizajniranu za ravnomerno pritiskanje hrane. Gornja ploča mora biti potpuno spuštena kako bi se spremili sendviči.
- Pecite 3 do 6 minuta ili dok sendviči ne dobiju zlatno braon boju, u skladu sa vašim ličnim ukusom.
- Kada je sendvič gotov, koristite ručku da otvorite poklopac. Uklonite sendvič pomoću plastične lopatice. Nikada ne koristite metalne hvataljke ili nož jer oni mogu da oštete premaz koji sprečava lepljenje hrane za ploče.
- Koristite aparat kao toster da pripremite sendviče, hleb i kasadilje.
- Toster je dizajniran sa jedinstvenom ručkom i šarkom koja omogućuje da se poklopac prilagodi debljini hrane. Možete lako grilovati svu hranu, od tanko sečenih režnjeva paradajza do ramsteka i da je sve ravnomerno ispečeno.
- Kada spremate više od jedne vrste hrane u kontaktnom grilu, važno je da je debljina namirnica postojana tako da se poklopac ravnomerno zatvori iznad hrane.

## Za upotrebu otvorenog aparata

- Postavite aparat na čistu, ravnu površinu na kojoj nameravate da spremate hranu. Aparat mora biti postavljen u ravnom položaju.
- Gornja ploča/poklopac je u ravni sa donjom pločom/postoljem. Gornja i donja ploča su u liniji formirajući veliku površinu za spremanje hrane. Da biste postavili aparat u ovaj položaj, nađite ručicu za spuštanje šarke na desnoj strani aparata.

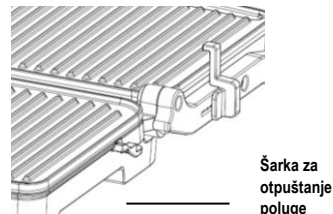

Dugme u uglu • Levom rukom držite ručku, desnom rukom povucite ručicu šarke prema vama. Gurnite ručicu sve dok poklopac ne bude u ravni na radnoj površini. Aparat će ostati u ovom položaju sve dok ne podignete ručku i poklopac kako biste ga vratili u položaj zatvorenog aparata.

- Koristite aparat kao otvoreni gril da spremite hamburgere, šniclu, živinu (ne preporučujemo spremanje piletine s kostima, osim ako nije ravnomerno raspoređena na otvorenom grilu), ribu i povrće.
- Spremanje hrane na otvorenom grilu je najsvestraniji način upotrebe aparata. U otvorenom položaju dobijate dvostruko veću površinu za pripremanje hrane.
- Imate mogućnost da spremate više vrsta hrane, a da ne mešate njihove ukuse, ili da spremate veće količine iste vrste hrane. Otvoreni položaj aparata takođe dozvoljava pripremu mesa isečenog na različite debljine, omogućavajući vam da spremite svaki komad po svojoj želji.

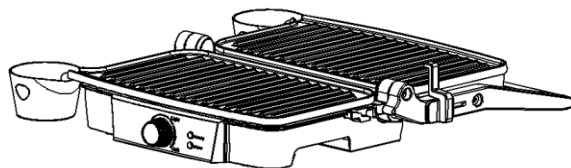

Ravan položaj

## ČIŠĆENJE I ODRŽAVANJE

- Uvek isključite aparat i ostavite da se ohladi pre čišćenja. Aparat je lakše čistiti kada je blago topao. Nema potrebe za rastavljanjem aparata radi čišćenja. Nikada ne uranjajte aparat u vodu niti ga stavljajte u mašinu za pranje sudova.
- Ploče za pečenje se mogu prati u vodi ili u mašini za pranje sudova.
- Očistite ploče za pečenje mekom krpom da biste uklonili ostatke hrane. Za zapečene ostatke dodajte malo mlake vode s deterdžentom preko ostatka hrane, zatim očistite neabrazivnim sunđerom ili postavite vlažan kuhinjski ubrus preko ploče kako biste navlažili ostatke hrane na ploči.
- Nemojte koristiti nikakvo abrazivno sredstvo koje bi moglo oštetiti ili ogrebat premaz koji štiti od lepljenja hrane.
- Nemojte koristiti metalne predmete da biste uklonili hranu, oni mogu oštetiti nelepljivu površinu.
- Spoljašnjost aparata očistite isključivo vlažnom krpom. Nemojte čistiti spoljašnjost aparata abrazivnim sunđerom ili čeličnom žicom, jer će to oštetiti površinu. Ne uranjajte u vodu ili bilo koju drugu tečnost.
- Ne stavljajte u mašinu za pranje sudova.
- Nakon svake upotrebe, uklonite i ispraznite tacnu za skupljanje viška ulja i operite tacnu toplom vodom sa sapunicom. Izbegavajte upotrebu sunđera ili jakih deterdženata, jer mogu oštetiti površinu.
- Isperite i detaljno osušite čistom, mekom krpom i odložite.

## ČUVANJE

- Uvek isključite aparat pre nego što ga odložite.
- Uverite se da je aparat uvek hladan i suv pre nego što ga odložite.
- Napojni kabl se može omotati oko donjeg dela kućišta pre odlaganja.