

Mikser sa posudom
KORISNIČKO UPUTSTVO



KR9701/KR9702/KR9703

Pažljivo pročitajte ovo uputstvo pre korišćenja i sačuvajte ga za kasniju upotrebu

VAŽNA BEZBEDNOSNA UPUTSTVA

Pre korišćenja ovog uređaja trebalo bi ispuniti osnovne bezbednosne preduslove uključujući sledeće:

1. Pročitajte celo uputstvo.
2. Pre upotrebe proverite da li napon u zidnoj utičnici odgovara naponu uređaja koji se može naći na natpisnoj tablici pri dnu uređaja
3. Ne koristite uređaj sa oštećenim kablom, nakon kvara ili ako je oštećen na bilo koji način. Vratite uređaj u najbliži ovlašćeni servis na pregled, popravku ili podešavanje.
4. Ne ostavljajte mikser bez nadzora dok radi.
5. Ne ostavljajte kabl da visi preko ivice stola, radne površine ili bilo koje zagrejane površine.
6. Da biste zaštitili od opasnosti od električnog udara, ne stavljajte mikser ili kabl za napajanje u vodu ili drugu tečnost. To može prouzrokovati osobne povrede ili oštećenja proizvoda.
7. Izbegavajte kontakt sa pokretnim delovima. Držite ruke, odeću, kao i lopatice i drugo posuđe daleko od prevrtača za vreme rada kako biste smanjili rizik od povreda ljudi i / ili oštećenja miksera.
8. Potreban je strog nadzor kada se vaš aparat koristi u blizini dece ili nemoćnih osoba.
9. Ovaj uređaj nije namenjen upotrebi od strane osoba (uključujući decu) sa smanjenim fizičkim, senzornim ili mentalnim sposobnostima, kao ni od strane osoba sa nedovoljnim iskustvom i znanjem, osim ako im nije dodeljen nadzor ili instrukcije koje se tiču upotrebe uređaja od strane osobe odgovorne za njihovu bezbednost.
10. Deca moraju biti pod nadzorom da se ne bi igrala sa uređajem.
11. Obavezno okrenite izbornik brzine na položaj 0 nakon svake upotrebe. Pre demontaže proverite da li se motor potpuno zaustavio i da li je utikač kabla za napajanje izvučen iz utičnice.
12. Ne postavljajte uređaj na vrući gas ili na ugrijanu rernu.
13. Nikada ne izvlačite mutilicu / mešalicu / mutilicu za testo dok aparat radi.
14. Uvek izvucite kabl za napajanje iz zidne utičnice ukoliko je uređaj ostavljen bez nadzora, ili pre sastavljanja, rasklapanja ili čišćenja uređaja.
15. Ne upotrebljavajte aparat za namenu za koju nije predviđen.
16. Nemojte koristiti na otvorenom.
17. Sačuvajte ovo uputstvo.

SAMO ZA KUĆNU UPOTREBU

UPOZNAJTE VAŠ MIKSER

Proizvod može bez obaveštenja biti podložan promeni.

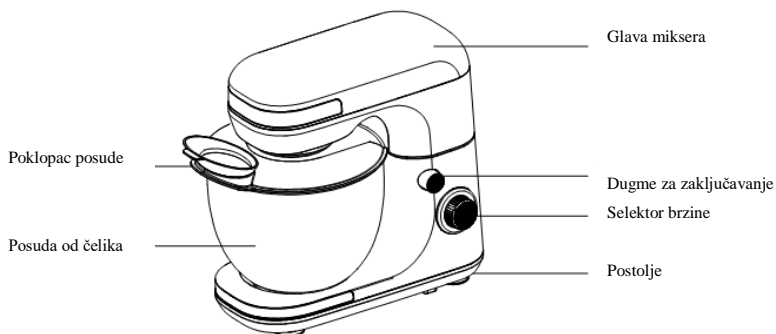

Mutilica Mešalica Mutilica za testo

PRE UPOTREBE MIKSERA

Vodite računa pre sastavljanja uređaja da je kabl za napajanje izvađen iz zidne utičnice i da je selektor brzine u položaju "0".

1. Pritiskom na dugme za zaključavanje, glava miksera se automatski oslobađa i stavlja u položaj zaključavanja.
2. Izaberite željeni dodatak, u zavisnosti od svrhe mućenja: obična mutilica za miksiranje i mućenje jaja, mešalica za testo ili mutilica za mućenje belanca.
3. Stavite direktno običnu mutilicu/ mešalicu za testo/ mutilicu sve dok ne budu u zaključanoj poziciji.

Napomena: Vodite računa da su mutilica i mešalica dobro stavljene u otvore, jer to utiče na rezultat mućenja.

4. Stavite posudu na postolje. Prvo stavite posudu na bazu, a zatim okrenite posudu u smeru kazaljke na satu dok ne bude u zaključanoj poziciji. (vidi sliku 1).
5. Da biste spustili glavu miksera i postavili mutilicu/ mešalicu u posudu, držite glavu miksera jednom rukom i spuštajte je polako naniže. Čućete zvuk škljocanja kad glava miksera bude u odgovarajućoj poziciji.
6. Vodite računa da posuda bude poklopljena (vidi sliku 2).



Sl.1



Sl.2

UPOTREBA MIKSERA

1. Vodite računa da je selektor brzine u položaju “0” pre nego što stavite kabl za napajanje u utičnicu.

2. Podesite selektor brzine na svoju željenu brzinu

UPOZORENJE: Ne stavljajte noževe, metalne kašike, viljuške i slično u posudu dok uređaj radi.

3. Maksimalno vreme rada uređaja ne treba da premašuje 7 minuta i treba pustiti uređaj da se odmori minimum 20 minuta pre ponovnog uključivanja. Za gnječenje testa preporučujemo prvo upotrebu male brzine, a zatim koristite veću brzinu do postizanja željenog rezultata.

Napomena: tokom gnječenja testa brašno se može zalepiti za unutrašnju stranu posude, te možete pomeriti poklopac posude i špatulom ogrebat i brašno sa unutrašnje strane posude kako biste postigli željeni rezultat gnječenja testa.

4. Kada završite mućenje, stavite selektor brzine u položaj “0” i isključite kabl iz utičnice.

5. Pritisnite dugme za zaključavanje, glava miksera će se automatski podignuti do zaključane pozicije.

Pažnja: Pre pritiskanja dugmeta za zaključavanje (pre podizanja glave miksera), vodite računa da mutilica i mešalica leži na sredini glave miksera, kako prilikom podizanja glave miksera ne bi upala u posudu za mućenje; ako je mutilica ili mešalica na prednjoj strani glave miksera, uključite opet selektor brzine, pustite mikser da se okreće nekoliko sekundi, a zatim isključite selektor brzine kako biste zaustavili mutilicu ili mešalicu ili mutilicu za testo na mikseru.

6. Ukoliko je neophodno, gumenom ili drvenom špatulom uklonite ostatke hrane sa mutlice ili sa mešalice za testo.

7. Povucite malo jače prilikom izvlačenja mutlice/ mešalice. Preporučuje se da se odupire otvoru na običnoj mutlici/mešalici/mutilici za testo, kako biste ih lakše izvukli.

Pažnja: Izvlačite mutilicu / mešalicu samo onda kada je selektor brzine u položaju “0” i kada je kabl uređaja isključen iz utičnice.

ČIŠĆENJE I ODRŽAVANJE

1. Izvucite utičnicu iz utikača i sačekajte da se uređaj poputno ohladi pre čišćenja.
Pažnja: ne smete potapati uređaj u vodu ili bilo koju vrstu tečnosti.
2. Obrišite spoljne delove glave i baze uređaja vlažnom krpom i osušite mekom suvom krpom.
3. Obrišite sa kabla ostatke hrane ukoliko ih ima.
4. Operite posudu, mutilicu, mešalicu i špatulu u toploj sapunjavoju vodi. Isperite mlazom vode i osušite.

KULINARSKI SAVETI

1. Namirnice iz frižidera, na primer puter i jaja treba da odstoje pre mućenja na sobnoj temperaturi. Blagovremeno izvadite namirnice iz frižidera.
2. Da biste izbegli mogućnost ispadanja ljuski sa jaja ili pokvarena jaja, prvo slomite jaja u posebnu činiju, a onda ih mutite.
3. Ne mutite previše. Vodite računa da mutite i mešate samo onoliko koliko se to traži u receptu. Promešajte suve sastojke dok se ne sjedine i tom prilikom uvek koristite malu brzinu.
4. Klimatski uslovi, sezonske temperaturne promene, temperatura sastojaka i varijacije u njihovoj teksturi imaju veliku ulogu u traženom vremenu mućenja i postizanju željenih rezultata.

VAŽNA BEZBEDNOSNA UPUTSTVA

Uvek počnite mućenje najmanjom brzinom. Kada se sastojci glatko sjedine postepeno povećavajte brzinu, i to kao što je preporučeno u receptu ispod.

RECEPT

Dodatak	Preporučeni materijal	Težina
Obična mutilica	Brašno	400g
	Kristal šećer	400g
	Svetlo smeđi šećer	440g
	Jaja	8 komada
	Neslani puter	400g
	Prašak za pecivo	8g
Mešalica za testo	Brašno	1350g
	Voda	800g
Mutilica	Jaja	4 komada

EKOLOŠKO ODLAGANJE



Možete pomoći u zaštiti životne sredine!
Molimo vas da poštujuete lokalne zakonske regulative: sve neispravne električne uređaje treba da predate odgovarajućim centrima za reciklažu elektronskog i električnog otpada.