

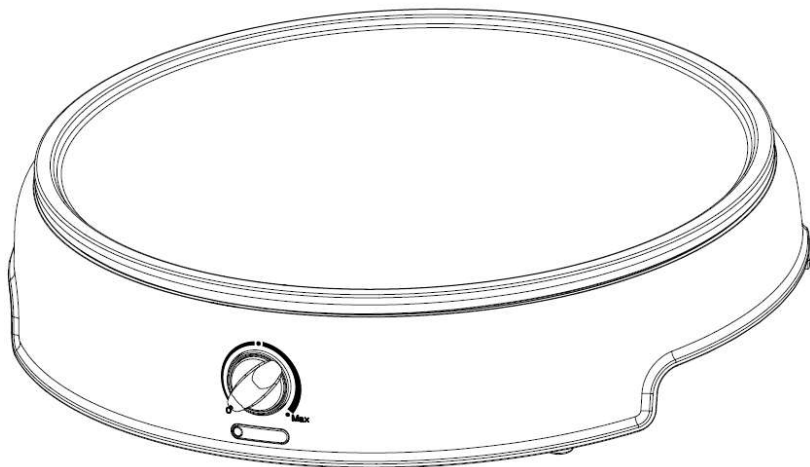

VOX
ELECTRONICS

SRB



APARAT ZA PALAČINKE
UPUTSTVO ZA UPOTREBU

PK611 - IM

Pažljivo pročitajte ovo uputstvo pre korišćenja i sačuvajte ga za kasniju upotrebu

VAŽNA BEZBEDNOSNA UPUTSTVA

• PROČITAJTE SVA UPUTSTVA

- Pre upotrebe proveriti da li napon u zidnoj utičnici odgovara naponu uređaja koji se nalazi na natpisnoj tablici pri dnu uređaja.
- Uvek isključite uređaj pre nego što uključujete ili isključujete kabl za napajanje iz utičnice. Uklonite držanjem utikača - ne povlačite kabl.
- Isključite uređaj i kabl za napajanje iz utičnice kada ne koristite uređaj i pre čišćenja istog.
- Ne koristite uređaj sa produžnim kablom ukoliko kabl nije proveren i testiran od strane kvalifikovanog tehničara ili servisera.
- Upotreba uređaja od strane dece i nejakih osoba mora se odvijati pod bliskim nadzorom
- Deca se ne smeju igrati sa ovim uređajem.
- Aparat nije namenjen za upotrebu od strane osoba (uključujući decu) sa smanjenim fizičkim, senzornim ili mentalnim sposobnostima, ili nedostatkom iskustva i znanja, osim ukoliko su pod nadzorom osobe odgovorne za njihovu bezbednost, ili su od iste dobili uputstva o upotrebi aparata.
- Ne ostavljajte nikada uključen uređaj bez nadzora
- Koristite uređaj samo u skladu sa njegovom predviđenom namenom
- Ne postavljajte uređaj u blizini ili na površini plinskog ili električnog šporeta, ili drugih uređaja.
- Paziti da kabl za napajanje tokom upotrebe ne visi sa ivice stola, radne površine ili blizu bilo kakvog grejnog tela.
- Ne koristite uređaj ako je neispravan ili oštećen na bilo koji drugi način. Kako biste izbegli rizik od strujnog udara, nikada ne pokušavajte sami da popravite uređaj. Vratite uređaj u najbliži ovlašćeni servis na pregled i popravku.
- Ne koristite uređaj napolju ili u komercijalne svrhe.
- Isključite kabl za napajanje iz utičnice kada završite upotrebu aparata.
- **Ne potapajte uređaj u vodu ili bilo kakvu drugu tečnost.**

PRE PRVE UPOTREBE

Uklonite svu ambalažu.

Obrišite grejne ploče vlažnom krpom ili sunderom.

Blago premažite grejne ploče uljem za kuvanje.

Vodite računa da u uređaj ne uđe voda.

UPOZNAJTE VAŠ UREĐAJ

Pre nego što počnete da koristite vaš aparat za palačinke, treba da se upoznate sa svim njegovim delovima. Pažljivo pročitajte sva uputstva i zaštitne mere.

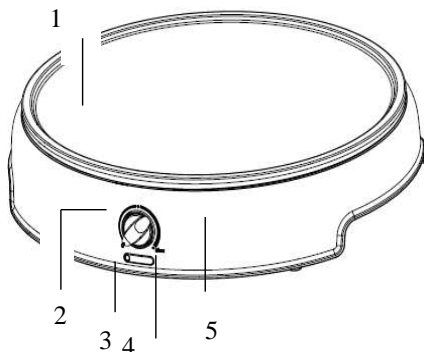

1. Nelepljiva ploča
2. Dugme
3. Indikator napona (crveno)
4. Indikator spremnosti (zeleno)
5. Baza

KORIŠĆENJE

Pre prve upotrebe aparata, uklonite sav promotivni i ambalažni materijal i proverite da li su grejne ploče čiste i bez prašine. Ako je potrebno, obrišite ih vlažnom krpom. Za bolje rezultate, sipajte jednu kašičicu biljnog ulja na nelepljive grejne ploče. Razmažite kuhinjskom krpom i obrišite višak ulja.

Napomena: Kada se uređaj prvi put zagreva, može da emituje svetli dim ili miris. To je normalno kod mnogih uređaja za koji se zagrevaju. Ovo ne utiče na sigurnost vašeg uređaja.

- Postavite aparat na ravnu površinu, vodeći računa da nije u kontaktu sa zidom, uglovima ili zavesama.
- Nikad ne secite palačinke na grejnoj ploči. Koristite samo drveni ili toplotno otporni plastični pribor kako ne biste ogrebali nelepljivi sloj grejne ploče.
- Uključite kabl za napajanje u utičnicu. Indikator napona zasijaće crveno. Okrenite dugme za regulaciju temperature na maksimum MAX i zasijaće zeleno svetlo na indikatoru spremnosti, pokazujući da je uređaj počeo da se zagreva.
- Ostavite uređaj da se zagreva dok se ne isključi zeleno svetlo indikatora spremnosti. To je pokazuje da je grejna ploča dostigla odgovarajuću temperaturu za kuvanje.
- Da biste postigli bolje rezultate, poprskajte grejne ploče sa malo ulja za kuvanje pre upotrebe uređaja, kako biste nakon kuvanja lakše pomerili palačinke.
- Kada se isključi zeleno svetlo na indikatoru spremnosti, sipajte testo za palačinke na grejnu ploču, raširite je kružnim pokretom, koristeći razmazivač za testo.
- Zeleno svetlo indikatora spremnosti će nastaviti da se uključuje i isključuje, pokazujući na taj način da se uređaj prikladno zagreva.
- Pecite palačinku dok ne prestane da bude tečna, odnosno sve dok ne možete lagano da je pomerite.
- Podignite i okrenite palačinku pomoću spatule.
- Nastavite da pečete drugu stranu palačinke, sve dok donja strana ne porumeni i dok ne možete lako da je podignete. Pomerite palačinku na žičani stalak i pustite da se ohladi pre stavljanja na tanjir.
- Nakon što je prva palačinka gotova, prilagodite temperaturu u skladu sa potrebama.
- Ponavljajte proces pečenja u skladu sa svojim potrebama, slažući palačinke jednu na drugu, sa papirom za pečenje između svake. Prekrijte palačinke folijom i po potrebi zagrejte ih u rerni.

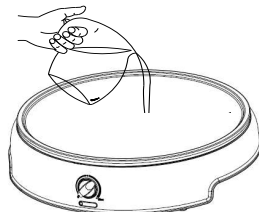

ČIŠĆENJE I ODRŽAVANJE

- Uvek isključite uređaj i kabl za napajanje iz utičnice pre i posle čišćenja uređaja.
- Površina grejnih ploča je od nelepljivog materijala, stoga je potrebno samo blago čišćenje uređaja. Grejne ploče samo obrišite vlažnom krpom.
- Ne potapajte uređaj u vodu ili druge tečnosti.
- Nemojte koristiti abrazivna sredstva za čišćenje ili grube četke.
- Ne perite uređaj u mašini za pranje sudova.
- Radi lakšeg pomeranja palačinki, blago nauljite grejne ploče pre sledeće upotrebe.

SKLADIŠTENJE

- Uvek isključite kabl za napajanje iz utičnice pre skladištenja uređaja.
- Uređaj mora biti ohlađen i potpuno osušen pre skladištenja.

EKOLOŠKO ODLAGANJE



Zaštitimo životnu sredinu! Ne zaboravite da se pridržavate lokalnih propisa: odnesite električnu opremu koja više ne radi odgovarajućem centru za odlaganje otpada.